

Weller®

WFE 10

- Ⓚ Betriebsanleitung
- Ⓛ Manuel d'Utilisation
- ⓃL Gebruiksaanwijzing
- Ⓜ Istruzioni per l'uso
- ⓂB Operating Instruction
- Ⓢ Bruksanvisning
- ⓔ Instrucciones para el Manejo
- ⓃK Beskrivelse
- Ⓟ Descrição
- ⓁIN Laiiteenkuvauk
- ⓂR Αποκόλληση

The logo for COOPER Tools, featuring the word "COOPER" in a bold, sans-serif font with a stylized white diagonal bar above the letter "O", followed by the word "Tools" in a smaller, regular sans-serif font.

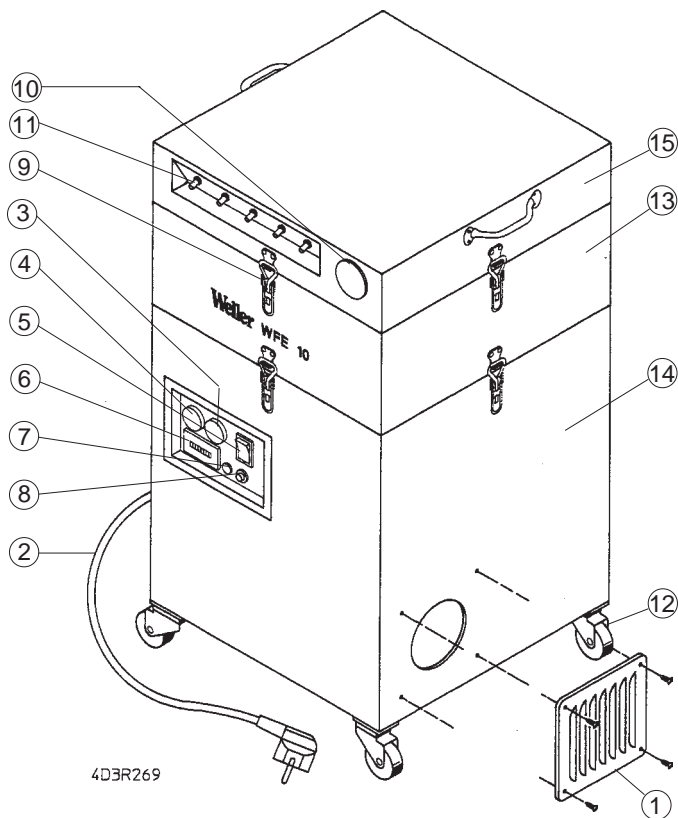

D

1. Abluftanschluß
2. Netzkabel
3. Lampe Rot "Filter wechseln"
4. Lampe Grün "Filter OK"
5. Netzschalter
6. Betriebsstundenzähler
7. Sicherung T 5,0 A
8. Rückstelltaste
9. Spanschloß
10. Anschluß für Rohrsystem DN40
11. Vakuumanschluß zum Direktanschluß von FE-LötKolben
12. Transportrollen
13. Filtergehäuse
14. Turbinengehäuse
15. Vakuumgehäuse

NL

1. Aansluiting afvoerlucht
2. Netkabel
3. Rode lampje "Filter vervangen"
4. Groene lampje "Filter OK"
5. Netschakelaar
6. Bedrijfsurenteller
7. Zekering T 5,0 A
8. Terugsteltoets
9. Spanslot
10. Aansluiting voor buizensysteem DN 40
11. Vacuümaansluiting voor directe aansluiting van FE-soldeerbouten
12. Transportrollen
13. Filterhuis
14. Turbinehuis
15. Vacuümhuis

F

1. Raccord d'évacuation d'air
2. Câble secteur
3. Lampe rouge "Changer le filtre"
4. Lampe verte "Filtre OK"
5. Interrupteur secteur
6. Compteur d'heures de fonctionnement
7. Fusible T5,0A
8. Touche de remise à zéro
9. Tendeur
10. Raccord pour système de tuyaux DN40
11. Raccord à vide pour raccordement direct de fers à souder FE
12. Galets de transport
13. Carter du filtre
14. Carter de la turbine
15. Carter à vide

I

1. Uscita aria
2. Cavo di alimentazione
3. Luce rossa "sostituire filtro"
4. Luce verde "filtro OK"
5. Interruttore principale
6. Contatore ore di funzionamento
7. Fusibile T 5,0 A
8. Pulsante di reset
9. Moschettoni di fissaggio
10. Innesto per sistema di tubazione DN40
11. Ugelli per collegamento diretto degli stili saldanti FE
12. Ruote per il trasporto
13. Scomparto filtri
14. Scomparto turbina
15. Scomparto del vuoto

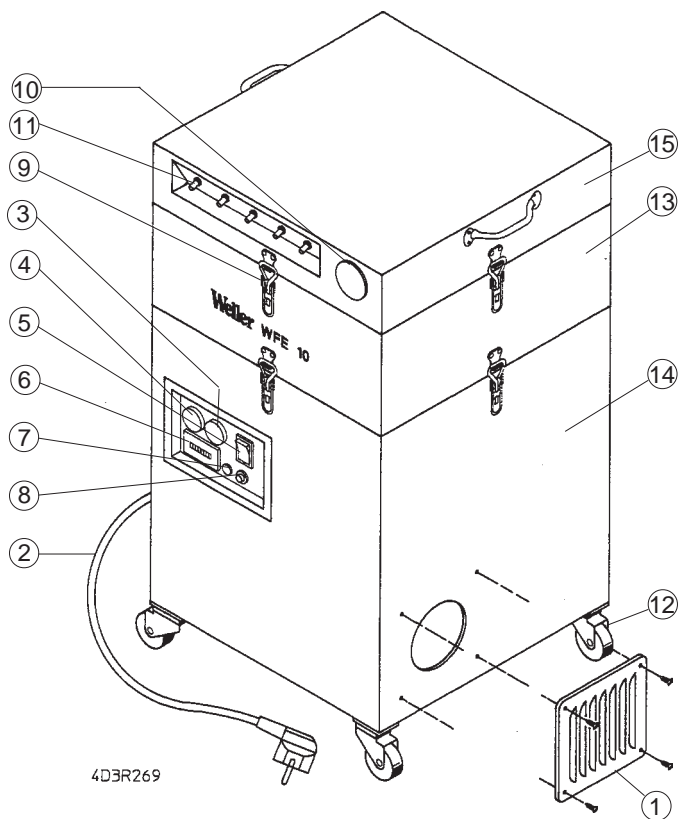

GB

1. Outgoing air connector
2. Mains cable
3. Red light - "Change Filter"
4. Green light - "Filter OK"
5. Mains switch
6. Running time meter
7. T 5,0 A fuse
8. Reset button
9. Tension lock
10. Connector for DN40 tube system
11. Vacuum connector for direct connection of FE soldering bits
12. Conveyor rollers
13. Filter casing
14. Turbine casing
15. Vacuum casing

S

1. Ventilationsanslutning
2. Nätkabel
3. Lampa röd "byt filter"
4. Lampa grön "filter OK"
5. Nätströmbrytare
6. Drifttimmerräknare
7. Säkring T 5,0 A
8. Återställningsknapp
9. Spännlås
10. Anslutning för rörsystem DN 40
11. Vakuumanlutning för direktanslutning av FE-lödkolvar
12. Transportrullar
13. Filterhus
14. Turbinhus
15. Vakuumhus

E

1. Empalme del aire de salida
2. Cable de red
3. Lámpara roja "Cambiar filtro"
4. Lámpara verde "Filtro OK"
5. Interruptor de la red
6. Contador de horas de servicio
7. Fusible T 5,0 A
8. Tecla de reposición
9. Tensor
10. Empalme para sistema de tubos DN40
11. Empalme de vacío para la conexión directa del soldador FE
12. Rodillos de transporte
13. Cuerpo del filtro
14. Cuerpo de la turbina
15. Cuerpo de vacío

DK

1. Returlufttilslutning
2. Netkabel
3. Lampe rød „Skift filter“
4. Lampe grøn „Filter OK“
5. Netkontakt
6. Driftstimetæller
7. Sikring T 5,0 A
8. Resettaste
9. Spændelås
10. Tilslutning til rørsystem DN40
11. Vakuumentilslutning til direkte tilslutning af FE-loddekolber
12. Transporthjul
13. Filterhus
14. Turbinehus
15. Vakuumhus

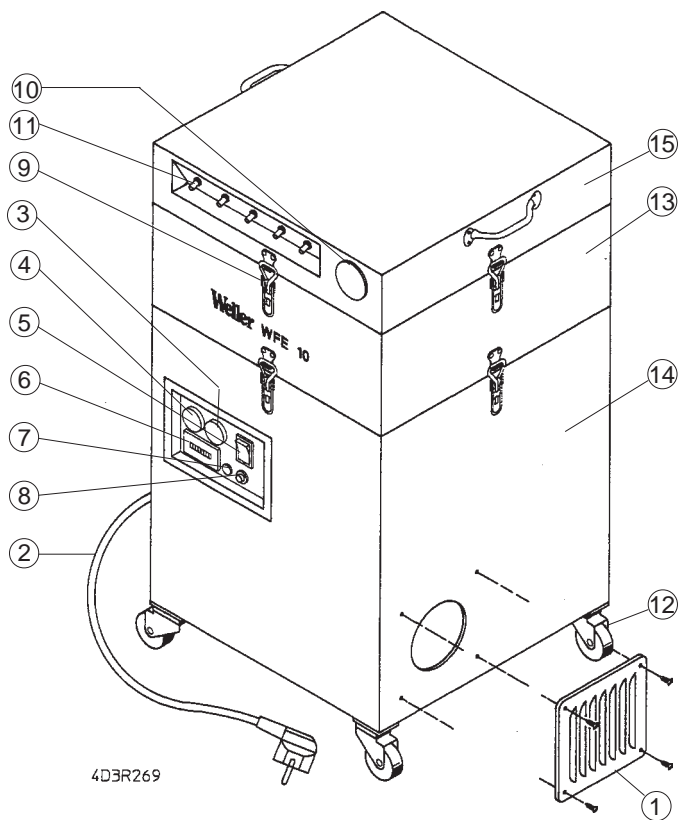

4D3R269

P

1. Conexão para ar evacuado
2. Cabo de ligação à rede
3. Lâmpada vermelha "Substituir filtro"
4. Lâmpada verde "Filtro OK"
5. Interruptor de rede
6. Contador de horas de serviço
7. Fusível T 5,0 A
8. Tecla de reposição
9. Tensor
10. Conexão para o sistema de tubos DN40
11. Conexão de vácuo para conexão directa ao ferro de soldar FE
12. Rolos de transporte
13. Caixa dos filtros
14. Caixa da turbina
15. Caixa de vácuo

FIN

1. Poistoilmaliitäntä
2. Liitäntäjohto
3. Punainen merkkivalo "Filter wechseln" (vaihda suodatin)
4. Vihreä merkkivalo "Filter OK" (suodatin kunnossa)
5. Virtakytkin
6. Käyttötuntimittari
7. Sulake, T 5,0 A
8. Nollauspainike
9. Lukko
10. Alipaineputkiston DN 40 liitäntä
11. Alipaineliitäntä FE-juottokolvien suoraan liitäntään
12. Siirtopyörät
13. Suodatinkotelo
14. Puhallinpyörän suojakotelo
15. Alipainekammio

GR

1. Εξάρτημα σύνδεσης του εξερχόμενου αέρα
2. Καλώδιο ηλεκτρικού ρεύματος
3. Κόκκινη λυχνία για την ένδειξη της αναγκαιότητας "αντικατάσταση του φίλτρου"
4. Πράσινη λυχνία για την ένδειξη της "καλής λειτουργικής κατάστασης του φίλτρου"
5. Ηλεκτρικός διακόπτης
6. Όργανο μέτρησης των ωρών λειτουργίας
7. Ηλεκτρική ασφάλεια T 5,0 A
8. Πλήκτρο οπισθοδρομικής ρύθμισης
9. Εξάρτημα βιδωτικής σύσφιγξης
10. Συνδετικό εξάρτημα για το σύστημα των σωληνώσεων, μεγέθους DN40
11. Σύνδεση του συστήματος κενού για την άμεση σύνδεση εμβόλων συγκόλλησης τύπου FE
12. Τροχαλίες μεταφοράς
13. Εξωτερικό κέλυφος του φίλτρου
14. Εξωτερικό κέλυφος του τροβίλου (τουρμπίνας)
15. Εξωτερικό κέλυφος του συστήματος κενού

1. Beschreibung

D

Die Weller Lötrauchabsaugung WFE 10 ist mit einer leistungsstarken, wartungsfreien Turbine ausgestattet und daher bestens für den industriellen Dauerbetrieb geeignet. Die Turbine ist ausreichend konzipiert, um als Direktabsaugung am LötKolben den Lötrauch von ca. 10 Weller Fume-Extraction-LötKolben abzusaugen. Alternativ dazu kann der WFE 10 auch als Arbeitsflächenabsaugung für Lötrauch oder Kleberdämpfe eingesetzt werden. Eine kombinierte Anwendung ist jedoch nicht möglich.

Die Vakuumschläuche der LötKolben können direkt oder über ein nicht statisch aufladbares Vakuumrohrsystem DN40 an den WFE 10 angeschlossen werden.

Der installierte 4-stufen Filter (Streckmetall-Kondensationsfilter, Feinstaubfilter, Schwebstofffilter und Breitband-Gasfilter) ist modular aufgebaut und in dieser Zusammenstellung auf das Absaugen von Lötrauch abgestimmt. Mit dem Einsatz von typgeprüften Schwebstofffiltern der Klasse S liegt der Abscheidegrad des Filtersatzes im Auslieferungszustand bei 99,99% nach DIN 24184 bei einer Partikelgröße von 0,3 µm. Die Angaben werden nur durch die Benutzung von Original-Ersatzteilen erreicht.

Der erforderliche Filterwechsel wird durch eine Differenzdruckmessung im Aggregat sowie durch einen Betriebsstundenzähler angezeigt und durch die modulare Bauweise wesentlich vereinfacht. Bei einer Überschreitung des durch die Differenzdruckmessung festgelegten Verschmutzungsgrades des Filtersystems schaltet das Gerät automatisch ab. Nach dem erforderlichen Filterwechsel kann das Gerät durch Betätigen der Rückstelltaste bei eingeschaltetem Gerät wieder aktiviert werden. Eine rote und grüne Kontrolllampe signalisieren den jeweiligen Betriebszustand. Verschiedene Flußmittel, Flußmittelanteile, sowie unterschiedliche Staubanteile der abgesaugten Luft, können die Standzeit der Filterstufen wesentlich beeinflussen.

Warnung: Auch bei der Verwendung einer Absauganlage müssen die gesetzlichen Schadstoffgrenzwerte am Arbeitsplatz eingehalten und vom Betreiber der Absauganlage regelmäßig überprüft werden.

Technische Daten:

Abmessungen:	420 x 420 x 735mm (L x B x H)
Spannung:	230V AC
Leistungsaufnahme:	0,55kW

Stromaufnahme:	3,1A
Schallpegel:	49 dB(A) in 1m Abstand
Max. Unterdruck:	120 mbar
Max. Fördermenge:	80 m ³ /h drucklos
Gewicht:	55 kg

2. Inbetriebnahme

Direkter Anschluß der FE-LötKolben

Die Lötrauchabsaugung Weller WFE 10 ist für den direkten Anschluß von max. 5 Weller FE-LötKolben vorbereitet. Zum Anschluß der Vakuumschläuche werden die Verschlusskappen entfernt und die Schläuche direkt auf die Stecknippel (11) gesteckt. Die Vakuumschlauchlänge des FE-LötKolbens beträgt 2,5m. Bei weiter entfernten Lötplätzen (bis 5m) kann der als Zubehör erhältliche Verlängerungsschlauch DN17 verwendet werden. Hierfür müssen am Gerät und am Schlauchende DN17 Stecknippel montiert werden.

Indirekter Anschluß über Vakuumrohrsystem DN40 (als Zubehör erhältlich)

Bei indirektem Betrieb wird der Weller WFE 10 über einen flexiblen Absaugschlauch NW44 mit dem Vakuumrohrsystem DN40 verbunden. Dabei bleiben die 5 Stecknippel (11) des Gerätes mit den Verschlusskappen verschlossen und der Verschlussstopfen (10) für das Rohrsystem wird entfernt. Zum Anschluß der FE-Kolben wird das Vakuumrohrsystem an gewünschter Stelle mit 7,0 mm ø angebohrt, der Stecknippel eingeschraubt und der Vakuumschlauch aufgesteckt.

Vor Inbetriebnahme ist die Netzspannung mit der Angabe auf dem Typenschild zu überprüfen. Bei korrekter Netzspannung den WFE 10 mit dem Netz verbinden (2) und das Gerät am Netzschalter (5) einschalten. Grüne Lampe (4) "Filter OK" leuchtet auf und zeigt den intakten Filtereinsatz an.

Wartung

Vor Wartungsarbeiten muß das Gerät durch Ziehen des Netzsteckers vom Netz getrennt werden.

Der WELLER WFE 10 ist mit einer Differenzdruck-Meßeinrichtung ausgerüstet, um den Zustand der Staubfilter zu überwachen. Bei Aufleuchten der roten Lampe (3)

"Filter wechseln" schaltet das Gerät ab und das Staubfiltersystem muß überprüft werden. Nach dem Filterwechsel muß die Rückstellaste (8) im Bedienungselement bei eingeschaltetem Netzschalter betätigt werden um den WFE 10 wieder zu starten.

Zum Filterwechsel werden die Spannschlösser (9) zwischen Vakuumgehäuse (15) und Filtergehäuse (13) geöffnet und das Vakuumgehäuse abgehoben. Streckmetall-Kondensationsfilter und Feinstaubfilter können danach aus dem Filtergehäuse entnommen werden. Danach lassen sich der Schwebstofffilter und der Breitband- Gasfilter an den Laschen nach oben herausnehmen.

Warnung: Beim Einsetzen der Filter auf korrekte Reihenfolge und die Einbaulage achten.

Die verschmutzten Filter müssen als Sondermüll behandelt werden und sind nach dem Abfallschlüssel 31 435 oder den örtlichen Bestimmungen zu entsorgen.

Bild Wartung siehe Seite 49

3. Arbeitshinweise

Der Streckmetall-Kondensationsfilter ist mit Alkohol auswaschbar und kann danach wieder verwendet werden. Dabei auf richtige Einbaulage achten! Grobes Gewebe nach oben.

Der Feinstaubfilter, Schwebstofffilter und Breitband-Gasfilter sind Einwegfilter.

- Der Feinstaubfilter ist der Vorfilter des Schwebstofffilters und ist daher häufiger zu wechseln.
- Der Schwebstofffilter ist typgeprüft Klasse S nach DIN 24 184.
- Der Breitband-Gasfilter ist auf Reinigung von Löt Rauch abgestimmt und besteht zu 50% aus Aktivkohle und 50% Purafil. Die Wirkung des Breitband-Gasfilters wird durch die Differenzdruckmessung nicht erfaßt. Er ist daher in regelmäßigen Intervallen vom Anwender auf Gasdurchschlag zu prüfen.

Für das Absaugen von Kleberdämpfen ist der Breitband-Gasfilter auch mit einer reinen Aktivkohlefüllung erhältlich. Bei dieser Anwendung ist es empfehlenswert auch den Schwebstofffilter durch einen Aktivkohlefilter zu ersetzen.

Hohe Schadgaskonzentration führt zur Erwärmung der Aktivkohle. Das Gerät ohne Schadgasbeaufschlagung nachlaufen lassen.

Warnung: Der WELLER WFE 10 ist nicht zum Absaugen von brennbaren Gasen geeignet.

Zur Umleitung der Abluft kann anstelle der Luftaustrittsblende ein Flansch für ein DN100 Entlüftungsrohr montiert werden. Das Entlüftungsrohr wird dabei einfach auf den Flansch gesteckt. Eine zusätzliche Abdichtung ist nicht erforderlich.

Bild hierzu siehe Seite 51

4. Sicherheitshinweise

Für andere, von der Betriebsanleitung abweichende Verwendung sowie bei eigenmächtiger Veränderung wird von Seiten des Herstellers keine Haftung übernommen.

Diese Betriebsanleitung und die darin enthaltenen Warnhinweise sind aufmerksam zu lesen und gut sichtbar in der Nähe des Lötgerätes aufzubewahren. Die Nichtbeachtung der Warnhinweise können zu Unfällen und Verletzungen oder zu Gesundheitsschäden führen.

Die WELLER Löt Rauchabsaugung WFE 10 entspricht der EG Konformitätserklärung gemäß den grundlegenden Sicherheitsanforderungen der Richtlinie 89/336/EWG, 73/23/EWG und 89/392/EWG.

5. Zubehör

5 36 342 99	Steckmetall-Kondensationsfilter 260 x 260 x 15mm
5 36 339 99	Feinstaubfilter DIN 24184, 260 x 260 x 12mm (10 Stück)
5 36 355 99	Feinstaubfilter EU 7 (10 Stück)
5 36 340 99	Schwebstofffilter Klasse S, DIN 241184, 305 x 305 x 90mm
5 36 341 99	Breitband-Gasfilter, 50% Aktivkohle, 50% Purafil®, 305 x 78mm
5 36 354 99	Aktivkohlefilter
5 36 346 99	Abluftflansch für DN100 Rohr
5 26 162 99	FE80 Temtronic Lötpencil mit Löt Rauchabsaugung antistatisch, 80W
5 25 153 99	FE50 Temtronic Lötpencil mit Löt Rauchabsaugung antistatisch, 50W
5 32 152 99	FE50M Magnastat-Lötpencil mit Löt Rauchabsaugung, 50W
5 29 106 99	FE25 Micro-Lötpencil mit Löt Rauchabsaugung, 25W
5 25 125 99	FE-Nachrüstsatz für LR-21, LR-82, TCP-S
5 29 107 99	MLR-21 FE Micro-Lötpencil mit Löt Rauchabsaugung antist. 25W
5 13 125 99	FE-Nachrüstsatz für DS-22, DS-80
5 29 166 99	FE 75 Lötpencil m. Löt Rauchabsaugung antist. 80W
5 29 162 99	WSP 80 FE Lötpencil mit Löt Rauchabsaugung, antist. 80 W

5 15 030 99	Halter AK-20 für Lötpencil mit FE-Zusatz
5 36 315 99	Entlüftungsröhr DN100
5 36 353 99	Bogen 90° DN100 mit Steck-Muffe
5 36 316 99	Absaugschlauch NW44
5 36 317 99	Stretchdüse flach
5 36 318 99	Stretchdüse rund
5 36 319 99	Doppelmuffe DN40
5 36 320 99	Bogen 45° DN40
5 36 321 99	Abzweig 2 x 45° DN40
5 36 322 99	Bogen 90° DN40
5 36 323 99	Röhr DN40 (2m)
5 36 324 99	Abschlußstopfen DN40
5 36 326 99	Verlängerungsschlauch DN17 (5m)
5 36 329 99	Befestigungsklemme DN40
5 36 344 99	Abzweig 2 x 90° DN40
5 36 338 99	Anschlußnippel für Einfachschlauch
5 36 343 99	Anschlußnippel für Verlängerungsschlauch DN17
5 87 351 42	Einschraubnippel DN17G3/8"
5 87 351 44	Mutter G3/8"
5 36 345 99	Klemmhalter für Absaugarm
5 36 347 99	Absaugarm gefedert, für Tischmontage
5 36 348 99	Absaugarm wie oben, jedoch antistatisch
5 36 349 99	Absaughaube, Pe-transparent, 256 x 248mm
5 36 350 99	Absaughaube, Pe-transparent, 385mm ø
5 36 351 99	Absaugdüse, 50mm ø 230mm
5 36 352 99	Absperrclip für FE-Kolben
5 36 414 00	Flexschlauch NW44 pro Meter
5 36 415 00	Endstutzen NW44

6. Lieferumfang

WELLER WFE 10 für den direkten Anschluß für 5 WELLER FE-Lötkolben bestückt mit:

- 1 Steckmetall-Kondensationsfilter
- 1 Feinstaubfilter EU 5
- 1 Schwebstofffilter Klasse S nach DIN 24 184
- 1 Breitband-Gasfilter 50% Aktivkohle, 50% Purafil zum Absaugen von Lötrauch

Bild Schaltplan siehe Seite 52

7. Warnhinweise

1. Halten Sie Ihren Arbeitsbereich in Ordnung.

Unordnung im Arbeitsbereich kann Unfälle zur Folge haben.

2. Berücksichtigen Sie Umgebungseinflüsse.

Setzen Sie das Elektrowerkzeug nicht dem Regen aus. Benutzen Sie Elektrowerkzeuge nicht in feuchter oder nasser Umgebung. Sorgen Sie für gute Beleuchtung. Benutzen Sie das Elektrowerkzeug nicht in der Nähe von brennbaren Flüssigkeiten oder Gasen.

3. Schützen Sie sich vor elektrischem Schlag.

Vermeiden Sie Körperberührung mit geerdeten Teilen, z. B. Röhren oder Heizkörpern.

4. Halten Sie Kinder fern.

Lassen Sie andere Personen nicht das Elektrowerkzeug oder das Kabel berühren. Halten Sie andere Personen von Ihrem Arbeitsbereich fern.

5. Bewahren Sie das Elektrowerkzeug sicher auf.

Unbenutzte Elektrowerkzeuge sollten an einem trockenen und abgeschlossenen Ort, außerhalb der Reichweite von Kindern, aufbewahrt werden.

6. Überlasten Sie das Elektrowerkzeug nicht.

Sie arbeiten besser und sicherer im angegebenen Leistungsbereich.

7. Benutzen Sie das richtige Elektrowerkzeug.

Verwenden Sie keine zu leistungsschwachen Maschinen für schwere Arbeiten. Benutzen Sie das Elektrowerkzeug nicht für solche Zwecke, für die es nicht vorgesehen ist.

8. Tragen Sie geeignete Arbeitskleidung.

Tragen Sie keine weite Kleidung oder Schmuck, Sie könnten von beweglichen Teilen erfaßt werden. Tragen Sie entsprechende Schutzbekleidung, um sich vor Verbrennungen zu schützen. Verbrennungsgefahr durch flüssiges Lötzinn.

9. Schützen Sie Ihre Augen.

Tragen Sie eine Schutzbrille. Beim Verarbeiten von Klebern sind insbesondere die Warnhinweise des Kleberherstellers zu beachten. Schützen Sie sich vor Zinnspritzern, Verbrennungsgefahr durch flüssiges Lötzinn.

10. Verwenden Sie die für den Arbeitsplatz geeignete Lötrauchabsaugung.

Wenn Vorrichtungen zum Anschluß von Lötrauchabsaugungen vorhanden sind, überzeugen Sie sich, daß diese in einwandfreiem Zustand sind und richtig benutzt werden.

11. Verwenden Sie das Kabel nicht für Zwecke, für die es nicht bestimmt ist.

Benutzen Sie das Kabel nicht, um den Stecker aus der Steckdose zu ziehen. Schützen Sie das Kabel vor Hitze, Öl und scharfe Kanten.

12. Vermeiden Sie abnormale Körperhaltung.

Gestalten Sie Ihren Arbeitsplatz ergonomisch richtig, vermeiden Sie Haltungsfehler beim Arbeiten, benutzen Sie immer das richtige Werkzeug.

13. Pflegen Sie Ihr Elektrowerkzeug mit Sorgfalt.

Halten Sie das Elektrowerkzeug und Zubehör sauber, um besser und sicherer Arbeiten zu können. Befolgen Sie die Wartungsvorschriften und die Hinweise über den Filterwechsel. Kontrollieren Sie regelmäßig das Kabel des Elektrowerkzeugs, und lassen Sie es bei Beschädigung von einem anerkannten Fachmann erneuern. Kontrollieren Sie Verlängerungskabel regelmäßig und ersetzen Sie sie, wenn nötig. Halten Sie die Handgriffe trocken und frei von Öl und Fett.

14. Ziehen Sie den Stecker aus der Steckdose.

Bei Nichtgebrauch des Elektrowerkzeugs, vor Wartung oder beim Filterwechsel.

15. Lassen Sie kein Wartungswerkzeug oder Schlüssel stecken.

Überprüfen Sie vor dem Einschalten, daß Schlüssel und Einstellwerkzeuge entfernt sind und das Gerät wieder sachgemäß zusammengesetzt wurde.

16. Vermeiden Sie unbeabsichtigten Anlauf.

Vergewissern Sie sich, daß der Schalter beim Einstecken in die Steckdose bzw. Anschluß an das Netz ausgeschaltet ist.

17. Seien Sie aufmerksam.

Achten Sie darauf, was Sie tun. Gehen Sie mit Vernunft an die Arbeit. Benutzen Sie das Elektrowerkzeug nicht wenn Sie unkonzentriert sind.

18. Überprüfen Sie das Elektrowerkzeug auf eventuelle Beschädigungen.

Vor weiterem Gebrauch des Elektrowerkzeugs müssen Schutzvorrichtungen oder leicht beschädigte Teile sorgfältig auf Ihre einwandfreie und bestimmungsgemäße Funktion untersucht werden. Überprüfen Sie, ob die beweglichen Teile einwandfrei funktionieren und nicht klemmen, oder ob Teile beschädigt sind. Sämtliche Teile müssen richtig montiert sein und alle Bedingungen erfüllen, um den einwandfreien Betrieb des Elektrowerkzeugs zu gewährleisten. Beschädigte Schutzvorrichtungen und Teile müssen sachgemäß durch eine anerkannte Fachwerkstatt repariert oder ausgewechselt werden, soweit nichts anderes in der Betriebsanleitung angegeben ist.

19. Achtung

Benützen Sie nur Zubehör oder Zusatzgeräte, die in der Zubehörliste der Betriebsanleitung aufgeführt sind. Benützen Sie WELLER Zubehör oder Zusatzgeräte nur an original WELLER Geräten. Der Gebrauch anderer Werkzeuge und anderen Zubehörs kann eine Verletzungsgefahr für Sie bedeuten.

20. Lassen Sie Ihr Elektrowerkzeug durch eine Elektrofachkraft reparieren.

Dieses Elektrowerkzeug entspricht den einschlägigen Sicherheitsbestimmungen. Reparaturen dürfen nur von einer Elektrofachkraft ausgeführt werden, indem original WELLER Ersatzteile verwendet werden; andernfalls können Unfälle für den Betreiber entstehen.

21. Verwendung mit anderen WELLER Geräten.

Wird das Elektrowerkzeug in Verbindung mit anderen WELLER-Geräten bzw. Zusatzgeräten betrieben, so sind auch deren in der Betriebsanleitung aufgeführte Warnhinweise zu lesen.

22. Beachten Sie die für Ihren Arbeitsplatz geltenden Sicherheitsbestimmungen.

1. Description

F

Le système d'aspiration des fumées de soudage Weller WFE 10 est équipé d'une turbine puissante, ne nécessitant pas d'entretien, et convient donc parfaitement pour un fonctionnement en continu de l'environnement industriel. La turbine est conçue pour pouvoir aspirer, directement les fumées de soudage d'environ 10 fers à souder Weller Fume-Extraction. Le WFE 10 peut également être utilisé comme système d'aspiration des plans de travail pour l'extraction des fumées de soudage ou des vapeurs de solvants. Une utilisation combinée n'est pas possible.

Les tuyaux à vide des fers à souder peuvent être raccordés au WFE 10 directement ou par extension du système par tube DN40 antistatique.

Le filtre à 4 niveaux installé (filtre à condensation en métal déployé, filtre en fibre non-tissée (filtre à poussière fine), filtre à particules en suspension et filtre actif pour multi gaz) est de conception modulaire et sa configuration est adaptée à l'aspiration de fumées de soudage. Par l'utilisation de filtres à particules en suspension homologués de la catégorie S, le taux de séparation de l'ensemble filtrant, tel qu'il est livré, s'élève à 99,99 % suivant DIN 24184, pour des particules de 0,3 µm. Les valeurs indiquées sont atteintes uniquement si les pièces de rechange d'origine sont utilisées.

Un nécessaire changement de filtre est indiqué par la mesure de la pression différentielle dans l'appareil et par un compteur d'heures de fonctionnement. Ce changement est considérablement facilité par la conception modulaire du filtre. En cas de dépassement du degré d'encrassement du système filtrant, déterminé par la mesure de la pression différentielle, l'appareil s'arrête automatiquement. Lorsque le filtre a été changé, l'appareil peut à nouveau être activé en actionnant la touche de remise à zéro lorsque l'appareil est en marche. Une lampe de contrôle rouge et une lampe de contrôle verte signalent l'état momentané de l'appareil. Les particules en fusion de même que la proportion de poussière contenue dans l'air aspiré, peuvent avoir un effet considérable sur la durée de vie des étages du filtre.

Attention: Même si une installation d'aspiration est utilisée, les valeurs limites légales de substances nocives au poste de travail doivent être respectées et vérifiées régulièrement par l'exploitant de l'installation d'aspiration.

Caractéristiques techniques:

Dimensions: 420 x 420 x 735 mm (L x l x h)

Tension:	230 V CA
Puissance absorbée:	0,55 kW
Consommation:	3,1 A
Niveau sonore:	49 dB(A) à 1 m
Dépression maxi.:	120 mbars
Débit maxi.:	80 m³/h sans pression
Poids:	55 kg

2. Mise en service

Raccordement direct des fers à souder FE

Le système d'aspiration des fumées de soudage Weller Weller WFE 10 est prévu pour le raccordement direct de 5 fers à souder FE Weller au maximum. Pour raccorder les tuyaux des fers, retirer les bouchons de fermeture et enfoncer directement les tuyaux sur les raccords (11). La longueur des tuyaux aspiration du fer à souder FE est de 2,5 m. Pour les emplacements de soudage plus éloignés (jusqu'à 5 m), il est possible d'utiliser le tuyau d'aspiration prolongateur DN17 disponible en accessoire. Des raccords doivent alors être mis en place sur l'appareil et à l'extrémité du tuyau DN17.

Raccordement indirect par le système de tuyaux à vide DN 40 (disponible en accessoire)

En cas de fonctionnement indirect, le Weller WFE 10 est raccordé au système de tuyaux à vide DN 40 par un tuyau d'aspiration flexible de section nominale 44. Les 5 raccords (11) de l'appareil restent alors fermés par les bouchons de fermeture et le bouchon de fermeture (10) pour le système de tuyaux doit être retiré. Pour le raccordement des fers à souder FE, percer les tubes d'extantions à 7,0 mm de diamètre à l'endroit souhaité, visser le raccord enfichable et raccorder le tuyau à vide.

Avant la mise en service, vérifier si la tension du secteur correspond à celle indiquée sur la plaque signalétique. Si la tension du secteur est correcte, relier le WFE 10 au secteur (2) et mettre l'appareil en marche en actionnant l'interrupteur secteur (5). La lampe verte (4) "Filtre OK" s'allume et indique que la cartouche filtrante est intacte.

Entretien

Avant les travaux d'entretien, déconnecter l'appareil du secteur en débranchant la fiche secteur.

Le WELLER WFE 10 est équipé d'un dispositif de mesure de la pression différentielle

pour la surveillance de l'état des filtres à poussière. Lorsque la lampe rouge (3) "Changer le filtre" s'allume, l'appareil s'arrête et le système filtrant doit être vérifié. Après avoir remplacé le filtre, actionner la touche de remise à zéro (8) dans l'élément de commande, l'interrupteur secteur étant enclenché, pour faire redémarrer le WFE 10.

Pour le changement de filtre, ouvrir les tendeurs (9) entre le carter à vide (15) et le carter du filtre (13) et soulever le carter à vide. Le filtre à condensation en métal déployé et le filtre en fibre non-tissée peuvent alors être retirés du carter. Le filtre à particules en suspension et le filtre actif pour multi-gaz peuvent ensuite être retirés par le haut à l'aide des pattes.

Attention: Lors de la mise en place des filtres, observer le bon ordre et la bonne position de montage de ceux-ci.

Les filtres encrassés doivent être traités comme des déchets spéciaux et éliminés d'après le code de déchets 31 435 ou les règlements en vigueur sur le plan local.

Illustration Entretien, voir la page 49

3. Mode d'emploi

Le filtre à condensation en métal déployé peut être nettoyé avec de l'alcool puis réutilisé. Observer la position de montage! Le tissu épais doit être dirigé vers le haut.

Le filtre en fibre non-tissée, le filtre à particules en suspension et le filtre actif pour multi gaz sont des filtres à usage unique.

- Le filtre en fibre non-tissée précède le filtre à particules en suspension et doit par conséquent être remplacé plus fréquemment.
 - Le filtre à particules en suspension est homologué, catégorie S suivant DIN 24 184.
 - Le filtre actif pour multi gaz est prévu pour la filtration des fumées de soudage et se compose de 50 % de charbon actif et de 50 % de Purafil. L'efficacité du filtre actif pour multi gaz n'est pas contrôlée par la mesure de la pression différentielle. Sa perforation par le gaz doit par conséquent être vérifiée régulièrement par l'utilisateur.
- Pour l'aspiration des vapeurs de colles, le filtre actif pour multi gaz est également disponible avec un remplissage en pur charbon actif. Pour cette application, il est conseillé de remplacer également le filtre à particules en suspension par un filtre à charbon actif.

Une forte concentration de gaz nocif entraîne un échauffement du charbon actif. Laisser l'appareil en marche sans exposition au gaz nocif.

Attention: Le WELLER WFE 10 ne convient pas pour l'aspiration de gaz inflammables.

Pour l'évacuation de l'air sortant, une collerette pour un tuyau d'évacuation DN100 peut être montée à la place de la grille de sortie de l'air. Le tuyau d'évacuation est alors simplement enfiché sur la collerette. Aucune étanchéité supplémentaire n'est nécessaire.

Illustration correspondante, voir la page 51

4. Consignes de sécurité

Le fabricant décline toute responsabilité pour les utilisations autres que celles décrites dans le mode d'emploi de même que pour les modifications effectuées par l'utilisateur.

Le présent mode d'emploi et les avertissements qui y figurent doivent être lus attentivement et conservés de manière bien visible à proximité de l'appareil de soudage. Le non respect des avertissements peut occasionner des accidents et des blessures ou des dommages pour la santé.

Le système d'aspiration des fumées de soudage WELLER WFE 10 correspond à la déclaration de conformité européenne, en application des exigences de sécurité fondamentales de la directive 89/336/CEE, 73/23/CEE et 89/392/CEE.

5. Accessoires

5 36 342 99	Filtre à condensation en métal déployé 260 x 260 x 15mm
5 36 339 99	Filtre en fibre non-tissée DIN 24184, 260 x 260 x 12mm (10 Stück)
5 36 355 99	Filtre en fibre non-tissée EU 7 (10 Stück)
5 36 340 99	Filtre à particules en suspension Classe S, DIN 241184, 305 x 305 x 90mm
5 36 341 99	Filtre actif pour multi gaz, 50% Aktivkohle, 50% Purafil®, 305 x 78mm
5 36 354 99	Filtre en charbon actif
5 36 346 99	Collerette pour tuyau d'évacuation DN100
5 26 162 99	FE80 Fer à souder Temtronic avec aspiration fumée, 80W
5 25 153 99	FE50 Fer à souder Temtronic avec aspiration fumée, 50W
5 32 152 99	FE50M Fer à souder Magnastat avec aspiration fumée, 50W
5 29 106 99	FE25 Fer à souder micro avec aspiration fumée, 25W
5 29 162 99	WSP 80 FE Fer à souder avec aspiration fumée 80 W
5 29 166 99	FE 75 Fer à souder avec aspiration fumée 80 W

5 25 125 99	pour modification en modèle FE pour LR-21, LR-82, TCP-S
5 29 107 99	MLR-21 FE Fer à souder micro avec aspiration fumée, 25 W
5 13 125 99	pour modification en modèle FE pour DS-22, DS-80
5 15 030 99	Support AK-20 pour fer à souder avec ensemble accessoires pour modification en modèle FE
5 36 315 99	Tuyau d'évacuation DN100
5 36 353 99	Coude 90° DN100 avec manchon soudé
5 36 316 99	Tuyau d'aspiration NW44
5 36 317 99	Buse d'extension plate
5 36 318 99	Buse d'extension ronde
5 36 319 99	Manchon double DN40
5 36 320 99	Coude 45° DN40
5 36 321 99	Pièce de jonction 2 x 45° DN40
5 36 322 99	Coude 90° DN40
5 36 323 99	Tuyau d'aspiration DN40 (2m)
5 36 324 99	Bouchon de fermeture DN40
5 36 326 99	Tuyau d'aspiration DN17 (5m)
5 36 329 99	Collier DN40
5 36 344 99	Pièce de jonction 2 x 90° DN40
5 36 338 99	Raccord pour tuyau simple
5 36 343 99	Raccord pour tuyau d'aspiration DN17
5 87 351 42	Raccord DN17G3/8"
5 87 351 44	Ecrou G3/8"
5 36 345 99	Support bras d'extraction
5 36 347 99	Buse d'extraction
5 36 348 99	Buse d'extraction antistatique
5 36 349 99	Hotte d'aspiration, 256 x 248mm
5 36 350 99	Hotte d'aspiration, 385mm ø
5 36 351 99	Bras d'extraction, 50mm ø 230mm
5 36 352 99	Clip pour fer FE
5 36 414 00	Tuyau flex per mètre
5 36 415 00	Bouchon de fermeture NW44

6. Eléments compris dans la livraison

WELLER WFE 10 muni des équipements suivants, pour le raccordement direct de 5 fers à souder FE WELLER:

1 filtre à condensation en métal déployé

1 filtre en fibre non-tissée EU 5
 1 filtre à particules en suspension catégorie S suivant DIN 24 184
 1 filtre actif pour multi gaz, 50 % de charbon actif, 50 % de Purafil, pour l'aspiration de la fumée de soudage

Illustration Schéma électrique, voir la page 52

7. Avertissements

1. L'ordre doit toujours régner à votre emplacement de travail.

Le désordre à l'emplacement de travail peut être à l'origine d'accidents.

2. Tenez compte des conditions d'environnement.

N'exposez pas l'outil électrique à la pluie. N'utilisez pas les outils électriques dans un environnement mouillé ou humide. L'éclairage doit être bon. N'utilisez pas l'outil électrique à proximité de liquides ou de gaz inflammables.

3. Protégez-vous des chocs électriques.

Évitez le contact corporel avec des éléments mis à la terre, comme par ex. des tuyaux ou des radiateurs.

4. Tenez les enfants à distance.

Ne laissez aucune autre personne toucher l'outil électrique ou le câble. Tenez les autres personnes éloignées de votre emplacement de travail.

5. Conservez l'outil électrique en un lieu sûr.

Les outils électriques non utilisés doivent être conservés en un lieu sec et fermé, hors de la portée des enfants.

6. Ne surchargez pas l'outil électrique.

Le travail sera plus sûr et de meilleure qualité si les capacités indiquées sont respectées.

7. Utilisez le bon outil électrique.

N'utilisez pas de machines trop peu puissantes pour les travaux difficiles. N'utilisez pas l'outil électrique pour des usages pour lesquels il n'est pas prévu.

8. Portez des vêtements de travail adéquats.

Ne portez pas de vêtements amples ou de bijoux, qui pourraient être agrippés par des éléments en mouvement. Portez des vêtements de travail adéquats pour vous protéger des brûlures. Risque de brûlure par l'étain liquide.

9. Protégez vos yeux.

Portez des lunettes protectrices. Pour la mise en oeuvre de colles, observez tout particulièrement les indications du fabricant. Protégez-vous des projections d'étain. Risque de brûlure par l'étain liquide.

10. Utilisez le système d'aspiration des fumées de soudage adapté à votre emplacement de travail.

Si des dispositifs pour le raccordement de systèmes d'aspiration des fumées de soudage sont présents, assurez-vous du parfait état et de la bonne utilisation de ceux-ci.

11. N'utilisez pas le câble à des fins autres que celles pour lesquelles il est prévu.

Ne tirez pas sur le câble pour débrancher la fiche de la prise. Protégez le câble de la chaleur, de l'huile et des arêtes vives.

12. Evitez les positions corporelles anormales.

Faites en sorte que votre emplacement de travail soit ergonomiquement correct, évitez les mauvaises attitudes pendant le travail, utilisez toujours l'outil adéquat.

13. Entretenez votre outil électrique avec soin.

Maintenez l'outil électrique et les accessoires propres pour travailler mieux et en sécurité. Observez les instructions d'entretien et les indications relatives au changement de filtre. Contrôlez régulièrement le câble de l'outil électrique et faites le remplacer par un professionnel s'il est endommagé. Contrôlez régulièrement les câbles prolongateurs et remplacez-les si nécessaire. Maintenez les poignées sèches et exemptes d'huile et de graisse.

14. Débranchez la fiche de la prise.

Débranchez l'outil électrique lorsqu'il n'est pas utilisé, pour les travaux d'entretien ou pour le changement de filtre.

15. Ne laissez aucun outil d'entretien ou clé en place.

Avant la mise en marche, assurez-vous que les clés et outils de réglage ont été retirés et que l'appareil a été assemblé correctement.

16. Evitez tout démarrage fortuit.

Assurez-vous que l'interrupteur est coupé lors du branchement sur la prise ou du raccordement au secteur.

17. Soyez attentif.

Soyez attentif à ce que vous faites. Ayez une attitude raisonnable au travail. N'utilisez pas l'outil électrique si vous êtes déconcentré.

18. Vérifiez si l'outil électrique est éventuellement endommagé.

Avant de réutiliser l'outil électrique, vérifiez soigneusement si les dispositifs de protection ou les parties légèrement endommagées fonctionnent parfaitement et comme prévu. Vérifiez si les pièces mobiles fonctionnent parfaitement et ne se bloquent pas ou si des pièces sont endommagées. Toutes les pièces doivent être montées correctement et remplir l'ensemble des conditions requises pour garantir le parfait fonctionnement de l'outil électrique. En l'absence d'indication autre dans les instructions d'emploi, les dispositifs de protection et pièces endommagés doivent être réparés ou remplacés par un atelier spécialisé agréé.

19. Attention

Utilisez uniquement les accessoires ou appareils auxiliaires indiqués dans la liste des accessoires du mode d'emploi. N'utilisez les accessoires ou appareils auxiliaires WELLER que sur les appareils WELLER. L'utilisation d'autres outils et accessoires expose à un risque de blessure.

20. Faites réparer votre outil électrique par un électricien qualifié.

Cet outil électrique est conforme aux règles de sécurité en vigueur. Les réparations doivent être effectuées uniquement par un électricien qualifié, avec des pièces de rechange d'origine WELLER, sous peine de risque d'accident pour l'utilisateur.

21. Utilisation avec d'autres appareils WELLER.

Si l'outil électrique est utilisé avec d'autres appareils ou auxiliaires WELLER, prendre également connaissance des avertissements figurant dans le mode d'emploi de ceux-ci.

22. Observez les consignes de sécurité qui s'appliquent à votre poste de travail.

1. Beschrijving



De afzuiginrichting voor soldeerrook WFE 10 van Weller is uitgerust met een krachtige, onderhoudsvrije turbine, en is dan ook bij uitstek geschikt voor continubedrijf in de industrie. De turbine is ruim bemeten, en kan via een directe afzuiging aan de soldeerbouten de soldeerrook van ca. 10 Weller Fume-Extraction soldeerbouten afvoeren. Anderzijds kan de WFE 10 ook op de werkplek ingezet worden als afzuiginrichting voor soldeerrook of dampen van kleefstoffen. Een gecombineerd gebruik is echter niet mogelijk.

De vacuümslangen van de soldeerbouten kunnen direct of via het antistatische vacuümbuizensysteem DN 40 worden aangesloten op de WFE 10.

De gemonteerde viertraps filter (condensatiefilter van metaalgaas, fijnstoffilter, zweefstoffilter en breedband-gasfilter) is modulair opgebouwd en in deze samenstelling specifiek afgestemd op de afzuiging van soldeerrook. Door het gebruik van de geteste zweefstoffilter van de S-klasse filtert een nieuw geleverd element 99,99 % van de onzuiverheden uit, met deeltjesgrootte vanaf 0,3 µm, volgens DIN 24 184. Deze resultaten zijn slechts haalbaar bij het gebruik van originele onderdelen.

Aan de hand van een differentiaaldrukmeter in het toestel en van een bedrijfsurenteller wordt aangegeven wanneer het filterelement moet worden vervangen, wat vlot verloopt dankzij de modulaire opbouw. Bij overschrijding van de door de differentiaaldrukmeter vastgestelde verontreinigingsgraad schakelt het filtersysteem het toestel automatisch uit. Na verwisselen van de filter kan het ingeschakelde toestel door indrukken van de terugsteltoets weer geactiveerd worden. Een rood en een groen controlelampje geven de bedrijfsstoestand aan. De gebruiksduur van het filterelement kan sterk beïnvloed worden door factoren zoals vloeimiddelen, vloeimiddelbestanddelen en het soort stof in de afgevoerde lucht.

Waarschuwing: Ook bij gebruik van een afzuiginstallatie moet rekening worden gehouden met de wettelijke grenswaarden voor schadelijke stoffen op de werkplek, die door de gebruiker van de afzuiginstallatie regelmatig moeten worden gecontroleerd.

Technische gegevens:

Afmetingen:	420 x 420 x 735 mm (L x B x H)
Spanning:	230 VAC
Opgenomen vermogen:	0,55 kW

Stroomverbruik:	3,1 A
Geluidsniveau:	49 dB(A) op 1 m afstand
Max. onderdruk:	120 mbar
Max. afvoerdebiet:	80 m ³ /h drukloos
Gewicht:	55 kg

2. Ingebruikname

Directe aansluiting van de FE-soldeerbouten

De afzuiginrichting voor soldeerrook WFE 10 van Weller is bestemd voor de directe aansluiting van max. 5 Weller FE-soldeerbouten. Voor de aansluiting van de vacuümslangen moeten de afsluitdoppen verwijderd worden, waarna de slangen direct op de aansluitnippel (11) kunnen worden geschoven. De vacuümslang van de FE-soldeerbout is 2,5 m lang. Bij verder verwijderde soldeerplek (tot 5 m) kan de in optie verkrijgbare verlengslang DN 17 gebruikt worden. Hiervoor moet op het toestel en op het slanguiteinde een DN 17 aansluitnippel gemonteerd worden.

Indirecte aansluiting via het vacuümbuissysteem DN 40 (in optie verkrijgbaar)

Bij indirect gebruik wordt de Weller WFE 10 met het vacuümbuissysteem DN 40 verbonden via een flexibele afzuigslang NW 44. Daarbij blijven de 5 aansluitnippels (11) van het toestel afgesloten met de afsluitdoppen en wordt de afsluitplug (10) van het buizensysteem verwijderd. Voor de aansluiting van een FE-soldeerbout wordt in het vacuümbuissysteem op de gewenste plaats een gat met diameter 7,0 mm geboord. Hierin wordt de aansluitnippel geschroefd voor de vacuümslang.

Controleer voor de ingebruikname of de netspanning overeenkomt met de op het identificatieplaatje aangegeven waarde. Verbind bij een correcte netspanning de WFE 10 met het elektriciteitsnet (2) en schakel het toestel in met de netschakelaar (5). Het groene lampje (4) "Filter OK" gaat branden om de goede staat van de filter aan te geven.

Onderhoud

Vóór de onderhoudswerkzaamheden moet het toestel van het stroomnet ontkoppeld worden door de netstekker uit het stopcontact te trekken.

De Weller WFE 10 is uitgerust met een differentiaaldrukmeter om de staat van de stoffilter

te controleren. Wanneer het rode lampje "Filter vervangen" (3) gaat branden, wordt het toestel automatisch uitgeschakeld en moet het stoffiltersysteem gecontroleerd worden. Na het verwisselen van de filter moet de terugsteltoets (8) bij ingeschakeld toestel ingedrukt worden om de WFE 10 opnieuw te activeren.

Voor het verwisselen van de filter wordt het spanslot (9) tussen vacuümhuis (15) en filterhuis (13) geopend, waarna het vacuümhuis verwijderd kan worden. De metaalgaas-condensatiefilter en de fijnstoffilter kunnen vervolgens uit het filterhuis verwijderd worden. Daarna kunnen ook de zweefstoffilter en de breedband-gasfilter langs boven worden verwijderd.

Waarschuwing: Bij het terugzetten van de filter moet rekening gehouden worden met de correcte volgorde en de montagepositie.

De verontreinigde filters moeten als speciaal afval behandeld worden en moeten worden verwerkt conform afvalsleutel 31 435 of de plaatselijke bepalingen.

Afbeelding onderhoud, zie pagina 49

3. Aanwijzingen bij het gebruik

De condensatiefilter van metaalgaas kan worden gereinigd met behulp van alcohol, waarna hij weer kan worden gebruikt. Let op de correcte montagepositie: het grove gaas naar boven!

De fijnstoffilter, zweefstoffilter en breedband-gasfilter zijn wegwerpfilters.

- De fijnstoffilter is de voorfilter van de zweefstoffilter en moet dan ook frequenter vervangen worden.
- De zweefstoffilter is goedgekeurd voor klasse S volgens DIN 24 184.
- De breedband-gasfilter is bestemd voor het wassen van de soldeerrook en bestaat voor 50 % uit actieve koolstof en voor 50 % uit Purafil. De werking van de breedband-gasfilter wordt niet gecontroleerd door de differentiaaldrukmeter. Hij moet dan ook op regelmatige tijdstippen gecontroleerd worden door de gebruiker.

Voor het afzuigen van kleeftofdampen kan de breedband-gasfilter ook voorzien worden van een vulling die enkel uit actieve koolstof bestaat. Bij deze toepassing is het aangewezen om ook de zweefstoffilter te vervangen door een filter met actieve koolstof.

Een hoge concentratie van schadelijke gassen leidt tot een opwarming van de actieve koolstof. Laat het toestel nog even nawerken zonder aanvoer van schadelijke gassen. Waarschuwing: De WELER WFE 10 is niet geschikt voor het afzuigen van brandbare gassen.

Voor het afvoeren van de afgewerkte lucht kan in plaats van de afvoeropening een flens voor een DN 100 ventilatiebuis gemonteerd worden. De ventilatiebuis wordt daarbij gewoon op de flens geschoven. Er is geen aanvullende afdichting vereist.

Bijgaande afbeelding, zie pagina 51

4. Veiligheidsvoorschriften

De fabrikant sluit elke aansprakelijkheid uit hoofde van garantie uit indien het toestel voor andere dan in de handleiding beschreven doeleinden wordt gebruikt, of eigenhandig door de gebruiker werd gewijzigd.

Lees deze handleiding met alle verwijzingen naar gevaarsituaties aandachtig, en bewaar hem op een goed zichtbare plaats in de buurt van het toestel. Het niet-naleven van deze waarschuwingen kan leiden tot ongevallen en verwondingen, of kan de gezondheid schaden.

De WELER WFE 10 afzuiginstallatie voor soldeerrook voldoet aan de EG-verklaring van overeenstemming met de essentiële veiligheidseisen van richtlijnen 89/336/EG, 73/23/EG en 89/392/EG.

5. Toebehoren

5 36 342 99	Metaalgaas-condensatiefilter 260 x 260 x 15 mm
5 36 339 99	Fijnstoffilter DIN 24 184, 260 x 260 x 12 mm (10 stuks)
5 36 355 99	Fijnstoffilter EU 7 (10 stuks)
5 36 340 99	Zweefstoffilter klasse S, DIN 241184, 305 x 305 x 90 mm
5 36 341 99	Breedband-gasfilter, 50 % actieve koolstof, 50% Purafil®, 305 x 78 mm
5 36 354 99	Filter actieve koolstof
5 36 346 99	Afvoerluchtfens voor DN 100 buis
5 26 162 99	FE 80 Temtronic soldeerpen met antistatische soldeerrookafzuiging, 80 W
5 25 153 99	FE 50 Temtronic soldeerpen met antistatische soldeerrookafzuiging, 50 W
5 32 152 99	FE 50 M Magnastat-soldeerpen met soldeerrookafzuiging, 50 W
5 29 106 99	FE 25 Micro-soldeerpen met soldeerrookafzuiging, 25 W
5 25 125 99	FE-ombouwkit voor LR-21, LR-82, TCP-S
5 29 162 99	WSP 80 FE Soldeerpen met antistatische soldeerrookafzuiging, 80W
5 29 166 99	FE 75 Soldeerpen met antistatische soldeerrookafzuiging, 80W

13

5 29 107 99	MLR-21 FE Micro-soldeerpen met soldeerrookafzuiging, 25 W
5 13 125 99	FE-ombouwkit voor DS-22, DS-80
5 15 030 99	Houder AK-20 voor soldeerpen met FE-uitrusting
5 36 315 99	Ventilatiebuis DN 100
5 36 353 99	Hoek 90° DN 100 met steekmof
5 36 316 99	Afzuigslang NW 44
5 36 317 99	Strekmondstuk vlak
5 36 318 99	Strekmondstuk rond
5 36 319 99	Dubbelmof DN 40
5 36 320 99	Hoek 45° DN 40
5 36 321 99	Aftakking 2 x 45° DN 40
5 36 322 99	Hoek 90° DN 40
5 36 323 99	Buis DN 40 (2 m)
5 36 324 99	Afsluitdop DN 40
5 36 326 99	Verlengslang DN 17 (5 m)
5 36 329 99	Bevestigingsklem DN 40
5 36 344 99	Aftakking 2 x 90° DN 40
5 36 338 99	Aansluitnippel voor gewone slang
5 36 343 99	Aansluitnippel voor verlengslang DN 17
5 87 351 42	Inschroefnippel DN 17G3/8"
5 87 351 44	Moer GS/8"
5 36 345 99	Klemhouder voor afzuigarm
5 36 347 99	Afzuigarm geveerd, voor tafelmontage
5 36 348 99	Afzuigarm zoals hierboven, maar antistatisch
5 36 349 99	Afzuigkap, Pe-transparant, 256 x 248 mm
5 36 350 99	Afzuigkap, Pe-transparant, 385 mm ø
5 36 351 99	Afzuigmondstuk, 50 mm ø 230 mm
5 36 352 99	Afsluitclip voor FE-soldeerbout
5 36 414 00	Soepele slang NW 44 per meter
5 36 415 00	Eindsteunen NW 44

6. Inhoud van de levering

De WELLER WFE 10 voor directe aansluiting van 5 WELLER FE-soldeerbouten is uitgerust met:

- 1 Metaalgaas-condensatiefilter
- 1 Fijnstoffilter EU 5
- 1 Zweefstoffilter klasse S, DIN 24184

1 Breedband-gasfilter, 50% actieve koolstof, 50% Purafil, voor het afzuigen van soldeerrook

Afbeelding schakelschema zie pagina 52

7. Waarschuwingen

1. Houd uw werkplek in orde.

Wanorde op de werkplek kan ongevallen veroorzaken.

2. Houd rekening met omgevingsfactoren.

Laat uw elektrisch gereedschap niet buiten in de regen staan. Gebruik uw elektrisch gereedschap niet in vochtige of natte omgevingen. Zorg voor een goede verlichting. Gebruik het elektrisch gereedschap niet in de nabijheid van brandbare vloeistoffen of gassen.

3. Voorkom elektrocutie.

Vermijd contact tussen uw lichaam en gearde onderdelen, zoals buizen of radiatoren.

4. Houd kinderen op een afstand.

Zorg ervoor dat anderen niet in contact komen met het elektrisch gereedschap of met de kabel. Houd andere personen op een afstand van uw werkplek.

5. Bewaar het elektrisch gereedschap op een veilige plaats.

Niet-gebruikt elektrisch gereedschap moet op een droge en veilige plaats bewaard worden, buiten het bereik van kinderen.

6. Vermijd overbelasting van het elektrisch gereedschap.

U werkt beter en veiliger binnen de opgegeven nominale vermogenswaarden.

7. Gebruik het juiste elektrisch gereedschap.

Gebruik machines met voldoende vermogen voor zware werkzaamheden. Gebruik het elektrisch gereedschap niet voor doeleinden waar het niet voor bestemd is.

8. Draag geschikte werkkleding.

Draag geen loszittende kleding of sieraden die kunnen worden gegrepen door bewegende onderdelen. Draag aangepaste beschermkleding als bescherming tegen

brandwonden, bijv. door vloeibaar soldeertin.

9. Bescherm uw ogen.

Draag een veiligheidsbril. Bij werkzaamheden met kleefstoffen moeten de veiligheidsinstructies van de kleefstofproducent zorgvuldig nageleefd worden. Zorg voor bescherming tegen tinspatten, en voorkom brandwonden door vloeibaar soldeertin.

10. Gebruik op de werkplek een aangepast afzuigstelsel voor soldeerrook.

Wanneer installaties aanwezig zijn voor het afzuigen van de soldeerrook, moet u nagaan of deze in goede staat verkeren en correct gebruikt worden.

11. Gebruik de kabel niet voor doeleinden waar deze niet voor bestemd is.

Gebruik de kabel niet om de stekker uit het stopcontact te trekken. Bescherm de kabel tegen hitte, olie en scherpe randen.

12. Vermijd lastige lichaamshoudingen.

Richt uw werkplek in op ergonomisch verantwoorde wijze, werk niet met het lichaam in een incorrecte houding en gebruik altijd het juiste gereedschap.

13. Behandel uw elektrisch gereedschap zorgvuldig.

Houd het elektrisch gereedschap en de toebehoren schoon, om beter en veiliger te kunnen werken. Volg de veiligheidsinstructies en de aanwijzingen voor de vervanging van de filter. Controleer de kabel van het elektrisch gereedschap regelmatig en laat hem bij beschadiging vervangen door een erkend vakman. Controleer ook de verlengkabel regelmatig en vervang hem indien nodig. Houd de handgrepen droog en vrij van olie en vet.

14. Trek de stekker uit het stopcontact.

Meer bepaald wanneer u het elektrisch gereedschap niet gebruikt, tijdens onderhoudswerkzaamheden en wanneer u de filter vervangt.

15. Verwijder alle onderhoudsgereedschap of -werktuigen.

Controleer voor het inschakelen of alle onderhoudsgereedschap en instelwerktuigen verwijderd zijn en of het toestel weer correct gemonteerd is.

16. Vermijd onopzettelijk starten.

Zorg ervoor dat de schakelaar uit staat wanneer u de stekker in het stopcontact stopt of het stroomnet inschakelt.

17. Wees aandachtig.

Wees steeds aandachtig bij wat u doet. Ga verstandig te werk. Gebruik het elektrisch gereedschap niet wanneer u verstrooid bent.

18. Controleer het elektrisch gereedschap op eventuele beschadigingen.

Voor u ze verder gebruikt moeten veiligheidsvoorzieningen of licht beschadigde onderdelen zorgvuldig gecontroleerd worden inzake de correcte werking. Controleer of de bewegende onderdelen correct functioneren, zonder te klemmen, en of er geen onderdelen beschadigd zijn. Alle onderdelen moeten correct gemonteerd zijn, conform de instructies, om het foutloos functioneren van het elektrisch gereedschap te garanderen. Beschadigde veiligheidsvoorzieningen en onderdelen moeten correct gerepareerd of vervangen worden door een erkend vakman, tenzij anders aangegeven in de handleiding.

19. Opgelet

Gebruik uitsluitend toebehoren en accessoires die in de lijst met toebehoren van de handleiding zijn opgesomd. Gebruik uitsluitend toebehoren en accessoires van WELLER voor machines van WELLER. Het gebruik van ander gereedschap en andere accessoires kan leiden tot persoonlijk letsel.

20. Laat uw elektrisch gereedschap door een elektro-vakman repareren.

Dit elektrisch gereedschap beantwoordt aan de geldende veiligheidsbepalingen. Reparaties mogen enkel door een elektrisch geschoold vakman worden uitgevoerd, met behulp van de originele onderdelen van WELLER, zo niet kan de gebruiker persoonlijk letsel oplopen.

21. Gebruik in combinatie met andere machines van WELLER

Ingeval het elektrisch gereedschap in combinatie met andere machines of toebehoren van WELLER wordt gebruikt, moeten de betrokken veiligheidsinstructies in de handleidingen ervan worden gelezen en nageleefd.

22. Houd rekening met de veiligheidsbepalingen die van toepassing zijn op uw arbeidsplaats.

1. Descrizione



L'unità di aspirazione e filtraggio dei fumi della saldatura Weller WFE 10 è dotata di una turbina ad alta efficienza che non necessita manutenzione. Per questo motivo è adatta ad usi industriali, continuati.

La turbina è dimensionata per l'aspirazione dei fumi provenienti da un massimo di 10 stili saldanti Weller FE.

In alternativa, l'unità WFE 10 può essere anche utilizzata per aspirare gas di collanti dall'ambiente di lavoro. Un impiego combinato, tuttavia, non è possibile.

I tubetti siliconici degli stili saldanti possono essere collegati a WFE 10 direttamente oppure tramite un sistema accessorio di tubazione antistatico DN40.

Il sistema di filtri a quattro stadi (filtro di condensazione in metallo, filtro per polveri, filtro per micro particelle e filtro per i gas ad ampio spettro) è di tipo modulare, dedicato al filtraggio dei fumi della saldatura. L'impiego del filtro per micro particelle di classe S assicura una separazione di particelle del 99,99% secondo la norma DIN 24184 per particelle fino a 0,3 micron. Queste prestazioni sono ottenibili esclusivamente con l'uso di parti di ricambio originali Weller.

La necessità di sostituire il filtro viene indicata dal dispositivo differenziale di pressione di cui l'apparecchiatura dispone e dal contatore delle ore di funzionamento. La sostituzione risulta estremamente semplice grazie alla struttura modulare dell'apparecchiatura. Se il livello di intasamento dei filtri supera quello impostato sul differenziale di pressione, l'apparecchiatura si spegne automaticamente. Dopo aver sostituito il filtro esausto, per l'avviamento basta accendere l'unità e premere il tasto RESET. Una luce rossa e una verde indicano lo stato di funzionamento. Differenti tipi di flussante, la quantità utilizzata e la presenza di polveri nell'aria, possono modificare significativamente la durata dei filtri.

Attenzione: anche quando è in funzione l'impianto di aspirazione e filtraggio dei fumi, è necessario rispettare le concentrazioni massime consentite dalla legge nell'ambiente di lavoro, ed il responsabile dell'impianto deve regolarmente verificarle.

Dati tecnici

Dimensioni:	420 x 420 x 735 mm (L x P x A)
Alimentazione:	230 V CA
Potenza:	0,55 kW
Assorbimento:	3,1 A
Livello acustico:	49 dB (A) a 1 metro di distanza

Vuoto massimo:	120 mbar
Portata massima:	80 m ³ /h senza tubi di collegamento
Peso:	55 kg

2. Procedura

Collegamento diretto degli stili saldanti FE

L'unità di aspirazione e filtraggio dei fumi della saldatura Weller WFE 10 è predisposta per il collegamento diretto di massimo 5 stili saldanti Weller FE. Per le connessioni dei tubetti siliconici, rimuovere i tappi e collegarli direttamente agli ugelli (11). La lunghezza del tubetto siliconico dello stilo saldante FE è di 2,5 m. Per postazioni di saldatura più lontane (fino a 5 m) è possibile utilizzare il tubo di prolunga DN 17, disponibile come accessorio. In questo caso, è necessario applicare gli ugelli DN 17 sull'apparecchiatura ed all'estremità del tubo.

Collegamento indiretto mediante sistema di tubazione DN 40 (disponibile come accessorio)

Con il collegamento indiretto, Weller WFE 10 è collegato al sistema di tubazione DN 40 mediante il tubo flessibile NW 44. I 5 ugelli per il collegamento diretto degli stili saldanti (11) devono rimanere chiusi con i rispettivi tappi, mentre deve essere rimosso il tappo dall'innesto per la tubazione DN 40 (10).

Per il collegamento dello stilo saldante FE alla tubazione, è necessario praticare un foro di 7 mm nel tubo DN 40 alla posizione desiderata, quindi avvitare l'ugello per la connessione al tubetto siliconico.

Prima di collegare l'apparecchiatura, verificare che la tensione di alimentazione corrisponda a quella indicata sulla targhetta. Se la tensione di alimentazione corrisponde, collegare WFE 10 alla presa di rete (2) ed azionare l'interruttore principale (5). La luce verde "filtro OK" (4) si accenderà per indicare lo stato di integrità dei filtri.

Manutenzione

Prima di effettuare lavori di manutenzione, l'apparecchiatura deve essere scollegata dalla tensione di rete, sfilando la spina dalla presa.

Weller WFE 10 è fornito con un dispositivo differenziale di pressione che controlla lo stato dei filtri. Quando la luce rossa "sostituire filtro" (3) si accende, tutti i filtri devono

essere controllati. Dopo la sostituzione del filtro, per riavviare Zero-Smog 5 premere il pulsante "RESET" (8) nel pannello di controllo, dopo aver acceso l'apparecchiatura. Per la sostituzione dei filtri, aprire i moschettoni di fissaggio (9) tra lo scomparto del vuoto (15) e lo scomparto filtri (13), quindi sollevare lo scomparto del vuoto. Successivamente, estrarre il filtro di condensazione in metallo espanso ed il filtro per polveri dallo scomparto filtro. Proseguire estraendo il filtro per micro particelle ed il filtro per gas ad ampio spettro sollevandoli per le cinghie.

Attenzione: durante il reinserimento dei filtri, assicurarsi che vengano posizionati correttamente ed in giusta sequenza.

I filtri esausti o sporchi, devono essere trattati come scarto industriale, secondo le normative locali vigenti.

Figura per la manutenzione - vedere pagina 49

3. Avvertenze

Il filtro di condensazione in metallo espanso può essere lavato con alcool per essere riutilizzato. Dopo il lavaggio, fare molta attenzione al corretto posizionamento. Disporre le maglie larghe verso l'alto. I filtri per polveri, per micro particelle e per i gas ad ampio spettro non si possono riutilizzare.

- Il filtro per polveri funge da filtro preliminare al filtro per micro particelle, e deve quindi essere sostituito più frequentemente.
- Il filtro per micro particelle è di classe S secondo la norma DIN 24184.
- Il filtro per i gas ad ampio spettro è dedicato al filtraggio dei gas e dei fumi della saldatura, ed è costituito da 50% di carboni attivi e 50% Purafil. L'efficacia del filtro per i gas non è monitorata dal dispositivo differenziale di pressione. L'utilizzatore deve quindi verificare periodicamente, ad intervalli regolari, l'eventuale fuoriuscita di gas nocivi.

Per il filtraggio di vapori prodotti da vernici, è disponibile un filtro composto esclusivamente da carboni attivi. Per questa applicazione, è necessario sostituire il filtro per micro particelle con uno a carboni attivi. Il filtraggio di una alta concentrazione di gas nocivi porta al riscaldamento dei carboni attivi. Per questo motivo, far funzionare l'apparecchiatura anche in assenza di gas.

Attenzione: Weller WFE 10 non deve essere impiegata per l'aspirazione di gas

infiammabili. Per il convogliamento dell'aria di scarico, in alternativa alla griglia è possibile inserire una flangia per l'innesto di un tubo di sfiato DN 100. Il tubo va semplicemente inserito sulla flangia. Non è necessaria alcuna guarnizione supplementare.

Vedere disegno alla pagina 51

4. Indicazioni di sicurezza

Il costruttore non è responsabile per un uso dell'apparecchiatura diverso da quello previsto nelle presenti istruzioni per l'uso o per eventuali modifiche non autorizzate all'apparecchiatura.

Le istruzioni per l'uso e le avvertenze incluse devono essere lette attentamente e conservate nelle immediate vicinanze dell'apparecchiatura in un luogo ben visibile. La mancata osservanza delle avvertenze può causare infortuni, lesioni o danni alla salute.

Weller WFE 10 è prodotto secondo le regole della CE e in accordo con le normative sulla sicurezza 89/336/CEE, 73/23/CEE e 89/392/CEE.

5. Accessori

5 36 342 99	Filtro di condensazione in metallo espanso 260 x 260 x 15 mm
5 36 339 99	Filtro per polveri DIN 24184, 260 x 260 x 12mm (10 pezzi)
5 36 355 99	Filtro per polveri, EU 7 (10 pezzi)
5 36 340 99	Filtro per micro particelle classe S DIN 24184 305 x 305 x 90mm
5 36 341 99	Filtro per i gas ad ampio spettro 50% carboni attivi e 50% Purafil® 305 x 305 x 78 mm
5 36 354 99	Filtro a carboni attivi
5 36 346 99	Flangia per tubo di sfiato DN100
5 26 162 99	Stilo saldante Temtronic FE80 con dispositivo di aspirazione fumi 24V/80W
5 25 153 99	Stilo saldante Temtronic FE50 con dispositivo di aspirazione fumi 24V/50W
5 32 152 99	Stilo saldante Magnastat FE50M con dispositivo di aspirazione fumi 24V/50W
5 29 106 99	Micro stilo saldante FE25 con dispositivo di aspirazione fumi 24V/25W
5 29 166 99	Stilo saldante FE 75 con dispositivo di aspirazione fumi 24V / 80 W
5 29 162 99	Stilo saldante WSP 80 FE con dispositivo di aspirazione fumi 24V / 80 W

5 25 125 99	Accessorio aspira fumi per LR-21, LR-82 e TCP-S
5 29 107 99	Micro stilo saldante MLR-21 FE con dispositivo di aspirazione fumi, 25 W
5 13 125 99	Accessorio aspira fumi per DS-22 e DS-80
5 15 030 99	Supporto AK-20 per stilo saldante con accessorio aspira fumi
5 36 315 99	Tubo di sfiato DN100
5 36 353 99	Tubo DN100 a 90° con presa
5 36 316 99	Tubo flessibile NW44
5 36 317 99	Tubo estensibile con ugello piatto
5 36 318 99	Tubo estensibile con ugello tondo
5 36 319 99	Doppia presa DN40
5 36 320 99	Curva 45° DN40
5 36 321 99	Derivazione 2 x 45° DN40
5 36 322 99	Curva 90° DN40
5 36 323 99	Tubo DN40 (2 metri)
5 36 324 99	Tappo DN40
5 36 326 99	Tubo vuoto DN17 (5 metri)
5 36 329 99	Fascetta di fissaggio DN40
5 36 344 99	Derivazione 2 x 90° DN40
5 36 338 99	Ugello per connessione tubetto siliconico singolo
5 36 343 99	Ugello per la connessione al tubo DN17
5 87 351 42	Raccordo DN17G3/8"
5 87 351 44	Dado G3/8"
5 36 345 99	Piastra di montaggio per braccio aspiratore
5 36 347 99	Braccio aspiratore
5 36 348 99	Braccio aspiratore antistatico
5 36 349 99	Cappa di aspirazione 256 x 218 mm
5 36 350 99	Cappa di aspirazione diametro 385 mm
5 36 351 99	Tubo di aspirazione 230 mm diametro 50 mm
5 36 352 99	Clip di fissaggio
5 36 414 00	Tubo flessibile NW44 (per metro)
5 36 415 00	Tappo NW44

6. La fornitura comprende

Unità Weller WFE 10 per il collegamento diretto di 5 stili saldanti Weller FE e fino a 10 stili saldanti FE mediante sistema di tubazione accessorio, equipaggiata con:

- 1 filtro di condensazione in metallo espanso
- 1 filtro per polveri EU 5

- 1 filtro per micro particelle classe S secondo la norma DIN 24184
- 1 filtro per i gas ad ampio spettro composto da 50% carboni attivi, 50% Purafil per la filtratura dei fumi della saldatura.

Illustrazione dei collegamenti elettrici vedi pagina 52

7. Avvertenze per la sicurezza

1. Mantenere sempre ordinato il posto di lavoro.

Il disordine sul posto di lavoro può causare incidenti.

2. Fare attenzione alle condizioni dell'ambiente.

Non esporre l'apparecchiatura elettrica alla pioggia. Non utilizzare l'apparecchiatura con utensili saldanti/dissaldanti in ambienti umidi o bagnati. Provvedere ad una adeguata illuminazione. Non usare l'apparecchiatura elettrica nelle immediate vicinanze di gas o liquidi infiammabili.

3. Prevenire il pericolo di scariche elettriche.

Evitare di entrare in contatto con elementi collegati a massa, per esempio tubi, radiatori, ecc.

4. Tenere lontani i bambini.

Assicurarsi che nessun'altra persona tocchi gli utensili o il cavo. Non rendere accessibile ad altre persone il posto di lavoro.

5. Conservare l'apparecchiatura in un posto sicuro.

Apparecchiature non utilizzate vanno custodite in posti asciutti e chiusi, fuori dalla portata dei bambini.

6. Non sovraccaricare l'apparecchiatura.

Utilizzare l'apparecchiatura solamente nell'ambito dei dati indicati.

7. Utilizzare sempre apparecchiature elettriche adeguate.

Non operare con apparecchiature sottodimensionate per i lavori da eseguire. Non utilizzare l'apparecchiatura per applicazioni non consentite.

8. Indossare indumenti di lavoro idonei.

Non indossare indumenti troppo larghi e non portare anelli, collane ecc. poichè essi

potrebbero essere toccati da parti in movimento. Indossare idonei indumenti protettivi, adatti a proteggere da eventuali ustioni.

Attenzione: pericolo di ustioni da stagno liquido.

9. Proteggere gli occhi.

Portare gli occhiali di protezione. In caso di lavorazione con adesivi, prestare una particolare attenzione alle avvertenze della casa produttrice dell'adesivo. Proteggersi da eventuali spruzzi di stagno. Pericolo di bruciaciure causate dallo stagno fluido.

10. Servirsi del dispositivo d'aspirazione dei fumi di saldatura.

Nel caso sia previsto l'allacciamento a dispositivi d'aspirazione dei fumi di saldatura, assicurarsi che essi siano efficienti e ben collegati.

11. Non utilizzare il cavo per scopi diversi da quello per cui è concepito.

Non estrarre la spina dalla presa, tirandola per il cavo. Evitare il contatto del cavo con calore, olio o oggetti acuminati.

12. Evitare una posizione corporea scorretta.

Allestire il posto di lavoro in maniera ergonomica, evitare di assumere posizioni scorrette all'atto del lavoro, utilizzare sempre apparecchiature e utensili idonei.

13. Trattare con cura l'apparecchiatura.

Mantenere pulita l'apparecchiatura, al fine di poter lavorare meglio e di garantire una maggior sicurezza. Attenersi alle norme di manutenzione e alle avvertenze inerenti la sostituzione dei filtri. Eseguire regolarmente il controllo di tutti i cavi e tubetti. I lavori di riparazione possono essere eseguiti solamente da personale autorizzato. Utilizzare solamente pezzi di ricambio originali Weller.

14. Estrarre sempre la spina dalla presa.

Togliere la spina dalla presa se l'apparecchiatura non è in uso, in caso di manutenzione o durante la sostituzione dei filtri.

15. Allontanare gli utensili di manutenzione, dopo l'uso.

Prima di accendere l'apparecchiatura, accertarsi che siano stati allontanati chiavi o altri utensili di regolazione e che l'apparecchio sia stato rimontato a dovere.

16. Evitare l'accensione involontaria.

All'atto dell'inserimento della spina nella presa o del collegamento a rete, accertarsi

che l'interruttore sia spento.

17. Usare molta cautela.

Fare attenzione ad ogni movimento e lavorare con buon senso. Non utilizzare il saldatore se non si è concentrati su ciò che deve essere fatto.

18. Verificare che l'apparecchiatura non presenti difetti.

Prima di utilizzare l'apparecchiatura deve essere accuratamente accertata l'inecepibile funzionalità conforme alle norme dei dispositivi di sicurezza o degli elementi lievemente danneggiati. Verificare che tutti gli elementi mobili funzionino perfettamente e che non siano bloccati, ed anche che non ci siano parti danneggiate. Tutti i pezzi devono essere assemblati correttamente e rispondere a tutti i requisiti necessari al fine di un funzionamento esente da qualsiasi difetto. I dispositivi di sicurezza e le parti danneggiate devono essere immediatamente riparate o sostituite presso un centro di riparazione autorizzato.

19. Attenzione.

Utilizzare solamente accessori o parti contemplati nella lista del costruttore. Utilizzare solamente accessori o utensili supplementari Weller solamente per le apparecchiature originali Weller. L'utilizzo di altri accessori o parti di diversa fabbricazione può costituire un pericolo d'infortunio o funzionamento difettoso.

20. Far riparare l'apparecchiatura solamente da un tecnico specializzato.

Questo utensile di saldatura risponde alle relative norme di sicurezza. Le riparazioni possono essere eseguite solamente da un tecnico specializzato che sarà tenuto ad utilizzare pezzi di ricambio originali Weller; in caso contrario l'operatore può incorrere in pericolo di infortunio.

21. Utilizzo con altre apparecchiature Weller.

Nel caso in cui l'apparecchiatura venga utilizzata insieme ad altre apparecchiature o accessori Weller, ci si deve attenere scrupolosamente anche alle avvertenze contenute nelle istruzioni per l'uso di questi ultimi.

22. Osservare le norme di sicurezza valide per il rispettivo posto di lavoro.

1. Description



The Weller WFE 10 soldering fume extraction device is equipped with a highly powerful, maintenance-free turbine and is therefore best suited to continuous industrial operation. The turbine is designed to be capable of extracting the soldering fumes from approximately 10 Weller Fume Extraction soldering bits in the form of direct removal by suction at the soldering bit. Alternatively, the WFE 10 can also be used as a worktop extraction device for soldering fumes or adhesive vapours. Combined use is, however, not possible.

The vacuum hoses of the soldering bits can be connected to the WFE 10 directly or via a DN40 vacuum tube system which is incapable of electrostatic charging.

The 4-stage filter installed (expanded metal condensation filter, fine particulate air filter, submicron particulate air filter and wide band gas filter) is assembled in modular form and in this configuration is ideally suited for the extraction of soldering fumes. With the use of homologated Class S submicron particulate air filters, on delivery the filtration efficiency of the filter assembly is 99.99% in accordance with DIN 24184, where particle size is 0.3µm. These figures are only achieved by the use of original spare parts.

When it is necessary to change a filter, this is indicated by a differential pressure measurement device in the unit and by a running time meter. The process is considerably simplified by the modular method of construction. If the level of contamination of the filter system as set by the differential pressure measurement device is exceeded, the unit automatically cuts out. Once the required change of filter has been carried out, the unit can be re-activated by operating the reset button when the unit is switched on. A red and a green control light signal the prevailing operating status. Various fluxes, flux fractions and different types of dust fractions in the extracted air can significantly affect the service life of the filter stages.

Warning: When using extraction equipment the legal limits with regard to contaminants in the workplace should be observed and regularly checked by the operator of the extraction device.

Technical data:

Dimensions:	420 x 420 x 735mm (L x W x H)
Voltage:	230V AC
Power consumption:	0.55kW
Current consumption:	3.1 A

Sound level:	49 dB (A) at 1m intervals
Max. negative pressure:	120 mbar
Max. conveyance:	80 m ³ /h pressureless
Weight:	55 kg

2. Commissioning

Direct connection of the FE soldering bits

The Weller WFE 10 soldering fume extraction device is equipped for the direct connection of a maximum of 5 Weller FE soldering bits. To connect the vacuum hoses the locking caps are removed and the hoses placed directly on the attachment nipples (11). The length of the vacuum hose of the FE soldering bit is 2.5m. For soldering locations which are further away (up to 5m) the DN17 extension hose, available as an accessory, can be used. For this, DN17 attachment nipples must be fitted on the unit and at the end of the hose.

Indirect connection via the DN40 vacuum tube system (available as an accessory)

During indirect operation, the Weller WFE 10 is linked via an NW44 flexible extraction hose to the DN40 vacuum tube system. The unit's 5 attachment nipples (11) remain locked using the locking caps, and the sealing plug (10) for the tube system is removed. To connect the FE bits, the vacuum tube system is drilled in at the desired position with a 7.0 mm f, the attachment nipple screwed in and the vacuum hose attached.

Before commissioning, check the mains voltage against the information on the type plate. If the mains voltage is correct, connect the WFE 10 to the mains (2) and switch the unit on at the mains switch (5). The green light (4) "Filter OK" will light up and indicate that the filter assembly is intact.

Maintenance

Before maintenance work is undertaken, the unit must be disconnected from the mains by pulling out the mains plug.

The WELLER WFE 10 is equipped with a differential pressure measurement device designed to monitor the condition of the dust filters. When the red light "Change filter" comes on (3), the unit switches off and the particulate filter system must be checked. After the filter has been replaced, the reset button (8) in the operating element must be

20

pressed when the mains switch is turned on in order to re-start the WFE 10.

To change filters, the tension locks (9) between the vacuum casing (15) and the filter casing (13) are opened and the vacuum casing lifted out. Following this, the expanded metal condensation filter and the fine particulate air filter can be taken out of the filter casing. The submicron particulate air filter and the wide band filter can subsequently be lifted out by the brackets.

Warning: When inserting filters take care to follow the correct sequence and fit them in the correct position.

The dirty filters must be treated as hazardous waste and must be disposed of in accordance with Waste Code 31 435 or local regulations.

Maintenance diagram - see page 50

3. Operating instructions

The expanded metal condensation filter can be washed out with alcohol and subsequently re-used. When doing so, take care that it is replaced in the correct position. Coarse mesh upwards. The fine particulate air filter, submicron particulate air filter and wide band gas filter are not re-usable.

- The fine particulate air filter is the preliminary filter of the submicron particulate air filter and therefore has to be changed more frequently.
- The submicron particulate air filter is homologated Class S in accordance with DIN 24 184.
- The wide band gas filter is ideally suited to the cleaning of gas fumes and consists of 50% activated carbon and 50% Purafil. The effect of the wide band gas filter is not recorded by the differential pressure measurement device. It must therefore be checked at regular intervals by the user for gas punctures.

The wide band gas filter is also available with a pure activated carbon filling for extracting adhesive vapours. In this application it is recommended that you also replace the submicron particulate air filter by an activated carbon filter.

A high concentration of noxious gas leads to warming of the activated carbon. Allow the unit to run on without admitting noxious gas.

Warning: the WELLER WFE 10 is not suitable for the extraction of flammable gases.

For diverting the outgoing air, instead of the air exit diaphragm a flange for a DIN 100 breather tube can be fitted. The breather tube is simply stuck onto the flange. No additional seal is required.

For diagram - see page 51

4. Safety instructions

The manufacturer accepts no liability for other usage that differs from the operating instructions, nor for any unauthorised modifications.

These operating instructions and the warning instructions they contain should be read carefully and kept in a clearly visible place adjacent to the soldering unit. Failure to adhere to warning instructions could cause accidents and injuries or be detrimental to health.

WELLER's WFE 10 soldering fume extraction device complies with the EC certificate of conformity in accordance with the basic safety standards of EC guidelines 89/336/EEC, 73/23/EEC and 89/392/EEC.

5. Accessories

5 36 342 99	Expanded metal condensation filter 260 x 260 x 15mm
5 36 339 99	Fine particulate air filter DIN 24184, 260 x 260 x 12mm (10 Stück)
5 36 355 99	Fine particulate air filter EU 7 (10 Stück)
5 36 340 99	Submicron particulate air filter Class S, DIN 241184, 305 x 305 x 90mm
5 36 341 99	Wide band gas filter, 50% activated carbon, 50% Purafil®, 305 x 78mm
5 36 354 99	Activated carbon filter
5 36 346 99	Exhaust flange for DN100 Tube
5 26 162 99	FE80 Temtronic soldering pencil with fume extraction device antist., 80W
5 25 153 99	FE50 Temtronic soldering pencil with fume extraction device antist., 50W
5 32 152 99	FE50M Magnastat soldering pencil with fume extraction device, 50W
5 29 106 99	FE25 Micro soldering pencil with fume extraction device, 25W
5 29 162 99	WSP 80 FE Soldering pencil with fume extraction device antistatic, 80 W
5 29 166 99	FE 75 Soldering pencil with fume extraction device antistatic, 80 W

5 25 125 99	FE-Accessory for LR-21, LR-82, TCP-S
5 29 107 99	MLR-21 FE Micro soldering pencil with fume extraction device, 25W
5 13 125 99	FE-Accessory for DS-22, DS-80
5 15 030 99	Holder AK-20 for soldering-pencil with FE-Accessory
5 36 315 99	Breather Tube DN100
5 36 353 99	Bow 90° DN100 with socket
5 36 316 99	Suction hose NW44
5 36 317 99	Stretch nozzle flat
5 36 318 99	Stretch nozzle round
5 36 319 99	Double socket DN40
5 36 320 99	Bow 45° DN40
5 36 321 99	Branch Piece 2 x 45° DN40
5 36 322 99	Bow 90° DN40
5 36 323 99	Tube DN40 (2m)
5 36 324 99	End cap DN40
5 36 326 99	Extension hose DN17 (5m)
5 36 329 99	Pipe clamp DN40
5 36 344 99	Branch piece 2 x 90° DN40
5 36 338 99	Hose connector for single hose
5 36 343 99	Hose connector for extension hose DN17
5 87 351 42	Screw-in nipple DN17G3/8"
5 87 351 44	Nut G3/8"
5 36 345 99	Clamp holder for extraction arm
5 36 347 99	Extraction arm for bench assembly
5 36 348 99	Extraction arm for bench assembly, ESD-safe
5 36 349 99	Shade, pe-transparent, 256 x 248mm
5 36 350 99	Shade, pe-transparent, 385mm ø
5 36 351 99	Extraction nozzle, 50mm ø 230mm
5 36 352 99	Locking clip for FE-iron
5 36 414 00	Flex tube NW44 per meter
5 36 415 00	End cap NW44

6. Scope of supply

WELLER WFE 10 for direct connection with 5 WELLER FE soldering bits, equipped with:

- 1 expanded metal condensation filter
- 1 fine particulate air filter EU 5
- 1 Class S submicron particulate air filter in accordance with DIN 24 184

1 wide band gas filter - 50% activated carbon, 50% Purafil for the extraction of soldering fumes.

Illustration: wiring diagram - see page 52

7. Warning information

1. Keep your working area tidy.

Untidiness in the working area can result in accidents.

2. Take account of environmental influences.

Do not expose the power tool to rain. Do not use power tools in damp or wet environments. Ensure that lighting is good. Do not use the power tool near flammable liquids or gases.

3. Protect yourself against electric shock.

Avoid touching parts of the body with earthed components, e.g. pipes or heating elements.

4. Keep children away.

Do not let other people touch the power tool or the cable. Keep other people away from your working area.

5. Store the power tool safely.

Power tools which are not in use should be stored in a dry and sealed-off location, outside the reach of children.

6. Do not overload the power tool.

You will work better and more safely within the stated power range.

7. Use the correct power tool.

Do not use machines which have insufficient power for heavy-duty tasks. Do not use the power tool for purposes for which it is not designed.

8. Wear suitable working clothes.

Do not wear any wide clothing or jewellery; you could be trapped by movable parts. Wear appropriate protective clothing to guard against burns. There is a risk of burning by liquid solder.

9. Protect your eyes.

Wear protective goggles. When handling adhesives, special attention must be paid to the warning information given by the adhesive manufacturer. Protect yourself against splashes of solder. There is a risk of burning by liquid solder.

10. Use the soldering fume extraction device suited to the work location.

If appliances for the connection of soldering fume extraction devices are available, satisfy yourself that these are in perfect condition and that they are being used correctly.

11. Do not use the cable for purposes other than those for which it is intended.

Do not use the cable to pull the plug out of the socket. Protect the cable against heat, oil and sharp edges.

12. Avoid abnormal posture.

Arrange your work station in an ergonomically correct way. Avoid bad posture when working. Always use the correct tool.

13. Take good care of your power tool.

Keep the power tool and accessories clean in order to be able to work more efficiently and in greater safety. Follow the maintenance provisions and advice regarding the replacement of filters. Inspect the power tool cable regularly and, should it be damaged, have it replaced by a recognised specialist. Inspect extension cables regularly and replace them when necessary. Keep the handles dry and free from oil and grease.

14. Pull the plug out of the socket.

When not using the power tool, before maintenance or when replacing filters.

15. Don't leave any maintenance tools or spanners behind.

Before switching on, check that spanners and adjusting tools have been removed and that the unit has been properly reassembled.

16. Avoid unintentional starting.

When plugging into the socket or connector, make sure that the switch is switched off at the mains.

17. Be alert.

Pay attention to what you are doing. Approach your work sensibly. Do not use the power tool when you are not concentrating.

18. Check the power tool for possible damage.

Before further use of the power tool, protective devices or slightly damaged parts must be carefully examined to ensure that they are working perfectly and in compliance with the intended use. Check to see if the movable parts are working perfectly and are not jamming, or if parts are damaged. Every part must be correctly fitted and must satisfy all the requirements necessary to guarantee trouble-free operation of the power tool. Damaged protective devices and parts must be properly repaired or replaced by a recognised specialist workshop, except where detailed in the operating instructions.

19. Attention

Only use accessories or add-on units specified in the accessory list of the operating instructions. Only use WELLER accessories or add-on units on original WELLER equipment. The use of other tools and other accessories can mean that you run the risk of injury.

20. Have your power tool repaired by a qualified electrical specialist.

This power tool complies with the appropriate safety regulations. Repairs may only be carried out by a qualified electrical specialist using original WELLER spare parts; otherwise accidents can result for the operator.

21. Use with other WELLER equipment.

If the power tool is operated in conjunction with other WELLER units or add-on units, the warning information contained in their respective operating instructions must also be read.

22. Observe the safety regulations applicable to your workplace.

1. Beskrivning

S

Weller lödrökutsug WFE 10 är utrustad med en effektstark, underhållsfri turbin och är därför bäst lämpad för industriell, kontinuerlig drift. Turbinen är konstruerad för att suga upp röken från ca 10 Weller Fume-Extraction-lödkolvar genom direktutsugning på lödkolven. Alternativt kan WFE 10 användas för utsugning av lödrök eller klisterångor från arbetsplatser. En kombinerad användning är däremot inte möjligt.

Lödkolvarnas vakuumslangar kan anslutas till WFE 10 direkt eller via ett antistatiskt vakuumsrörssystem DN 40.

Det installerade 4-steps filtret (kondenseringsfilter av dragen metall, finfilter, partikelfilter och bredband-gasfilter) är uppbyggt i moduler och här anpassat till utsugningen av lödrök. Vid användning av det typprovade partikelfiltret i klass S ligger avskiljningsgraden för filtersektet vid leveransen på 99,99%, enligt DIN 24184, vid en partikelstorlek på 0,3 µm. Dessa värden uppnås endast vid användning av original-delar.

När filtret behöver bytas, indikeras detta genom en differenstryckmätning i aggregatet samt en drifttimmerräknare och bytet är mycket enkelt tack vare moduluppbyggnaden. När filtersystemets nedsmutsningsgrad, som fastställs genom differenstryckmätningen, överskrids slås aggregatet automatiskt från. När filtret är bytt kan aggregatet återaktiveras genom att trycka på återställningsknappen när aggregatet är tillslaget. En röd och en grön kontrollampa indikerar det aktuella drifttillståndet. Olika flussmedel, flussmedelkoncentrationer samt olika partikelhalter i den utsugna luften kan väsentligt påverka filterstegens livslängd.

Varning! Även när en utsugningsanläggning används, måste de lagstadgade skadeämnesvärdena på arbetsplatsen hållas och regelbundet kontrolleras av användaren.

Tekniska data

Dimensioner:	420 x 420 x 735 (l x b x h)
Spänning:	230 V AC
Effektförbrukning:	0,55 kW
Strömförbrukning:	3,1 A
Ljudnivå:	49 dB (A) vid 1 m avstånd
Max undertryck:	120 mbar
Max kapacitet:	80 m ³ /h trycklös
Vikt:	55 kg

2. Idrifttagning

Direkt anslutning av FE-lödkolvar

Lödrökutsugen Weller WFE 10 är förberedd för direkt anslutning av max 5 Weller FE-lödkolvar. För att ansluta vakuumslangarna tas ändpluggarna bort och slangarna tråds direkt på anslutningsnipplarna (11). FE-lödkolvarnas vakuumslangar är 2,5 m. Befinner sig lödplatsen längre bort, kan en förlängningsslang DN 17 på 5 meter användas (tillbehör). Då måste anslutningsnipplar monteras på apparaten och slanglängden DN 17.

Indirekt anslutning via vakuumsrörssystemet DN 40 (finns som tillbehör)

Vid indirekt drift ansluts Weller WFE 10 till vakuumsrörssystemet DN 40 via en flexibel utsugningsslang NW 44. Då förblir de 5 anslutningsnipplarna (11) på apparaten pluggade med ändlock och ändpluggen (10) för rörsystemet tas av. För att ansluta en FE-kolv borras vakuumsrörssystemet upp på valfritt ställe med ett 7,0 mm borr och därefter skruvas anslutningsnippeln in och vakuumslangen tråds på.

Innan aggregatet tas i drift skall nätspänningen jämföras med uppgifterna på typskylten. Om nätspänningen är korrekt skall WFE 10 anslutas till nätet (2) och apparaten slås till med nätströmbrytaren (5). Den gröna lampan (4) "filter OK" tänds och visar att filterinsatsen är funktionsduglig.

Underhåll

Innan underhållsarbeten kan påbörjas, måste apparaten skiljas från nätet genom att dra ut nätanslutningen.

WELLER WFE 10 är utrustad med ett differenstryck-mätinstrument för att övervaka filtertillståndet. När den röda lampan (3) "Byt filter" tänds slås aggregatet från och filtersystemet måste kontrolleras. Efter filterbytet måste återställningsknappen (8) på manöverpanelen tryckas ned när nätströmbrytaren är tillslagen, för att åter starta Zero Smog 5.

Öppna spännlåsen (9) mellan vakuumsuset (15) och filterhuset (13) och lyft av vakuumsuset för att byta filter. Därefter kan finfiltret och kondenseringsfiltret tas ut från filterhuset. Man kan sedan ta ut bredband-gasfiltret och partikelfiltret vid byglarna genom att lyfta upp dem från filterhuset.

Varning! Sätt in filtren i rätt ordningsföljd och se till att de hamnar i rätt läge.

Förbrukade filter skall behandlas som specialavfall och skall tas omhand enligt gällande avfallsbestämmelser 31435.

Figur: Underhåll, se sidan 50

3. Driftanvisningar

Kondenseringsfiltret kan tvättas med alkohol och kan sedan åter användas. Se till att filtret sätt in i rätt läge. Det stora nätet skall vara riktat uppåt. Finfiltret, partikelfiltret och bredband-gasfiltret är envägsfilter.

- Finfiltret är ett förfilter till partikelfiltret och skall därför bytas oftare.
- Partikelfiltret är typprovat för klass S enligt DIN 24 184.
- Bredband-gasfiltret är anpassat för rening av lödrök och består av 50% aktivt kol och 50% Purafil. Bredband-gasfiltrets funktion registreras inte av differenstryckmätningen. Filtret skall därför kontrolleras med regelbundna intervaller med avseende på gasgenomgång.

För utsugning av klisterångor kan bredband-gasfiltret också levereras med en ren aktivtkolfyllning. I denna användningen bör man också byta ut partikelfiltret mot ett aktivtkolfilter.

Höga koncentrationer av skadliga gaser leder till att det aktiva kolet värms upp. Efterkör aggregatet utan att belasta det med skadliga gaser.

Varning! WELLER WFE 10 är inte lämpat för uppsugning av brännbara gaser.

För att leda bort avloppsluften kan en fläns för ett ventilationsrör DN 100 monteras istället för luftuttaget. Ventilationsröret tråds enkelt på flänsen. Någon extra tätning är inte nödvändig.

För illustration, se sidan 51

4. Säkerhetsanvisningar

Tillverkaren ansvarar inte för användningar som avviker från bruksanvisningen, samt för egenmäktiga förändringar.

Denna bruksanvisning med varningstexter skall läsas igenom noggrant och förvaras i närheten av lödverktyget. Om varningstexterna inte följs, kan detta leda till risk för olyckor och personskador eller till hälsorisker.

WELLER lödrökugsug WFE 10 motsvarar EG-försäkran om överensstämmelse enligt de grundläggande säkerhetskraven i direktiv 89/336/EEG, 73/23/EEG och 89/392/EEG.

5. Tillbehör

5 36 342 99	Kondenseringsfilter av dragen metall, 260 x 260 x 15 mm
5 36 339 99	Finfilter DIN 24 184, 260 x 260 x 12 mm (10 stycken)
5 36 355 99	Finfilter EU 7 (10 stycken)
5 36 340 99	Partikelfilter klass S, DIN 24 184, 305 x 305 x 90 mm
5 36 341 99	Bredband-gasfilter, 50% aktivt kol, 50% Purafil®, 305 x 78 mm
5 36 354 99	Aktivtkolfilter
5 36 346 99	Anslutningsfläns för DN 100-rör
5 26 162 99	FE80 Temtronic-lödpenna med lödrökutsugning, antistatisk, 80 W
5 25 153 99	FE50 Temtronic-lödpenna med lödrökutsugning, antistatisk, 50 W
5 32 152 99	FE50M Magnastat-lödpenna med lödrökutsugning, 50 W
5 29 106 99	FE25 Micro-lödpenna med lödrökutsugning, 25 W
5 25 125 99	FE-eftermonteringsset för LR-21, LR-82, TCP-S
5 29 107 99	MLR-21 FE Micro-lödpenna med lödrökutsugning, 25 W
5 13 125 99	FE-eftermonteringsset för DS-22, DS-80
5 15 030 99	Hållare AK-20 för lödpenna med FE-tillsats
5 36 315 99	Ventilationsrör DN 100
5 36 353 99	Böj 90° DN 100 med muff
5 36 316 99	Utsugningsslang NW 44
5 36 317 99	Munstycke, platt
5 36 318 99	Munstycke, runt
5 36 319 99	Dubbelmuff DN 40
5 36 320 99	Böj 45° DN 40
5 36 321 99	Grenrör 2 x 45° DN 40
5 36 322 99	Böj 90° DN 40
5 36 323 99	Rör DN 40 (2 m)
5 36 324 99	Ändplugg DN 40
5 36 326 99	Förlängningsslang DN 17 (5 m)
5 36 329 99	Rörklammer DN 40
5 29 162 99	WSP 80 FE Lödpenna med lödrökutsugning antistatisk, 80 W
5 29 166 99	FE 75 Lödpenna med lödrökutsugning antistatisk, 80 W

5 36 344 99	Grenrör 2 x 90° DN 40
5 36 338 99	Anslutningsnippel för enkelslang
5 36 343 99	Anslutningsnippel för förlängnings slang DN 17
5 87 351 42	Inskruvningsnippel DN 17 G3/8"
5 87 351 44	Mutter G3/8"
5 36 345 99	Fästklammer för utsugningsarm
5 36 347 99	Fjädrad utsugningsarm för bordmontering
5 36 348 99	Utsugningsarm som ovan, antistatisk
5 36 349 99	Utsugningshuv, genomskinlig, 256 x 248 mm
5 36 350 99	Utsugningshuv, genomskinlig, Æ 385 mm
5 36 351 99	Utsugningsmunstycke, 50 mm Æ 230 mm
5 36 352 99	Clips för FE-kolv
5 36 414 00	Flexibel slang NW 44 per meter
5 36 415 00	Ändstuts NW 44

6. Leveransomfattning

WELLER WFE 10 för direkt anslutning av 5 WELLER FE-lödkolvar omfattar:

- 1 kondenseringsfilter av dragen metall
- 1 finfilter EU 5
- 1 partikelfilter klass S enligt DIN 24 184
- 1 bredband-gasfilter, 50% aktivt kol, 50% Purafil för utsugning av lödrök

Figur: Kopplingschema, se sidan 52

7. Varningstexter

1. Håll ordning på arbetsplatsen

Oordning på arbetsplatsen kan leda till olyckor.

2. Ta hänsyn till yttre förhållanden

Utsätt inte elverktyget för regn. Använd inte elverktyget i fuktiga eller våta miljöer. Sörj för god belysning. Använd inte elverktyget i närheten av brännbara vätskor eller gaser.

3. Skydda dig mot elektriska stötar

Undvik att röra vid jordade delar, som t ex rör eller värmeelement.

4. Verktygen skall vara oåtkomliga för barn

Låt inte andra röra vid elverktyg eller kablar. Låt inte obehöriga personer uppehålla sig på arbetsplatsen.

5. Förvara elverktyget säkert

Elverktyg som inte används skall förvaras på en torr och sluten plats, utom räckhåll för barn.

6. Överbelasta inte elverktyget

Du arbetar bättre och säkrare inom det angivna effektområdet.

7. Använd rätt elverktyg

Använd inte för effektsvaga verktyg för krävande arbetsuppgifter. Använd inte elverktyget för andra ändamål än dem som den är avsedd för.

8. Använd lämpliga skyddskläder

Använd inte vida kläder eller smycken, eftersom dessa kan fastna i rörliga delar. Bär lämpliga skyddskläder för att undvika brännskador. Risk för brännskador från flytande lödtenn.

9. Skydda dina ögon

Bär skyddsglasögon. Följ noggrant varningstexterna från klistertillverkaren när du arbetar med klister. Skydda ögonen mot tennstänk - risk för brännskador från flytande lödtenn.

10. Använd en lödrökutsugning som är lämplig för arbetsplatsen

Om det finns utrustning för anslutning av lödrökutsugning, se då till att denna är i gott skick och används på rätt sätt.

11. Använd inte kabeln på ett sätt som den inte är avsedd till

Använd inte kabeln till att dra ut stickkontakten ur eluttaget. Skydda kabeln mot värme, olja och skarpa kanter.

12. Undvik onormala kroppsställningar

Utforma din arbetsplats på ett ergonomiskt riktigt sätt; undvik dålig hållning under arbetet och använd alltid rätt verktyg.

13. Vårda ditt elverktyg omsorgsfullt

Håll alltid elverktyget och tillbehör rena för att kunna arbeta bättre och säkrare. Följ underhållsföreskrifterna och anvisningarna för filterbyte. Kontrollera regelbundet elverktygets kabel och låt en behörig fackman byta ut den om den är skadad. Kontrollera förlängningskabeln regelbundet och byt ut den vid behov. Håll handtagen torra och fria från olja och fett.

14. Dra ut stickkontakten ur eluttaget

När du inte använder elverktyget och före underhållsarbete eller filterbyte.

15. Kontrollera att inga serviceverktyg eller nycklar sitter kvar

Kontrollera innan de slår till apparaten att nycklar och inställningsverktyg är borttagna och att apparaten är korrekt hopsatt.

16. Förhindra oavsiktlig start

Kontrollera att strömbrytaren är frånslagen när stickkontakten ansluts till eluttaget resp nätet.

17. Var uppmärksam

Var uppmärksam på vad du gör. Arbeta på ett förnuftigt sätt och använd inte elverktyget när du är okoncentrerad.

18. Kontrollera elverktyget med avseende på eventuella skador

Innan elverktyget används på nytt, skall skyddsanordningar eller lätt skadade delar noggrant undersökas med avseende på sin korrekta och avsedda funktion. Kontrollera att rörliga delar fungerar korrekt och inte kärvar eller om det finns skadade delar. Alla delar skall vara rätt monterade och uppfylla alla villkor för att garantera en felfri drift. Skadade skyddsanordningar och delar skall repareras eller bytas ut av en godkänd verkstad, såvida inte annat anges i bruksanvisningen.

19. Observera

Använd endast tillbehör eller extrautrustning som är upptagen i tillbehörslistan eller bruksanvisningen. Används endast WELLER tillbehör eller extrautrustning till original WELLER apparater. Används andra verktyg eller tillbehör kan detta leda till olycksrisker.

20. Låt en behörig eltekniker reparera ditt elverktyg

Detta elverktyg överensstämmer med gällande säkerhetsbestämmelser. Reparationer får endast utföras av en behörig eltekniker, varvid endast original WELLER reservdelar får användas. I annat fall kan olycksrisker uppstå för användaren.

21. Användning tillsammans med andra WELLER apparater

Om elverktyget används tillsammans med andra WELLER apparater resp extrautrustning, skall även varningstexterna i dessa bruksanvisningar läsas.

22. Följ de säkerhetsbestämmelser som gäller för din arbetsplats

1. Descripción

E

La estación de aspiración de humos de soldadura WFE 10 de Weller está equipada con una potente turbina, exenta de mantenimiento y, por ello, es especialmente apropiada para el servicio permanente industrial. La turbina está suficientemente concebida como aspiración directa en el soldador para poder aspirar el humo de soldadura de aprox. 10 soldadores Fume-Extraction de Weller. Alternativamente a ello, la estación WFE 10 también puede aplicarse como aspiración de la superficie de trabajo para los humos de soldadura o vapores de pegamentos. Sin embargo, no es posible la aplicación combinada de ambos.

Los tubos flexibles de vacío de los soldadores se pueden conectar a la estación WFE 10 directamente o a través de un sistema de tubos de vacío DN40 no sometido a carga estática.

El filtro de 4 etapas instalado (filtro de condensación de metal estirado, filtro contra polvos finos, filtro contra partículas en suspensión y filtro de gas de banda ancha) tiene una estructura modular y, con esta composición, está preparado para la aspiración de los humos de soldadura. Con la aplicación de filtros contra partículas en suspensión con comprobación de tipos de la clase S, el grado de separación del conjunto filtrante en el momento de la entrega se encuentra en un 99,99% según la norma DIN 24184 con un tamaño de partículas de 0,3 µm. Estos datos sólo se alcanzan por la utilización de piezas de repuesto originales.

El cambio de filtros necesario se indica mediante una medición de la presión diferencial en el grupo así como mediante un contador de horas de servicio y se simplifica esencialmente por la estructura modular. En caso de sobrepasar el grado de ensuciamiento del sistema de filtros establecido por la medición de la presión diferencial, el aparato se desconecta de forma automática. Después del necesario cambio de filtros se puede activar de nuevo el aparato accionando la tecla de reposición, estando conectado el aparato. Las lámparas de control roja y verde señalan el correspondiente estado de servicio.

Diversos fundentes, partes de fundentes, así como distintas partes de polvo del aire aspirado pueden influir esencialmente sobre la duración de las etapas de filtrado.

Advertencia: En caso de utilización de un sistema de aspiración también deben cumplirse los valores límite legales de sustancias nocivas en el puesto de trabajo

y han de ser comprobados por el propietario del sistema de aspiración a intervalos regulares.

Datos técnicos:

Dimensiones:	420 x 420 x 735 mm (L x A x A)
Tensión:	230V AC
Consumo de potencia:	0,55 kW
Consumo de corriente:	3,1 A
Nivel de ruido:	49 dB (A) a 1 m de distancia
Depresión máx.:	120 mbares
Caudal máx.:	80 m³/h sin presión
Peso:	55 kg

2. Puesta en funcionamiento

Conexión directa del soldador FE

La estación de aspiración de humos de soldadura WFE 10 de Weller está preparada para la conexión directa de 5 soldadores FE de Weller como máximo. Para el empalme de los tubos flexibles de vacío se retiran las tapas roscadas y se insertan los tubos flexibles directamente sobre la boquilla insertable (11). La longitud de los tubos flexibles de vacío del soldador FE es de 2,5 m. En caso de puestos de soldadura más alejados (hasta 5 m) se puede utilizar el tubo flexible de prolongación DN17 que se puede obtener como accesorio. Para ello deben montarse boquillas insertables DN17 en el aparato y en el extremo del tubo flexible.

Conexión indirecta mediante el sistema de tubos de vacío DN40 (obtenibles como accesorios)

En caso servicio indirecto, la estación WFE 10 de Weller se une a través de un tubo flexible de aspiración DN44 con el sistema de tubos de vacío DN40. Para ello, las 5 boquillas insertables (11) del aparato permanecen cerradas con las tapas roscadas y se retira el tapón de cierre (10) del sistema de tubos. Para la conexión del soldador FE se practica un taladro de 7,0 mm en el punto deseado del sistema de tubos de vacío, se enrosca la boquilla insertable y se cala el tubo flexible de vacío.

Antes de la puesta en funcionamiento se debe verificar si la tensión de la red coincide con la que se indica en el rótulo de características. Si la tensión de la red es correcta,

conectar la estación WFE 10 a la red (2) y poner el aparato en funcionamiento con el interruptor de la red (5). Se enciende la lámpara verde (4) "Filtro OK" e indica que el elemento filtrante está intacto.

Mantenimiento

Antes de efectuar trabajos de mantenimiento deberá separarse el aparato de la red desenchufando el enchufe de red.

La estación WFE 10 de Weller está equipada con un dispositivo de medición de la presión diferencial a fin de controlar el estado del filtro contra polvo. Al encenderse la lámpara roja (6) "Cambiar filtro" se desconecta el aparato y se debe verificar el sistema de filtros contra polvo. Después de efectuar el cambio del filtro deberá accionarse la tecla de reposición (8) en el elemento de mando, estando conectado el interruptor de la red, a fin de arrancar de nuevo la WFE 10.

Para el cambio de filtros se abren los tensores (9) entre el cuerpo de vacío (15) y el cuerpo del filtro (13) y se levanta el cuerpo de vacío. Después se pueden sacar del cuerpo del filtro el filtro de condensación de metal estirado y el filtro contra polvos finos. Luego, se pueden sacar hacia arriba el filtro contra partículas en suspensión y el filtro de gas de banda ancha estirando de las bridas.

Advertencia: Al colocar los filtros hay que prestar atención al orden correcto y a la posición de montaje.

Los filtros sucios deberán tratarse como desechos especiales y deberán eliminarse de acuerdo con la clave de residuos 31435 o las disposiciones locales vigentes.

Figura de mantenimiento, véase página 50

3. Indicaciones para el trabajo

El filtro de condensación de metal estirado se puede lavar con alcohol y después se puede volver a utilizar. Para ello hay que prestar atención a la correcta posición de montaje. La zona de tejido grande hacia arriba.

El filtro contra polvos finos, el filtro contra partículas en suspensión y el filtro de gas de banda ancha son filtros de un solo uso (desechables).

- El filtro contra polvos finos es el filtro previo del filtro contra partículas en suspensión y, por ello, debe cambiarse más a menudo.

- El filtro contra partículas en suspensión es de la clase S, comprobado el tipo, según la norma DIN 24 184.

- El filtro de gas de banda ancha está destinado a la depuración del humo de soldadura y consta de un 50% de carbón activado y un 50% de Purafil. El efecto del filtro de gas de banda ancha no es recogido por la medición de presión diferencial. Por tanto, el usuario deberá verificar a intervalos regulares la penetración de gas.

Para la aspiración de vapores de pegamentos se puede obtener el filtro de gas de banda ancha con una carga de carbón activado puro. Para esta aplicación también es recomendable reemplazar el filtro contra partículas en suspensión por un filtro de carbón activado.

La elevada concentración de gases nocivos produce el calentamiento del carbón activado. Dejar que el aparato siga funcionando sin someterlo a gases nocivos.

Advertencia: La estación WFE 10 de Weller no es apropiada para aspirar gases combustibles.

Para la desviación del aire de salida se puede montar una brida para un tubo de salida de aire DN100 en lugar del diafragma de salida de aire. El tubo de salida de aire se inserta simplemente sobre la brida, no siendo necesaria una hermetización adicional.

Figura al respecto, véase página 51

4. Indicaciones referentes a la seguridad

Por parte del fabricante no se asume responsabilidad alguna por una utilización diferente a la relacionada en las instrucciones de servicio, así como por modificaciones arbitrarias.

Estas instrucciones de servicio y las advertencias contenidas en ella se deben leer atentamente y conservarlas en un sitio bien visible en las proximidades del equipo de soldadura. La inobservancia de las advertencias puede provocar accidentes y lesiones o daños a la salud.

La estación de aspiración de humos de soldadura WFE 10 de WELLER cumple la declaración de conformidad CE, de acuerdo con las exigencias de seguridad básicas de las directivas 89/336/CEE, 73/23/CEE y 89/392/CEE.

5. Accesorios

- 5 36 342 99 Filtro de condensación de metal estirado 260 x 260 x 15 mm
- 5 36 339 99 Filtro contra polvos finos DIN 24184, 260 x 260 x 12 mm (10 unidades)
- 5 36 355 99 Filtro contra polvos finos EU 7 (10 unidades)
- 5 36 340 99 Filtro contra partículas en suspensión, clase S, DIN 24184, 305 x 305 x 90 mm
- 5 36 341 99 Filtro de gas de banda ancha, 50% de carbón activado, 50% de Purafil®, 305 x 78 mm
- 5 36 354 99 Filtro de carbón activado
- 5 36 346 99 Brida de salida de aire para tubo DN100
- 5 26 162 99 Terminal de soldadura FE80 Temtronic con aspiración del humo de soldadura antiestática, 80W
- 5 25 153 99 Terminal de soldadura FE50 Temtronic con aspiración del humo de soldadura antiestática, 50W
- 5 32 152 99 Terminal de soldadura FE50 M Magnastat con aspiración de humo de soldadura, 50W
- 5 29 106 99 Micro-terminal de soldadura FE25 con aspiración del humo de soldadura, 25W
- 5 25 125 99 Juego de ampliación del equipo FE para LR-21, LR-82, TCP-S
- 5 29 107 99 Micro-terminal de soldadura MLR-21 FE con aspiración del humo de soldadura, 25 W
- 5 13 125 99 Juego de ampliación del equipo FE para DS-22, DS-80
- 5 15 030 99 Soporte AK-20 para terminal de soldadura con suplemento FE
- 5 36 315 99 Tubo de salida de aire DN100
- 5 36 353 99 Arco de 90° DN100 con manguito insertable
- 5 36 316 99 Tubo flexible de aspiración DN44
- 5 36 317 99 Boquilla extensible plana
- 5 36 318 99 Boquilla extensible redonda
- 5 36 319 99 Manguito doble DN40
- 5 36 320 99 Arco de 45° DN40
- 5 36 321 99 Pieza de derivación 2 x 45° DN40
- 5 36 322 99 Arco de 90° DN40
- 5 36 323 99 Tubo DN40 (2 m)
- 5 36 324 99 Tapón de cierre DN40
- 5 36 326 99 Tubo flexible de prolongación DN17 (5 m)
- 5 36 329 99 Pinza de fijación DN40
- 5 36 344 99 Pieza de derivación 2 x 90° DN40
- 5 29 162 99 Terminal de soldadura WSP 80 FE con aspiración del humo soldadura antiestática, 80 W

- 5 29 166 99 Terminal de soldadura FE 75 con aspiración del humo soldadura antiestática, 80 W
- 5 36 338 99 Boquilla roscada de empalme para tubo flexible simple
- 5 36 343 99 Boquilla roscada de empalme para tubo flexible de prolongación DN17
- 5 87 351 42 Boquilla roscada DN17 G3/8"
- 5 87 351 44 Tuerca G3/8"
- 5 36 345 99 Soporte de apriete para brazo de aspiración
- 5 36 347 99 Brazo de aspiración elástico para montaje en mesa
- 5 36 348 99 Brazo de aspiración como arriba, pero antiestático
- 5 36 349 99 Cubierta de aspiración, PE transparente, 256 x 248 mm
- 5 36 350 99 Cubierta de aspiración, PE transparente, 385 mm
- 5 36 351 99 Tobera de aspiración, 50 mm símbolo 198 "Symbol" \s 10 230 mm
- 5 36 352 99 Grapa de bloqueo para soldador FE
- 5 36 414 00 Tubo flexible DN44, por metro
- 5 36 415 00 Racor terminal DN44

6. Volumen de suministro

Estación WFE 10 de WELLER para la conexión directa de 5 soldadores FE de WELLER, equipada con:

- 1 filtro de condensación de metal estirado
- 1 filtro contra polvos finos EU 5
- 1 filtro contra partículas en suspensión, clase S, según DIN 24 184
- 1 filtro de gas de banda ancha, 50% carbón activado, 50% Purafil para aspirar humo de soldadura

Figura del esquema eléctrico de conexiones, véase página 52

7. Indicaciones de advertencia

1. Mantener en orden el área de trabajo.

Se pueden producir accidentes como consecuencia del desorden en el área de trabajo.

2. Tener en cuenta las influencias ambientales.

No exponer la herramienta eléctrica a la lluvia. No utilizar las herramientas eléctricas en entornos húmedos o mojados. Procurar que haya una buena iluminación. No utilizar la herramienta eléctrica en las proximidades de líquidos o gases combustibles.

3. Protegerse de descargas eléctricas.

Evitar el contacto corporal con piezas con toma de tierra, p. ej. tubos o cuerpos calefactores.

4. Mantener alejados a los niños.

No permitir que otras personas toquen la herramienta eléctrica o el cable. Mantener a otras personas alejadas de su área de trabajo.

5. Guardar la herramienta eléctrica de forma segura.

Las herramientas eléctricas no utilizadas deberán guardarse en un lugar seco y cerrado con llave, fuera del alcance de los niños.

6. No sobrecargar la herramienta eléctrica.

Se trabaja de forma más segura y mejor en el margen de potencia indicado.

7. Utilizar la herramienta eléctrica correcta.

No utilizar máquinas de baja potencia para trabajos pesados. No utilizar la herramienta eléctrica para aquellos fines para los que no esté prevista.

8. Llevar una ropa de trabajo adecuada.

No llevar ropa ancha o joyas que puedan engancharse en piezas móviles. Llevar la correspondiente vestimenta de protección a fin de protegerse de quemaduras. Riesgo de quemaduras por el estaño para soldar líquido.

9. Proteger los ojos.

Llevar gafas de protección. Para la aplicación de pegamentos deberán observarse en especial las indicaciones de advertencia del fabricante del adhesivo. Protegerse de las salpicaduras del estaño, riesgo de quemaduras por el estaño para soldar líquido.

10. Utilizar la aspiración del humo de soldadura apropiada para el puesto de trabajo.

Si existen dispositivos para la conexión de estaciones de aspiración del humo de soldadura, hay que asegurarse que estén en perfecto estado y que se utilicen correctamente.

11. No utilizar el cable para fines para los que no está destinado.

No utilizar el cable para separar el enchufe de la base de enchufe. Proteger el cable de calor, aceite y aristas agudas.

12. Evitar las posiciones anormales del cuerpo.

Configurar el puesto de trabajo de forma ergonómicamente correcta, evitar los defectos de actitud al trabajar, utilizar siempre la herramienta correcta.

13. Conservar con cuidado la herramienta eléctrica.

Mantener limpia la herramienta eléctrica y los accesorios para poder trabajar mejor y de forma más segura. Seguir las prescripciones de mantenimiento y las indicaciones sobre el cambio de filtros. Controlar a intervalos regulares el cable de la herramienta eléctrica y, en caso de deterioro, hacerlo cambiar por un profesional reconocido. Controlar a intervalos regulares el cable de prolongación y sustituirlo de ser preciso. Mantener los mangos secos y libres de aceite y grasa.

14. Separar el enchufe de la base de enchufe.

En caso de no usar la herramienta eléctrica, antes del mantenimiento o al cambiar los filtros.

15. No dejar olvidada ninguna herramienta de mantenimiento o llave.

Antes de efectuar la conexión, verificar que estén retiradas todas las llaves y herramientas de ajuste y que el aparato se haya montado de nuevo correctamente.

16. Evitar el arranque involuntario.

Hay que asegurarse que el interruptor esté desconectado al enchufar en la base de enchufe o al conectar a la red.

17. Prestar atención.

Hay que prestar atención a lo que se hace. Ponerse a trabajar con prudencia. No utilizar la herramienta eléctrica cuando no se esté concentrado.

18. Verificar la herramienta eléctrica respecto a daños eventuales.

Antes de seguir utilizando la herramienta eléctrica, deberán examinarse cuidadosamente los dispositivos de protección o las piezas ligeramente dañadas respecto a su funcionamiento perfecto y de acuerdo con las normas. Verificar si las piezas móviles funcionan correctamente y no se atascan, o si están dañadas las piezas. Todas las piezas deben estar correctamente montadas y cumplir todas las condiciones a fin de garantizar el funcionamiento perfecto de la herramienta eléctrica. Los dispositivos de protección y las piezas dañadas deberán ser reparadas o sustituidas correctamente por un taller técnico reconocido, siempre que no se indique otra cosa en las instrucciones de servicio.

19. Atención

Utilizar sólo accesorios o equipos adicionales que estén relacionados en la lista de accesorios de las instrucciones de servicio. Utilizar accesorios WELLER o equipos adicionales sólo en aparatos originales WELLER. El uso de otras herramientas o accesorios puede significar para Vd. riesgos de lesiones.

20. Hacer reparar la herramienta eléctrica por un electricista profesional.

Esta herramienta eléctrica cumple las disposiciones de seguridad competentes. Las reparaciones únicamente pueden ser efectuadas por un electricista profesional, utilizando para ello piezas de repuesto WELLER originales; en caso contrario se pueden producir accidentes para el operario.

21. Utilización con otros equipos de WELLER.

Si la herramienta eléctrica se utiliza en combinación con otros equipos WELLER o equipos adicionales, también deben leerse las indicaciones de advertencia que figuran en las instrucciones de servicio.

22. Observar las disposiciones de seguridad vigentes para su puesto de trabajo.

1. Beskrivelse



Weller lodderøgsudsugning WFE 10 er udstyret med en kraftig, vedligeholdelsesfri turbine og er derfor særdeles velegnet til varig drift indenfor industrien. Turbinen er konstrueret tilstrækkelig stor til som direkte udsugning ved loddekolben at udsuge lodderøgen fra ca. 10 Weller Fume-Extraction-loddekolber. Alternativt dertil kan WFE 10 også anvendes til arbejdsarealudsugning af lodderøg eller limdampe. En kombineret anvendelse er dog ikke mulig.

Loddekolbernes vakuumslinger kan tilsluttes direkte til WFE 10 eller over et vakuumrørsystem DN40, som ikke kan oplades statisk.

Det installerede 4-trins-filter (strækmetal-kondensationsfilter, finstøvsfilter, luftfilter til mikropartikler og bredbånds-gasfilter) er opbygget modulært og i denne sammensætning tilpasset til udsugningen af lodderøg. Med indsatsen af typegodkendte luftfiltre til mikropartikler af klasse S har filtersættet ved leveringen en udskillelsesgrad på 99,99 % i henhold til DIN 24184 ved en partikelstørrelse på 0,3 µm. De angivne værdier opnås kun ved brugen af originale reservedele.

Den nødvendige filterveksel vises ved hjælp af en differencetrykmåling i aggregatet samt af en driftstimetæller; på grund af den modulære konstruktion gøres udskiftningen betydeligt lettere. Ved en overskridelse af den tilsmudsningsgrad for filtersystemet, som er fastlagt ved differencetrykmålingen, kobler apparatet automatisk fra. Når den nødvendige udskiftning af filtret er foretaget, kan apparatet aktiveres igen ved at trykke på resettasten med indkoblet apparat. En rød og en grøn kontrollampe viser den aktuelle driftstilstand. Forskellige flusmidler, flusmiddelndele samt forskellige støvandelev i den udsugede luft kan påvirke filtertrinenes standtider væsentligt.

Advarsel: Selv ved anvendelsen af et udsugningsanlæg skal de lovmæssigt fastsatte grænseværdier for skadelige stoffer på arbejdspladsen overholdes og regelmæssigt kontrolleres af udsugningsanlæggets bruger.

Tekniske data:

Mål:	420 x 420 x 735 mm (L x B x H)
Spænding:	230 V AC
Optaget effekt:	0,55 kW
Optaget strøm:	3,1 A

Støjniveau:	49 db (A) i 1 m afstand
Max. undertryk:	110 mbar
Max. transportmængde:	80 m ³ /h trykløst
Vægt:	55 kg

2. Igangsætning

Direkte tilslutning af FE-loddekolberne

Lodderøgsudsugningen Weller WFE 10 er forberedt til direkte tilslutning af max. 5 Weller FE-loddekolber. Til tilslutning af vakuumslangerne fjernes hæfterne, og slangerne sættes direkte på indstiksniplerne (11). FE-loddekolbens vakuumslanges længde er 2,5 m. Ved loddepladser, som ligger længere væk (op til 5 m), kan man anvende den forlængerslange DN17, der kan fås som ekstratilbehør. Hertil skal man montere en DN17-indstiksnippel på apparatet og på slangens ende.

Indirekte tilslutning over vakuumsrørsystem DN40 (kan fås som ekstratilbehør)

Ved indirekte drift forbindes Weller WFE 10 med vakuumsrørsystemet DN40 via en fleksibel udsugningsslange NW 44. Derved forbliver de 5 indstiksnipler (11) på apparatet lukket med hæfterne, og låseproppen (10) til rørsystemet fjernes. Til tilslutningen af FE-kolben bores vakuumsrørsystemet for på det ønskede sted med 7,0 mm Ø, indstiksnipelen skrues ind, og vakuumslangen sættes på.

Inden igangsætningen skal man kontrollere, om den nominelle spænding stemmer overens med angivelserne på typeskiltet. Hvis netspændingen er korrekt, forbindes WFE 10 med strømnettet (2), og apparatet tændes over netkontakten (5). Den grønne lampe (4) „Filter OK“ lyser og viser, at filterindsatsen er intakt.

Vedligeholdelse

Inden vedligeholdelsesarbejdet påbegyndes, skal apparatet skilles fra strømnettet ved at trække stikket ud af stikkontakten.

WELLER WFE 10 er udstyret med en differencetryk-måleanordning til kontrol af støvfiltrets tilstand. Når den røde lampe (3) „Skift filter“ lyser, slukkes apparatet, og støvfiltersystemet skal kontrolleres. Når filtret er udskiftet, skal man aktivere resettasten (8) i betjeningselementet med indkoblet netkontakt for at starte Zero Smog 5 igen.

Til udskiftning af filtret åbnes spændelåsene (9) mellem vakuumsuset (15) og filterhuset (13), og vakuumsuset løftes af. Strækmetal-kondensationsfiltret og finstøvsfiltret kan derefter tages ud af filterhuset. Så kan luftfiltret til mikropartikler og bredbånds-gasfiltret tages ud opad ved laskerne.

Advarsel: Ved indsætningen af filtrene skal man sørge for den korrekte rækkefølge og indbygningsposition.

De tilsmudsede filtre skal behandles som særaffald; de skal bortskaffes i overensstemmelse med affaldskode 31 435 eller efter bestemmelserne på stedet.

Illustration „Vedligeholdelse“: se side 50

3. Arbejdshenvisninger

Strækmetal-kondensationsfiltret kan vaskes igennem med spiritus; derefter kan man benytte det igen. Sørg for, at det indsættes korrekt! Den groft vævede side skal vende opad.

Finstøvsfiltret, luftfiltret til mikropartikler og bredbånds-gasfiltret er éngangsfiltere.

- Finstøvsfiltret er et forfilter for luftfiltret til mikropartikler, derfor skal det udskiftes tiere.
- Luftfiltret til mikropartikler er typegodkendt til klasse S i henhold til DIN 24 184.
- Bredbånds-gasfiltret er beregnet til udrensning af lodderøg, 50 % af det består af aktivt kul, og 50 % af Purafil. Bredbånds-gasfiltrets virkning registreres ikke af differencetrykmålingen. Det skal derfor med regelmæssige mellemrum kontrolleres af brugeren for gasgennemslag.

Til udsugning af limdampe kan man købe bredbånds-gasfiltret med 100 % aktivt kul. Ved denne brug kan det anbefales også at udskifte luftfiltret til mikropartikler med et aktivt kul-filter.

Høje koncentrationer af skadelige gasser medfører en opvarmning af det aktive kul. Lad apparatet løbe efter uden tilførsel af skadelige gasser.

Advarsel: WELLER WFE 10 egner sig ikke til udsugning af brændbare gasarter.

Til omstyring af returluften kan man - i stedet for luftløbspanelet - montere en flange til et DN100 udluftningsrør. Udluftningsrøret sættes så ganske enkelt på flangen. En yderligere tætning er ikke nødvendig.

Illustration hertil: se side 51

4. Sikkerhedshenvisninger

Ved andre eller afvigende anvendelser i forhold til de i driftsvejledningen beskrevne samt ved egenmægtige ændringer fralægger producenten sig ethvert ansvar.

Denne driftsvejledning og de deri indeholdte advarselshenvisninger skal læses omhyggeligt igennem og opbevares let synligt i nærheden af loddeapparatet. Hvis advarselshenvisningerne ikke overholdes, kan det medføre uheld og kvæstelser samt sundhedsskader..

WELLER lodderøgsudsugning WFE 10 opfylder EF-overensstemmelsesattesten i henhold til de grundlæggende sikkerhedskrav i direktivene 89/336/EØF, 73/23/EØF og 89/392/EØF.

5. Tilbehør

5 36 342 99	Strækmetal-kondensationsfilter 260 x 260 x 15 mm
5 36 339 99	Finstøvsfilter DIN 24 184, 260 x 260 x 12 mm (10 styk)
5 36 355 99	Finstøvsfilter EU 7 (10 styk)
5 36 340 99	Luftfilter til mikropartikler, klasse S, DIN 24 184, 305 x 305 x 90 mm
5 36 341 99	Bredbånds-gasfilter, 50 % aktivt kul, 50 % Purafil®, 305 x 78 mm
5 36 354 99	Aktivt kul-filter
5 36 346 99	Returluftflange til DN100 rør
5 26 162 99	FE80 Temtronic loddepencil med lodderøgsudsugning antistatisk, 80W
5 25 153 99	FE50 Temtronic loddepencil med lodderøgsudsugning antistatisk, 50W
5 32 152 99	FE50M Magnastat-loddepencil med lodderøgsudsugning, 50W
5 29 106 99	FE25 mikro-loddepencil med lodderøgsudsugning, 25W
5 25 125 99	FE-efterudstyringssæt til LR-21, LR-82, TCP-S
5 29 107 99	MLR-21 FE mikro-loddepencil med lodderøgsudsugning, 25W
5 13 125 99	FE-efterudstyringssæt til DS-22, DS-80
5 15 030 99	Holder AK-20 til loddepencil med FE-tilsætning
5 36 315 99	Udluftningsrør DN100
5 36 353 99	Bøjning 90° DN100 med indstiks-muffe
5 29 162 99	WSP 80 FE Loddepencil med lodderøgsudsugning antistatisk, 80W

5 29 166 99	FE 75 Loddepencil med lodderøgsudsugning antistatisk, 80W
5 36 316 99	Udsugningsslange NW44
5 36 317 99	Flad stretchdyse
5 36 318 99	Rund stretchdyse
5 36 319 99	Dobbeltmuffe DN40
5 36 320 99	Bøjning 45° DN40
5 36 321 99	Forgrening 2 x 45° DN40
5 36 322 99	Bøjning 90° DN40
5 36 323 99	Rør DN40 (2 m)
5 36 324 99	Lukkeprop DN40
5 36 326 99	Forlængerslange DN17 (5 m)
5 36 329 99	Befæstigelsesklemme DN40
5 36 344 99	Forgrening 2 x 90° DN40
5 36 338 99	Tilslutningsnippel til enkeltslange
5 36 343 99	Tilslutningsnippel til forlængerslange DN17
5 87 351 42	Indskruningsnippel DN17 G3/8"
5 87 351 44	Møtrik G3/3"
5 36 345 99	Klemmeholder til udsugningsarm
5 36 347 99	Udsugningsarm affjedret, til bordmontering
5 36 348 99	Udsugningsarm som ovenfor, men antistatisk
5 36 349 99	Udsugningshætte, Pe-transparent, 256 x 248 mm
5 36 350 99	Udsugningshætte, Pe-transparent, 385 mm Ø
5 36 351 99	Udsugningsdyse, 50 mm Ø 230 mm
5 36 352 99	Spærreclip til FE-kolbe
5 36 414 00	Flexslange NW44 pr. meter
5 36 415 00	Endestuds NW44

6. Leveringsomfang

WELLER WFE 10 til direkte tilslutning af 5 WELLER FE-loddekolber, udstyret med:

- 1 strækmetal-kondensationsfilter
- 1 finstøvsfilter EU 5
- 1 luftfilter til mikropartikler
- 1 bredbånds-gasfilter 50 % aktivt kul, 50 % Purafil til udsugning af lodderøg

Illustration „Strømskema“: se side 52

7. Advarselshenvisninger

1. Hold Deres arbejdsplads i orden.

Uorden på arbejdsområdet kan medføre uheld.

2. Tag hensyn til påvirkninger fra omgivelserne.

Udsæt ikke elektrværktøjet for regn. Undlad at benytte elektrværktøj i fugtige eller våde omgivelser. Sørg for god belysning. Undlad at benytte elektrværktøjet i nærheden af brændbare væsker eller gasarter.

3. Beskyt Dem selv mod elektrisk stød.

Undgå berøring med jordede dele, f.eks. rør eller radiatorer.

4. Hold børn på afstand.

Lad ikke andre personer berøre elektrværktøjet eller kablet. Hold andre personer på afstand af Deres arbejdsområde.

5. Opbevar elektrværktøjet sikkert.

Elektrværktøj, som ikke benyttes, skal opbevares på et tørt og aflåst sted, udenfor børns rækkevidde.

6. Undlad at overbelaste elektrværktøjet.

De arbejder bedre og mere sikkert indenfor det angivne effektområde.

7. Benyt det rigtige elektrværktøj.

Undlad at anvende for svage maskiner til hårdt arbejde. Benyt aldrig elektrværktøjet til formål, det ikke er beregnet til.

8. Bær egnet arbejdstøj.

Undlad at bære vide klæder eller smykker. De kunne blive holdt fast af roterende dele. Bær tilsvarende beskyttelsesklæder for at beskytte Dem selv mod forbrændinger. Fare for forbrændinger på grund af flydende loddetin.

9. Beskyt Deres øjne.

Bær beskyttelsesbriller. Ved arbejde med lim skal man særligt bemærke limproducentens advarselshenvisninger. Beskyt Dem selv mod tinsprøjt. Fare for forbrændinger på grund af flydende loddetin.

10. Anvend en lodderøgsudsugning, som er egnet til arbejdspladsen.

Hvis der findes anordninger til tilslutningen af lodderøgsudsugninger, skal De forvisse Dem om, at disse er i upåklagelig tilstand og benyttes rigtigt.

11. Undlad at benytte kabler til formål, de ikke er beregnet til.

Undlad at trække i kablet for at trække stikket ud af stikkontakten. Beskyt kablet mod varme, olie og skarpe kanter.

12. Undgå en unormal kropsholdning.

Deres arbejdsplads skal udformes ergonomisk korrekt, undgå holdningsfejl under arbejdet, benyt altid det rigtige værktøj.

13. Elektrværktøjet skal behandles med omhu.

Hold elektrværktøj og tilbehør rent for at kunne arbejde bedre og mere sikkert. Følg vedligeholdelsesforskrifterne og henvisningerne vedrørende udskiftning af filtrene. Kontroller regelmæssigt elektrværktøjets kabel og lad det udskifte af en anerkendt fagmand i tilfælde af beskadigelse. Kontroller regelmæssigt forlængerkablet og erstæt det om nødvendigt. Hold grebene tørre og frie for olie og fedt.

14. Træk stikket ud af stikkontakten,

når elektrværktøjet ikke bliver benyttet samt inden vedligeholdelse eller filterveksel.

15. Lad aldrig vedligeholdelsesværktøj eller nøgler blive siddende.

Kontroller inden indkoblingen, om nøgler og indstillingsværktøj er fjernet, og om apparatet er bygget korrekt sammen igen.

16. Undgå en utilsigtet start.

Forvis Dem om, at kontakten er slukket, når stikket stikkes i stikkontakten hhv. ved tilslutning til strømmettet.

17. Vær opmærksom.

Tænk over, hvad De laver. Brug fornuften under arbejdet. Undlad at benytte elektrværktøjet, når De er ukoncentreret.

18. Kontroller elektroværktøjet for eventuelle beskadigelser.

Inden elektroværktøjet benyttes videre, skal beskyttelsesanordningerne og let beskadigede dele kontrolleres omhyggeligt for, om de fungerer korrekt og i overensstemmelse med formålet. Kontroller, om roterende dele fungerer korrekt og ikke sidder fast, og om dele er beskadiget. Samtlige dele skal være monteret korrekt og opfylde alle betingelser til sikring af, at elektroværktøjet kan benyttes korrekt. Beskadigede beskyttelsesanordninger og dele skal repareres fagligt korrekt eller udskiftes af et anerkendt fagværksted, medmindre der er angivet noget andet i driftsvejledningen.

19. Bemærk

Benyt kun tilbehør eller ekstraapparater, som er angivet i driftsvejledningens liste over tilbehør. Benyt altid kun WELLER tilbehør eller ekstraapparater til originale WELLER-apparater. Brugen af andet værktøj eller tilbehør kan medføre fare for kvæstelser.

20. Lad Deres elektroværktøj reparere af en elektriker.

Dette elektroværktøj opfylder de gældende sikkerhedsbestemmelser. Reparationer må kun udføres af en elektriker under brug af originale WELLER-reservedele; ellers kan der opstå uheld for brugeren.

21. Anvendelse med andre WELLER-apparater.

Hvis elektroværktøjet benyttes med andre WELLER-apparater hhv. ekstraapparater, skal man også læse de advarselshenvisninger, som er angivet i driftsvejledningen til disse.

22. Overhold de sikkerhedsbestemmelser, som gælder for Deres arbejdsplads.

1. Descrição



O dispositivo de aspiração do fumo de soldagem "WFE 10" da Weller está equipado com uma turbina potente, isenta de manutenção, sendo por isso ideal para o funcionamento industrial contínuo. A turbina foi concebida de maneira a poder aspirar directamente (junto ao ferro de soldar) o fumo de soldagem de aprox. 10 ferros de soldar "Fume-Extraction" da Weller. Como alternativa, o "WFE 10" pode ser também utilizado como dispositivo de aspiração de fumo de soldagem ou vapores de colas em superfícies de trabalho. Não é, contudo, possível utilizá-lo de forma combinada para ambos os fins.

As mangueiras de vácuo dos ferros de soldar podem ser conectadas ao "WFE 10" directamente ou por meio de um sistema de tubos de vácuo DN40 não sujeitos a cargas estáticas.

O filtro de 4 níveis instalado (filtro de condensação de metal expandido, filtro de pó fino, filtro de matérias suspensas e filtro de gás de banda larga) é composto por módulos e está preparado para a aspiração de fumo de soldagem. Com a utilização de modelos controlados de filtros de matérias suspensas da classe S, o grau de separação do depósito do filtro é, na altura do fornecimento, e no caso de partículas de 0,3µm, de 99,99%, segundo DIN 24184. Estes valores apenas são atingidos através da utilização de peças sobressalentes de origem.

A necessidade de substituição do filtro é indicada através de uma medição da pressão diferencial no agregado, assim como através de um contador de horas de serviço, sendo a substituição substancialmente facilitada em função da construção modular. Se o grau de sujidade do sistema de filtragem, estabelecido pela medição da pressão diferencial, for ultrapassado, o aparelho desliga automaticamente. Após a necessária substituição do filtro, o aparelho pode ser activado de novo carregando na tecla de reposição com o aparelho conectado. Uma lâmpada de controlo vermelha e outra verde sinalizam o respectivo estado de funcionamento. Fundentes e partes de fundentes diferentes, assim como diferentes percentagens de pó do ar aspirado, podem influenciar substancialmente a duração dos níveis de filtragem.

Aviso: mesmo utilizando uma instalação de aspiração, os valores limite legais de substâncias nocivas no lugar de trabalho têm que ser respeitados e verificados periodicamente pelo utilizador da instalação de aspiração.

Dados técnicos:

Dimensões:	420 x 420 x 735 mm (C x L x A)
Tensão:	230 V CA
Consumo de potência:	0,55 kW
Consumo de corrente:	3,1 A
Nível sonoro:	49 dB(A) a 1 m de distância
Depressão máx.:	120 mbar
Débito máx.:	80 m³/h sem pressão
Peso:	55 kg

2. Colocação em funcionamento

Conexão directa dos ferros de soldar FE

O dispositivo de aspiração do fumo de soldagem "WFE 10" da Weller está preparado para a conexão directa de um máx. de 5 ferros de soldar FE da Weller. Para a conexão das mangueiras de vácuo, tirar as tampas de fecho e encaixar as mangueiras directamente no niple de encaixe (11). A mangueira de vácuo do ferro de soldar FE tem 2,5 m de comprimento. Para lugares de soldagem mais distantes (até 5 m), é possível utilizar a mangueira de extensão DN17 (acessório). Para esse efeito, é necessário montar um niple de encaixe no aparelho e na extremidade da mangueira DN17.

Conexão indirecta por meio do sistema de tubos de vácuo DN40 (acessório)

No caso de funcionamento indirecto, ligar o "WFE 10" da Weller ao sistema de tubos de vácuo DN40 através de uma mangueira de aspiração diâmetro nominal 44 flexível. Manter as tampas de fecho dos 5 niples de encaixe (11) do aparelho fechadas e remover o tampão (10) do sistema de tubos. Para a conexão dos ferros de soldar FE, fazer um furo com Ø 7,0 mm no ponto desejado do sistema de tubos de vácuo, enroscar o niple de encaixe e encaixar a mangueira de vácuo.

Antes da colocação em funcionamento, verificar se a tensão de rede corresponde à indicada na placa de características. Se a tensão de rede estiver correcta, ligar o "WFE 10" à rede (2) e ligar o aparelho com o interruptor de rede (5). A lâmpada verde (4) "Filtro OK" acende e indica que o elemento filtrante se encontra intacto.

Manutenção

Antes de realizar trabalhos de manutenção, separar o aparelho da rede tirando a ficha de ligação à rede da tomada.

O "WFE 10" da WELLER está equipado com um dispositivo de medição da pressão diferencial, de maneira a poder controlar o estado do filtro de pó. Se a lâmpada vermelha (3) "Substituir filtro" acender, o aparelho desliga e o sistema de filtragem de pó tem que ser controlado. Após a substituição do filtro, activar a tecla de reposição (8) no elemento de comando com o interruptor de rede ligado, de maneira a pôr o "Zero Smog 5" de novo em funcionamento.

Para substituir o filtro, abrir os tensores (9) entre a caixa de vácuo (15) e a caixa dos filtros (13) e levantar a caixa de vácuo. O filtro de condensação de metal expandido e o filtro de pó fino podem então ser retirados da caixa dos filtros. Em seguida, pode-se puxar para fora o filtro de matérias suspensas e o filtro de gás de banda larga.

Aviso: ao colocar os filtros, tomar atenção para respeitar a sequência correcta e a posição de montagem.

Os filtros sujos têm que ser tratados como lixo tóxico e têm que ser eliminados de acordo com o código de resíduos 31 435 ou segundo as determinações locais.

Figura Manutenção, vide página 50

3. Indicações de trabalho

O filtro de condensação de metal expandido pode ser enxaguado com álcool, podendo depois voltar a ser utilizado. Atenção à posição de montagem correcta! Pôr a parte grosseira do tecido para cima.

O filtro de pó fino, o filtro de matérias suspensas e o filtro de gás de banda larga são filtros de uso único.

- O filtro de pó fino é o filtro primário do filtro de matérias suspensas e deve, por isso, ser substituído com maior frequência.
- O filtro de matérias suspensas é de modelo controlado da classe S, segundo DIN 24 184.
- O filtro de gás de banda larga está preparado para a limpeza de fumo de soldagem e é composto por 50% de carvão activo e por 50% de "Purafil". O efeito do filtro de gás de banda larga não é registado pela medição da pressão diferencial. O filtro deve, por isso, ser controlado periodicamente pelo utilizador relativamente a descarga de gás.

Para a aspiração de vapores de colas, também é possível adquirir o filtro de gás de banda larga apenas com carvão activo. Para este tipo de utilização, recomenda-se substituir também o filtro de matérias suspensas por um filtro de carvão activo.

Uma elevada concentração de gás poluente provoca o aquecimento do carvão activo. No final, deixar o aparelho trabalhar sem passagem de gás poluente.

Aviso: o "WFE 10" da WELLER não é adequado para aspirar gases inflamáveis.

Para desviar o ar evacuado, pode ser montado um flange para um tubo de ventilação DN100, em vez da tampa de saída de ar. O tubo de ventilação é simplesmente encaixado no flange. Não é necessária uma vedação adicional.

Figura respectiva vide página 51

4. Instruções de segurança

Não nos responsabilizamos por qualquer utilização que não respeite as instruções de serviço, nem por alterações arbitrárias.

Estas instruções de serviço e os avisos nelas contidos devem ser cuidadosamente lidos e mantidos bem visíveis junto ao aparelho de soldar. O desrespeito dos avisos pode provocar acidentes e ferimentos ou danos para a saúde.

O dispositivo de aspiração do fumo de soldagem "WFE 10" da WELLER corresponde à declaração de conformidade da CE, de acordo com os requisitos de segurança básicos das directivas 89/336/CEE, 73/23/CEE e 89/392/CEE do Conselho.

5. Acessórios

5 36 342 99	Filtro de condensação de metal expandido 260 x 260 x 15 mm
5 36 339 99	Filtro de pó fino DIN 24184, 260 x 260 x 12 mm (10 unidades)
5 36 355 99	Filtro de pó fino UE 7 (10 unidades)
5 36 340 99	Filtro de matérias suspensas classe S, DIN 24184, 305 x 305 x 90 mm
5 36 341 99	Filtro de gás de banda larga, 50% carvão activo, 50% "Purafil" [®] , 305 x 78 mm
5 36 354 99	Filtro de carvão activo
5 29 162 99	Pencil de soldar WSP 80 com dispositivo de aspiração do fumo de soldagem antiestático, 80W

5 29 166 99

5 36 346 99

5 26 162 99

5 25 153 99

5 32 152 99

5 29 106 99

5 25 125 99

5 29 107 99

5 13 125 99

5 15 030 99

5 36 315 99

5 36 353 99

5 36 316 99

5 36 317 99

5 36 318 99

5 36 319 99

5 36 320 99

5 36 321 99

5 36 322 99

5 36 323 99

5 36 324 99

5 36 326 99

5 36 329 99

5 36 344 99

5 36 338 99

5 36 343 99

5 87 351 42

5 87 351 44

5 36 345 99

5 36 347 99

5 36 348 99

5 36 349 99

5 36 350 99

Pencil de soldar FE 75 com dispositivo de aspiração do fumo de soldagem antiestático, 80W

Flange de ar evacuado para tubos DN100

Pencil de soldar FE80 Temtronic com dispositivo de aspiração do fumo de soldagem antiestático, 80 W

Pencil de soldar FE50 Temtronic com dispositivo de aspiração do fumo de soldagem antiestático, 50 W

Pencil de soldar de "Magnastat" FE50M com dispositivo de aspiração do fumo de soldagem, 50 W

Micro pencil de soldar FE25 com dispositivo de aspiração do fumo de soldagem, 25 W

Kit FE de montagem posterior para LR-21, LR-82, TCP-S

MLR-21 FE micro pencil de soldar com dispositivo de aspiração do fumo de soldagem, 25 W

Kit FE de montagem posterior para DS-22, DS-80

Suporte AK-20 para pencil de soldar com suplemento FE

Tubo de ventilação DN100

Cotovelo 90° DN100 com manguito de encaixe

Mangueira de aspiração diâmetro nominal 44

Bocal stretch plano

Bocal stretch redondo

Manguito duplo DN40

Cotovelo 45° DN40

Derivação 2 x 45° DN40

Cotovelo 90° DN40

Tubo DN40 (2 m)

Tampão terminal DN40

Mangueira de extensão DN17 (5 m)

Braçadeira de fixação DN40

Derivação 2 x 90 ° DN40

Niple de conexão para mangueira simples

Niple de conexão para mangueira de extensão DN17

Niple roscado DN17 G3/8"

Porca G3/8"

Suporte de fixação para braço de aspiração

Braço de aspiração com mola, para montagem em bancada

Idem, contudo antiestático

Cúpula de aspiração, PE transparente, 256 x 248 mm

Cúpula de aspiração, PE transparente, Ø 385 mm

5 36 351 99	Bocal de aspiração, 50 mm Ø 230 mm
5 36 352 99	Clipe de fecho para ferro de soldar FE
5 36 414 00	Mangueira flexível diâmetro nominal 44 a metro
5 36 415 00	Bocal terminal diâmetro nominal 44

6. Volume de fornecimento

"WFE 10" da WELLER para conexão directa a 5 ferros de soldar FE da WELLER, equipado com:

- 1 Filtro de condensação de metal expandido
- 1 Filtro de pó fino EU 5
- 1 Filtro de matérias suspensas classe S, segundo DIN 24 184
- 1 Filtro de gás de banda larga, 50% carvão activo, 50% "Purafil" para aspirar o fumo de soldagem

Figura Esquema de ligações eléctricas, vide página 52

7. Avisos

1. Mantenha a sua área de trabalho arrumada.

A desarrumação na área de trabalho pode provocar acidentes.

2. Tenha em consideração as condições ambientais.

Não exponha a ferramenta eléctrica à chuva. Não utilize ferramentas eléctricas em ambiente húmido ou molhado. Trate de obter uma boa iluminação. Não utilize a ferramenta eléctrica nas proximidades de líquidos ou de gases inflamáveis.

3. Proteja-se de choques eléctricos.

Evite tocar com qualquer parte do corpo em partes ligadas à terra, p. ex., tubos ou radiadores.

4. Mantenha crianças afastadas.

Não permita que alguém toque na ferramenta eléctrica ou no cabo. Mantenha as pessoas afastadas da sua área de trabalho.

5. Guarde a ferramenta eléctrica num local seguro.

Ferramentas eléctricas não utilizadas devem ser guardadas em local seco e fechado, fora do alcance de crianças.

6. Não sobrecarregue a ferramenta eléctrica.

Trabalha melhor e com maior segurança dentro da margem de potência indicada.

7. Utilize a ferramenta eléctrica correcta.

Não utilize máquinas de baixa potência para trabalhos pesados. Não utilize a ferramenta eléctrica para fins para os quais ela não foi prevista.

8. Vista roupa de trabalho adequada.

Não use roupa larga ou jóias, pois podem ser apanhados por partes móveis. Vista roupa de protecção adequada para a protecção contra queimaduras. Perigo de queimaduras através de solda de estanho líquida.

9. Proteja os seus olhos.

Utilize óculos de protecção. Ao trabalhar com colas, respeite sobretudo os avisos dos fabricantes dessas substâncias. Proteja-se de salpicos de estanho, perigo de queimaduras através de solda de estanho líquida.

10. Utilize o dispositivo de aspiração do fumo de soldagem adequado para o seu lugar de trabalho.

Se existirem dispositivos para a conexão de dispositivos de aspiração do fumo de soldagem, certifique-se de que eles se encontram em perfeito estado e de que são correctamente utilizados.

11. Não utilize o cabo para fins para os quais ele não foi previsto.

Não utilize o cabo para puxar a ficha da tomada. Proteja o cabo contra calor, óleo e arestas vivas.

12. Evite uma posição anormal do corpo.

Disponha o seu lugar de trabalho de forma ergonómica, evite erros de postura durante o trabalho, utilize sempre a ferramenta correcta.

13. Conserve a sua ferramenta eléctrica com cuidado.

Mantenha a ferramenta eléctrica e os acessórios limpos, de maneira a poder trabalhar melhor e com maior segurança. Respeite as prescrições de manutenção e as indicações relativas à substituição dos filtros. Controle periodicamente o cabo da ferramenta eléctrica e, caso ele se encontre danificado, mande substituí-lo por um técnico

especializado. Controle o cabo de extensão periodicamente e substitua-o caso necessário. Mantenha os punhos secos e sem óleo nem gordura.

14. Tire a ficha da tomada.

Quando não utilizar a ferramenta, antes de trabalhos de manutenção ou ao substituir filtros.

15. Não deixe metida qualquer ferramenta de manutenção ou chave.

Antes de ligar o aparelho, controle se as chaves e ferramentas de regulação foram removidas e se o aparelho voltou a ser montado correctamente.

16. Evite qualquer arranque acidental.

Certifique-se de que o interruptor está desligado ao introduzir a ficha na tomada ou ao estabelecer a conexão à rede.

17. Seja atento.

Preste atenção ao que faz. Trabalhe com cuidado. Não utilize a ferramenta eléctrica se não se conseguir concentrar.

18 Controle a ferramenta eléctrica relativamente a eventuais danos.

Antes de voltar a usar a ferramenta eléctrica, é necessário controlar dispositivos de protecção ou partes ligeiramente danificadas, de maneira a verificar se funcionam perfeitamente e de acordo com as determinações. Verifique se as partes móveis funcionam perfeitamente e se não emperram ou se há partes danificadas. As peças têm que estar todas correctamente montadas e de acordo com as prescrições, de maneira a garantirem o funcionamento perfeito da ferramenta eléctrica. Dispositivos de protecção e peças danificados têm que ser correctamente reparados por uma oficina especializada ou ser substituídos, desde que nas instruções de serviço não exista qualquer outra indicação.

19. Atenção

Utilize unicamente acessórios e aparelhos adicionais que façam parte da lista de acessórios incluída nas instruções de serviço. Em aparelhos de origem da WELLER, utilize unicamente acessórios ou aparelhos adicionais da WELLER. A utilização de outras ferramentas e de outros acessórios pode representar para si um perigo de ferimento.

20. Mande reparar a sua ferramenta eléctrica por um electrotécnico especializado.

Esta ferramenta eléctrica corresponde às respectivas disposições de segurança. As reparações apenas devem ser realizadas por um electrotécnico especializado que utilize peças sobressalentes de origem da WELLER; caso contrário, podem resultar daí acidentes para o seu utilizador.

21. Utilização com outros aparelhos da WELLER.

Se a ferramenta eléctrica for utilizada juntamente com outros aparelhos ou aparelhos adicionais da WELLER, é necessário ler também os avisos contidos nas respectivas instruções de serviço.

22. Respeite as disposições de segurança válidas para o seu lugar de trabalho.

1. Tuoteseloste



Juottokoneisiin suunniteltu WELLER-savunpoistomuri WFE 10 on varustettu tehokkaalla, huoltovapaalla puhallinpyörällä, minkä ansiosta imuri soveltuu erinomaisesti vaativaan teollisuuskäyttöön. Puhallinpyörä on mitoitettu niin, että imurilla voidaan poistaa juotossavu suoraan yhteensä 10 juottokolvilta (WELLER Fume-Extraction-juottokolvit). Vaihtoehtoisesti WFE 10 -imuria voidaan käyttää työpistekohtaisena imurina juotossavun tai liimahöyryjen poistoon. Yhdistelmäkäyttö ei kuitenkaan ole mahdollista.

Juottokolvien alipaineletkut voidaan liittää WFE 10 -imuriin joko suoraan tai alipaineputkiston DN 40 välityksellä (antistaattinen putkistomateriaali).

Nelivaiheinen suodatusjärjestelmä (verkkometallinen kondensaatio-suodatin, hienopölysuodatin, leijupölysuodatin und moniasteinen kaasusuodatin) on moduulirakenteinen. Ko. kokoonpano on suunniteltu nimenomaan juotossavun suodatukseen. Tyypinhyväksytyjä S-luokan leijupölysuodattimia käytettäessä on uuden, käyttämättömän suodatinyksikön suodatusaste 99,99 % hiukkaskoolla 0,3 µm (DIN-standardin 24 184 mukaan laskettuna). Ko. suodatusasteet taataan ainoastaan siinä tapauksessa, että koneessa käytetään alkuperäisvaraosa.

Moduulirakenteen ansiosta suodattimien vaihto on yksinkertaista. Suodattimien vaihtovälit määräytyvät paine-eromittauksen ja käyttötuntien perusteella (koneessa on oma käyttötuntimittari). Koneen paine-eromittari katkaisee virran automaattisesti, kun suodatinyksikön likaisuusaste ylittää säädetyn rajan. Kun suodattimet on vaihdettu uusiin, koneeseen on ensin kytkettävä virta ja sitten painettava erillistä nollauspainiketta, niin kone käynnistyy. Punainen ja vihreä merkkivalo ilmoittavat koneen käyttötilan. Erityyppiset juottonesteet ja niiden sisältämät ainesosat sekä ilman pölypitoisuus ja -laatu voivat vaikuttaa huomattavasti suodattimien käyttöikään.

Varoitus: Siitä huolimatta, että työpisteessä käytetään savunpoistomuria, ei lakisääteisiä päästörajoja saa ylittää. Valvonnasta on vastuussa laitteen käyttäjä.

Tekniset tiedot:

Mitat:	420 x 420 x 735 mm (pituus/leveys/korkeus)
Liitäntäjännite:	230 V vaihtovirta
Ottoteho:	0,55 kW

Virranotto:	3,1 A
Melutaso:	49 dB(A) 1 m:n etäisyydellä
Max. alipaine:	120 mbar
Max. läpivirtaus:	80 m ³ /h paineettomana
Paino:	55 kg

2. Käyttöönotto

Suora liitäntä FE-juottokolviin

WELLER WFE 10-savunpoistomuriin voi suoraliittää kerrallaan korkeintaan 5 WELLER FE-juottokolvia. Ennen alipaineletkujen liitäntää on irrotettava sulkutulpat, minkä jälkeen letkut kiinnitetään suoraan pikalukittaviin liitoksiin (11). Suoraan juottokolviin liitettävän alipaineletkun pituus on 2,5 m. Jos välimatka työstöpaikkaan on suurempi (kork. 5 m), voidaan ottaa avuksi lisävarusteisiin kuuluva jatkoletku DN 17. Silloin on sekä koneeseen että letkun päähän asennettava DN 17-pistoliitinkappaleet.

Liitäntä erillisen alipaineputkiston DN 40 välityksellä (lisävaruste)

WFE 10- liitetään erillisen päämuletkun (DN 44) avulla alipaineputkistoon DN 40. Letkuliitosten (11, 5 kpl) sulkutulpat jätetään paikoilleen, vain putkistoon kuuluvan liitoksen (10) sulkutulppa irrotetaan. FE-juottokolvin liitäntää varten esityöstetään alipaineputkistoon 7,0 mm:n reikä haluttuun kohtaan, siihen kiinnitetään pistoliitinkappale, johon sitten kiinnitetään juottokolville menevä alipaineletku.

Ennen käyttöönottoa on tarkastettava, että tyyppikilvessä annettu jännitelukema on sama kuin verkkojännite. Liitä WFE 10 verkkovirtaan (2) ja kytke se päälle virtakytkimellä (5). Vihreä valo (4) "Filter OK" (suodatin kunnossa) syttyy ja ilmoittaa suodatinyksikön olevan kunnossa.

Huolto

Ennen huoltotoimiin ryhtymistä on kone kytkettävä irti verkkovirrasta.

WELLER WFE 10 on varustettu paine-eromittarilla, joka valvoo pölysuodattimien kuntoa. Kun punainen valo (3) "Filter wechseln" (vaihda suodatin) syttyy, koneesta katkeaa virta automaattisesti: suodatinyksikön kunto on tarkastettava. Suodattimien vaihdon jälkeen koneeseen kytketään virta, minkä jälkeen on painettava nollauspainiketta (8), jotta WFE 10 saadaan käynnistymään.

Kun suodattimia ryhdytään vaihtamaan, on ensin avattava alipainekammion (15) ja suodatinkotelon (13) välissä olevat lukot (9). Ensin otetaan verkkometallinen kondensaatio-suodatin ja hienopölysuodatin pois paikaltaan suodatinkotelosta. Sen jälkeen voidaan leijupölysuodatin ja kaasusuodatin nostaa pois paikoiltaan; tartu suodattimissa oleviin ulokkeisiin.

Varo: Suodattimia asennettaessa on katsottava, että ne tulevat oikeaan asentoon ja oikeaan järjestykseen.

Käytetyt suodattimet kuuluvat ongelmajätteisiin, ne on hävitettävä asianmukaisia määräyksiä noudattaen.

Huolto - Kuva, ks. sivu 50

3. Työohjeita

Kondensaatio-suodatin voidaan pestä etanolilla, minkä jälkeen sitä voidaan käyttää edelleen. Katso, että suodatin tulee oikeaan asentoon! Karhea kudospuoli ylöspäin. Muut suodattimet ovat kertakäyttösuodattimia.

- Hienopölysuodatin on leijupölysuodattimen esisuodatin, joten se on uusittava tiheämmin välein.
- Leijupölysuodatin on DIN-standardin 24 184 mukainen tyyppihyväksytty S-luokan suodatin.
- Kaasusuodatin on suunniteltu juotossavun suodatukseen, se sisältää 50 % aktiivihiihtä ja 50 % purafiilia. Paine-eromittauksessa ei huomioida kaasusuodattimen kuntoa ja suodatusastetta. Tästä syystä suodatin on tarkastettava erikseen säännöllisin välein.

Jos imuria käytetään liimahöyryjen poistoon, kaasusuodattimena voidaan käyttää kokonaan aktiivihiihtä sisältävää suodatinta. Ko. tapauksessa on suositeltavaa korvata myös leijupölysuodatin aktiivihiihtäsuodattimella.

Korkeilla päästömäärillä aktiivihiihi kuumenee, koneen on annettava jälkikäydä ilman että suodattimien läpi johdetaan päästökaasuja.

Varoitus: WELLER WFE 10-imuria ei saa käyttää palavien kaasujen poistoon.

Poistoilma-aukon sijasta poistoilma voidaan johtaa ulos tuuletusputken kautta, joka

asennetaan DN 100-koon laippaan. Tuuletusputki kiinnitetään laippaan, erityistä tiivistystä ei tarvita.

Kuva - Ks. sivu 51

4. Työturvallisuus

Valmistaja ei ota vastuuta, jos laitteen rakennetta muutetaan luvatta tai jos laitetta käytetään muuhun kuin tässä kuvattuihin tarkoituksiin.

Laitetta käyttävien on tutustuttava huolella oheiseen käyttöohjeeseen ja siinä annettuihin turvaohjeisiin. Käyttöohje on säilytettävä näkyvässä paikassa juotokoneen lähellä. Turvaohjeita on noudatettava, jotta välttytään työtatapaturmilta tai terveysriskeiltä.

WELLER-juotossavumuri WFE 10 vastaa EU-yhdenmukaisuuslausuntoa, joka pohjaa suosituksissa 89/336/EEC, 73/23/EEC ja 89/392/EEC määriteltyihin turvallisuusvaatimuksiin.

5. Lisävarusteet

5 36 342 99	verkkometallinen kondensaatio-suodatin 260 x 260 x 15 mm
5 36 339 99	hienopölysuodatin DIN 24 184, 260 x 260 x 12 mm (10 kpl)
5 36 355 99	hienopölysuodatin EU 7 (10 kpl)
5 36 340 99	leijupölysuodatin, DIN 24 184, S-luokka, 305 x 305 x 90 mm
5 36 341 99	moniaist. kaasusuodatin, 50 % aktiivihiihtä, 50 % purafil, 305 x 78 mm
5 36 354 99	aktiivihiihtäsuodatin
5 36 346 99	laippa DN 100 poistoilmaputkeen
5 26 162 99	FE80 Temtronic-juottokärki + savunpoistomuri 80 W, antistaattinen
5 25 153 99	FE50 Temtronic-juottokärki + savunpoistomuri 50 W, antistaattinen
5 32 152 99	FE50M Magnastat-juottokärki + savunpoistomuri, 50 W
5 29 106 99	FE25 Micro-juottokärki + savunpoistomuri, 25 W
5 25 125 99	FE-jälkiasennussarja malleihin LR-21, LR-82, TCP-S
5 29 107 99	MLR-21 FE Micro-juottokärki + savunpoistomuri, 25 W
5 13 125 99	FE-jälkiasennussarja malleihin, DS-22, DS-80
5 15 030 99	pidin AK-20 FE-varusteiseen juottokärkeen
5 36 315 99	poistoilmaputki DN 100
5 36 353 99	90° kulmakappale DN 100 + liitoskappale
5 29 162 99	WSP 80 FE Juottokärki + savunpoistomuri 80 W, antistaattinen

42

5 29 166 99	FE 75 Juottokärki + savunpoistomuri 80 W, antistaattinen
5 36 316 99	imuletku DN 44
5 36 317 99	laattasuutin
5 36 318 99	pyörösuutin
5 36 319 99	kaksoisliitin DN 40
5 36 320 99	40° kulmakappale DN 40
5 36 321 99	haaroituskappale, 2 x 45° DN 40
5 36 322 99	90° kulmakappale DN 40
5 36 323 99	putki DN 40 (2 m)
5 36 324 99	sulkutulppa DN 40
5 36 326 99	jatkoletku DN 17 (5 m)
5 36 329 99	kiinnityspinne DN 40
5 36 344 99	haaroituskappale 2 x 90° DN 40
5 36 338 99	liitäntänippa letkuun
5 36 343 99	liitäntänippa jatkoletkuun DN 17
5 87 351 42	kierrenippa DN 17 G3/8"
5 87 351 44	mutteri G3/8"
5 36 345 99	lukittava pidin imuvarteen
5 36 347 99	jousivarusteinen imuvarsi, työtason asennettava
5 36 348 99	imuvarsi kuten edellä, antistaattinen
5 36 349 99	imukupu, PE, läpinäkyvä, 256 x 248 mm
5 36 350 99	imukupu, PE, läpinäkyvä, 385 mm
5 36 351 99	imusuutin, 50 mm, 230 mm
5 36 352 99	FE-juottokolvin lukitsin
5 36 414 00	letku DN 44 / metritavara
5 36 415 00	päätykappale DN 44

6. Vakiovarusteet

WELLER WFE 10 -savunpoistomuriin, joka on tarkoitettu suoraan liitettään (5 WELLER-juottokolvina), kuuluvat vakiovarusteisesti seuraavat osat:

- 1 kondensaatio-suodatin
- 1 hienopölysuodatin EU 5
- 1 leijupölysuodatin
- 1 moniasteinen kaasusuodatin, 50 % aktiivihiiltä, 50 % purafillia, juotossavun poistoon

Kytentäkaavio - Kuva ks. sivu 52

7. Turvaohjeet

1. Pidä työpaikka siistinä.

Epäjärjestyksessä olevassa työpisteessä sattuu helposti työtaturma.

2. Ota huomioon vaaratekijät.

Älä jätä sähkötyökaluja ulos sateeseen. Niitä ei myöskään saa käyttää kosteissa tiloissa eikä palavien nesteiden tai kaasujen läheisyydessä. Työpisteen valaistuksen on oltava riittävä.

3. Varo - sähköiskun vaara.

Sähkötyökaluja käytettäessä on varottava koskettamasta maadoitettuja osia, esim. putket tai lämpöpatterit.

4. Älä päästä asiattomia henkilöitä työpisteeseen.

Varo lapsia, älä jätä sähkötyökaluja asiattomien ulottuville.

5. Säilytä sähkötyökalut turvallisessa paikassa.

Sähkötyökalut on säilytettävä kuivassa, lukitussa tilassa, missä ne eivät ole lasten ulottuvilla.

6. Varo ylikuormittamasta sähkökonetta.

Työskentelet tehokkaammin ja varmemmin, kun noudatat annettuja teholumkia.

7. Valitse oikea työkalu oikeaan kohteeseen.

Tehoitaan alhainen sähkötyökalu ei sovellu raskaisiin töihin. Älä käytä työkalua kohteeseen, johon sitä ei ole tarkoitettu.

8. Turvallinen vaatetus

Varo liikkuvia koneenosia, löysät vaatteet tai korut ovat vaaratekijä. Käytä sopivaa työpukua, joka tarjoaa suojan myös palovammojen varalta (sula juotostina!).

9. Suojavarusteet

Käytä suojalaseja. Liimoja käsiteltäessä on noudatettava liiman valmistajan laatimia turvallisuusohjeita. Sula juotostina on kuumaa, varo tinaroiskeita.

10. Käytä sopivaa juotossavun poistomuria.

Jos työpisteessä on savunpoistomuri, katso että se on toimintakunnossa ja liitetty oikein.

11. Tarkasta liitäntäjohtojen kunto.

Liitäntäjohtoa ei saa vetää irti pistorasiasta itse johdosta vaan pistokkeesta. Varo, etteivät esim. öljy, kuumuus tai terävät kulmat vaurioita liitäntäjohtoja.

12. Ota huomioon oikea työasento.

Työpisteen on oltava mahdollisimman ergonominen, vältä vääriä työskentelyasentoja, käytä aina tarkoitukseen sopivia työkaluja.

13. Pidä hyvää huolta sähkötyökaluista.

Pidä työkalut ja lisävarusteet puhtaina, niin työ sujuu tehokkaammin ja turvallisemmin. Noudata huolto-ohjeita ja suodattimien vaihtovälisuosituksia. Tarkasta säännöllisesti liitäntäjohtojen kunto ja anna ammattimiehen uusia vialliset johdot. Kun käytät jatkojohtoja, muista tarkastaa myös niiden kunto säännöllisesti, uusi johdot tarvittaessa. Katso ettei työkalujen kahvoissa ole rasvaa tai öljyä, niiden on oltava puhtaat ja kuivat.

14. Kytke työkone irti verkkovirrasta.

Ennen huoltotöihin tai suodattimen vaihtoon ryhtymistä sekä aina silloin, kun konetta ei tarvita, se on kytkettävä irti verkkovirrasta.

15. Älä jätä varoavainta tai huoltotyökaluja kiinni koneeseen.

Ennen kuin käynnistät koneen, tarkasta että varoavaimet tai huollossa käytetyt työkalut on irrotettu koneesta ja että kone on kokoonpantu asianmukaisesti.

16. Vältä turhia käynnistyskiä.

Ennen kuin kytket liitäntäpistokkeen verkkoon, katso että koneen virtakytkin on pois päältä.

17. Ole varovainen.

Noudata varovaisuutta, suunnittele eri työvaiheet etukäteen. Sähkökoneilla työskenteleminen vaatii tarkkaavaisuutta ja keskittymistä.

18. Tarkasta sähkötyökalujen kunto säännöllisesti.

Tarkasta ennen työhön ryhtymistä työkalun suojalaitteet ja kunto: näkykö vikoja, toimiiko kone asianmukaisesti. Tarkasta koneen liikkuvien osien herkkäliikkeys, näkykö

vaurioita. Osien on oltava asennettu oikein, niin että kone toimii moitteetta ja asianmukaisesti. Ammattimiehen on annettava korjata tai vaihtaa vioittuneet osat tai suojalaitteet, jollei käyttöohjeessa muuta mainita.

19. Lisävarusteet, varaosat

Käytä ainoastaan alkuperäisiä lisävarusteita ja oheislaitteita, jotka on mainittu käyttöohjeeseen sisältyvässä luettelossa. Ko. WELLER-lisävarusteita tai oheislaitteita saa käyttää ainoastaan alkuperäisten WELLER-koneiden kanssa. Jos muiden valmistajien koneita tai lisälaitteita yhdistellään WELLER-tuotteisiin, on olemassa työtapaturman vaara.

20. Anna vain ammattimiehen korjata sähkötyökalut.

Oheinen sähkötyökalu täyttää standardien asettamat turvallisuusvaatimukset. Kunnostus- ja korjaustyöt saa suorittaa ainoastaan ammattitaitoinen sähkömies. Varaosina saa käyttää ainoastaan alkuperäisiä WELLER-varaosia: muussa tapauksessa työturvallisuus ei ole taattu.

21. Yhdistelmäkäyttö muiden WELLER-laitteiden kanssa.

Jos sähkötyökalua käytetään yhdessä muiden WELLER-koneiden tai oheislaitteiden kanssa, on otettava huomioon myös ko. laitteiden käyttöohjeissa annetut turvaohjeet.

22. Noudata myös työpaikkakohtaisia turvallisuusohjeita.

1. Περιγραφή

GR

Το σύστημα τύπου WFE 10 του κατασκευαστικού οίκου Weller για την αναρρόφηση των καπνών, που προκύπτουν κατά τη διάρκεια της συγκόλλησης, διαθέτει ένα στρόβιλο (τουρμπίνα) μεγάλης ισχύος και χωρίς αναγκαιότητα συντήρησης. Η συσκευή αυτή είναι επομένως κατάλληλη κατά τον καλύτερο δυνατό τρόπο για μία συνεχή βιομηχανική εφαρμογή. Ο προαναφερόμενος στρόβιλος είναι κατά τέτοιο τρόπο κατασκευασμένος, ώστε να λειτουργεί ως σύστημα άμεσης αναρρόφησης επί του εμβόλου συγκόλλησης με πρόσληψη του καπνού, που προκύπτει κατά τη διάρκεια των εργασιών συγκόλλησης, κατά τη σύγχρονη λειτουργία 10 περίπου εμβόλων συγκόλλησης τύπου Weller Fume-Extraction. Η συσκευή WFE 10 μπορεί επίσης να εφαρμοστεί κατά εναλλακτικό τρόπο και ως σύστημα αναρρόφησης επί επιφανειών εργασίας, όπου προκύπτει καπνός κατά τη διάρκεια εργασιών συγκόλλησης ή ατμοί ως αποτέλεσμα εργασιών κόλλησης. Μία σύγχρονη συνδυασμένη εφαρμογή της συσκευής αυτής δεν είναι εντούτοις δυνατή.

Οι πλαστικοί σωλήνες του κενού, οι οποίοι αποτελούν συστατικό στοιχείο των εμβόλων συγκόλλησης, μπορούν να συνδεθούν κατά άμεσο τρόπο επί της συσκευής WFE 10 ή μέσω ενός συστήματος σωληνώσεων κενού μεγέθους DN45, το οποίο δε δύναται να υποστεί στατική φόρτιση.

Το εφαρμοσμένο φίλτρο με 4 βαθμίδες (φίλτρο συμπίκνωσης μετάλλου επιμήκυνσης, φίλτρο λεπτής σκόνης, φίλτρο αιωρούμενων σωματιδίων και φίλτρο αερίου πλατιάς ταινίας) είναι κατασκευασμένο ως σύστημα μεμονωμένων στοιχείων και έχει εναρμονιστεί στη σύνθεσή του αυτή για την αναρρόφηση των καπνών, που προκύπτουν κατά τη διάρκεια των εργασιών συγκόλλησης. Με την εφαρμογή ήδη ελεγμένων, όσον αφορά τον κατασκευαστικό τους τύπο, φίλτρων αιωρούμενων σωματιδίων της κατηγορίας S αποτελεί ο βαθμός φιλτραρίσματος του συνολικού συστήματος του φίλτρου κατά το χρονικό σημείο της παράδοσής του από το εργοστάσιο κατασκευής 99,99% σύμφωνα με τον κανονισμό τυποποίησης DIN 24184 επί μεγέθους σωματιδίων φιλτραρίσματος 0,3 μμ. Το αποτέλεσμα αυτό επιτυγχάνεται μόνο κατά την εφαρμογή γνήσιων ανταλλακτικών.

Η απαραίτητη αντικατάσταση του φίλτρου ενδεικνύεται μέσω μίας μέτρησης της διαφορικής πίεσης επί της συσκευής καθώς επίσης και μέσω ενός οργάνου μέτρησης των ωρών λειτουργίας. Η αντικατάσταση του φίλτρου διευκολύνεται σημαντικά λόγω του τρόπου κατασκευής του προαναφερόμενου φίλτρου ως σύνολο μεμονωμένων στοιχείων. Κατά την υπέρβαση του βαθμού της ρύπανσης του συστήματος του φίλτρου, ο οποίος έχει καθοριστεί από τη μέτρηση της διαφορικής πίεσης, σταματά η συσκευή αυτόματα τη λειτουργία της. Μετά την επακόλουθη αναγκαία αντικατάσταση του φίλτρου μπορεί να προκύψει πάλι νέα ενεργοποίηση της συσκευής μέσω χειρισμού του πλήκτρου οπισθοδρομικής ρύθμισης, και εφόσον η συσκευή είναι ακόμα συνδεδεμένη στο ηλεκτρικό ρεύμα. Μία κόκκινη και μία πράσινη ελεγκτική λυχνία σηματοδοτούν την εκάστοτε υφιστάμενη λειτουργική κατάσταση. Διάφορα υλικά διαρροής, συστατικά στοιχεία υλικών διαρροής καθώς επίσης και διάφορα άλλα μερίδια σκόνης εντός του αναρροφούμενου αέρα μπορεί να έχουν σημαντική επίδραση επί του χρονικού διαστήματος λειτουργίας των βαθμίδων φιλτραρίσματος.

Αποτρεπτική οδηγία: Ακόμα και στην περίπτωση της εφαρμογής μίας εγκατάστασης αναρρόφησης καπνών και ατμών πρέπει να τηρούνται στον τόπο της εργασίας οι νομικές οριακές τιμές επιβλαβών ουσιών. Ο ιδιοκτήτης της συσκευής αναρρόφησης πρέπει να ελέγχει κατά τακτικά διαστήματα τη συσκευή αναρρόφησης.

Τεχνικά στοιχεία:

Διαστάσεις:	420 x 420 x 735 χιλιοστά (μήκος x βάθος x ύψος)
Ηλεκτρική τάση:	230 V AC
Κατανάλωση ηλεκτρικού ρεύματος:	0,55 kW
Ένταση του ηλεκτρικού ρεύματος:	3,1 A
Ύψος της ηχορύπανσης:	49 dB (A) σε απόσταση 1 μέτρου από τη συσκευή
Ανώτατη υποπίεση:	120 mbar
Ανώτατη ποσότητα τροφοδότησης:	80 κυβικά μέτρα ανά ώρα, χωρίς πίεση
Βάρος:	55 κιλά

2. Αρχική θέση σε λειτουργία

Άμεση σύνδεση των εμβόλων συγκόλλησης τύπου FE

Η συσκευή τύπου Weller WFE 10 για την αναρρόφηση καπνών, που προκύπτουν κατά τη διάρκεια εργασιών συγκόλλησης, είναι ήδη προετοιμασμένη στο εργοστάσιο κατασκευής για την άμεση σύνδεση 5 κατά ανώτατο όριο εμβόλων συγκόλλησης τύπου FE του κατασκευαστικού οίκου Weller. Για τη σύνδεση των πλαστικών σωλήνων του κενού πρέπει να αφαιρεθούν τα καλυπτικά πώματα και να επακολουθήσει άμεση εισαγωγή των πλαστικών σωλήνων επί των συνδετικών εξαρτημάτων (11). Το μήκος των πλαστικών σωλήνων του κενού, οι οποίοι εφαρμόζονται επί ενός εμβόλου συγκόλλησης τύπου FE, αποτελεί 2,5 μέτρα. Σε περίπτωση, κατά την οποία οι εργατικοί τόποι συγκόλλησης βρίσκονται σε μεγαλύτερη ακόμα απόσταση (μέχρι 5 μέτρα) μπορεί να χρησιμοποιηθεί ως συμπληρωματικό εξάρτημα ένας πλαστικός σωλήνας επιμήκυνσης μεγέθους DN17, ο οποίος μπορεί να αποκτηθεί επίσης από τον ιδιοκτήτη της συσκευής. Για το σκοπό αυτό πρέπει να εφαρμοστούν προηγουμένως επί της συσκευής και επί του άκρου του αρχικού πλαστικού σωλήνα αντίστοιχα συνδετικά εξαρτήματα μεγέθους DN17.

Έμμεση σύνδεση μέσω ενός συστήματος σωληνώσεων κενού DN40 (το σύστημα αυτό μπορεί να αποκτηθεί ως συμπληρωματικό εξάρτημα)

Σε περίπτωση μίας έμμεσης λειτουργίας της συσκευής προκύπτει σύνδεση του συστήματος Weller WFE 10 με το σύστημα του κενού DN40 μέσω ενός ελαστικού πλαστικού σωλήνα αναρρόφησης μεγέθους NW44. Κατά τον τρόπο αυτό λειτουργίας παραμένουν τα 5 συνδετικά εξαρτήματα (11) της συσκευής κλεισμένα με τα αντίστοιχα καλυπτικά πώματα, ενώ το καλυπτικό εξάρτημα (10) του συστήματος των σωληνώσεων πρέπει να αφαιρεθεί. Για τη σύνδεση του εμβόλου συγκόλλησης τύπου FE πρέπει να προηγηθεί διάτρηση μίας οπής με διάμετρο 7,0 χιλιοστών επί του συστήματος των σωληνώσεων του

45

κενού, και συγκεκριμένα στο απαιτούμενο σημείο, οπότε επακολουθεί βίδωμα του εισαγωγικού εξαρτήματος και εισαγωγή του πλαστικού σωλήνα του κενού.

Πριν από την αρχική θέση σε λειτουργία της συσκευής πρέπει να γίνει έλεγχος και σύγκριση μεταξύ της τάσης του ηλεκτρικού δικτύου και της αντίστοιχης ένδειξης επί της πινακίδας της συσκευής. Σε περίπτωση, κατά την οποία η τάση του ηλεκτρικού δικτύου είναι κατάλληλη για τροφοδότηση ηλεκτρικού ρεύματος προς τη συσκευή, προβείτε σε σύνδεση της συσκευής WFE 10 στο ηλεκτρικό δίκτυο (2) και ανοίξτε τον ηλεκτρικό διακόπτη (5) της συσκευής. Μετά το χειρισμό αυτό ανάβει η πράσινη λυχνία (4), η οποία ενδεικνύει, ότι το "φίλτρο βρίσκεται σε καλή λειτουργική κατάσταση".

Συντήρηση

Πριν από τη διενέργεια εργασιών συντήρησης πρέπει να διενεργηθεί αφαίρεση του ρευματολήπτη της συσκευής από την πρίζα του ηλεκτρικού ρεύματος.

Η συσκευή WFE 10 του κατασκευαστικού οίκου WELLER διαθέτει ένα όργανο μέτρησης της διαφορικής πίεσης, προς το σκοπό όπως διενεργείται με τον τρόπο αυτό ο έλεγχος της λειτουργικής κατάστασης των φίλτρων της σκόνης. Μόλις ανάψει η κόκκινη λυχνία (3),

η οποία σηματοδοτεί την αναγκαιότητα της "αντικατάστασης του φίλτρου", σταματά η συσκευή αυτόματα τη λειτουργία της, οπότε πρέπει να επακολουθήσει έλεγχος του συστήματος του φίλτρου της σκόνης. Μετά την αντικατάσταση του φίλτρου πρέπει να επακολουθήσει χειρισμός του πλήκτρου οπισθοδρομικής ρύθμισης (8) επί του εξαρτήματος χειρισμών, εφόσον ο διακόπτης του ηλεκτρικού ρεύματος της συσκευής είναι ανοιγμένος. Μετά το χειρισμό αυτό αρχίζει πάλι τη λειτουργία της η συσκευή WFE 10.

Για την αντικατάσταση του φίλτρου πρέπει να ανοιχθούν τα συνδεδετικά εξαρτήματα σύσφιξης (9), τα οποία βρίσκονται εφαρμοσμένα μεταξύ του εξωτερικού κελύφους του κενού (15) και του εξωτερικού κελύφους του φίλτρου (13), και να επακολουθήσει ανύψωση του εξωτερικού κελύφους του κενού. Ακολούθως μπορεί να γίνει η αφαίρεση του φίλτρου συμπύκνωσης μετάλλου επιμήκυνσης και του φίλτρου της λεπτής σκόνης έξω από το εξωτερικό κέλυφος της συσκευής φιλτραρίσματος. Ακολούθως μπορούν να αφαιρεθούν με τη σειρά τους το φίλτρο των αιωρούμενων σωματιδίων και το φίλτρο αερίου πλατιάς ταινίας, με τράβηγμά τους προς τα άνω.

Αποτρεπτική οδηγία: Κατά την εφαρμογή νέων φίλτρων πρέπει να δοθεί προσοχή στη σωστή διαδοχική σειρά εργασιών καθώς επίσης και στη σωστή θέση εφαρμογής.

Τα λερωμένα φίλτρα πρέπει να υποστούν μεταχείριση ως ειδικά απόβλητα και να επεξεργαστούν σύμφωνα με τον κανόνα επεξεργασίας αποβλήτων υπ' αριθμόν 31435 ή σύμφωνα με τους τοπικούς κανονισμούς.

Βλέπε απεικόνιση των εργασιών συντήρησης στη σελίδα 50

3. Οδηγίες εργασίας

Το φίλτρο συμπύκνωσης μετάλλου επιμήκυνσης μπορεί να πλυθεί με οινόπνευμα και να ξαναεφαρμοστεί πάλι μετά το καθάρισμα αυτό. Κατά τη νέα αυτή εφαρμογή πρέπει να δοθεί προσοχή στη σωστή θέση συναρμολόγησης του προαναφερόμενου εξαρτήματος! Το χονδροειδές υφαντό πρέπει να βρίσκεται στην άνω πλευρά της συσκευής.

Το φίλτρο της λεπτής σκόνης, το φίλτρο των αιωρούμενων σωματιδίων και το φίλτρο αερίου πλατιάς ταινίας είναι εξαρτήματα, τα οποία μπορούν να εφαρμοστούν μία και μόνο φορά.

- Το φίλτρο της λεπτής σκόνης αποτελεί συγχρόνως και εξάρτημα προφιλτραρίσματος των αιωρούμενων σωματιδίων και πρέπει να αντικαταστάται ένεκα τούτου κατά συχνότερα χρονικά διαστήματα.

- Το φίλτρο των αιωρούμενων σωματιδίων έχει ήδη υποστεί έλεγχο στην κατηγορία S, όσον αφορά τον κατασκευαστικό του τύπο, σύμφωνα με τον κανονισμό τυποποίησης DIN 24184.

- Το φίλτρο αερίου πλατιάς ταινίας είναι προσαρμοσμένο για το καθάρισμα καπνών, που προκύπτουν κατά τη διάρκεια εργασιών συγκόλλησης, και αποτελείται κατά ποσοστό 50% από ενεργό άνθρακα και κατά ποσοστό 50% από υλικό Purafil. Η επενέργεια του φίλτρου αερίου πλατιάς ταινίας δεν καταμετράται από το σύστημα της μέτρησης της διαφορικής πίεσης. Το φίλτρο αυτό πρέπει ένεκα τούτου να υπόκειται σε έλεγχο εκ μέρους του ιδιοκτήτη της συσκευής κατά τακτικά χρονικά διαστήματα, για να διαπιστωθεί, κατά πόσον το φίλτρο αυτό διαρρέεται από αέριο.

Για την αναρρόφηση των ατμών, οι οποίοι προκύπτουν κατά τη διάρκεια εργασιών κόλλησης, μπορεί επίσης να προσφερθεί το φίλτρο αερίου πλατιάς ταινίας με αποκλειστική γόμωση ενεργού άνθρακα. Κατά την εφαρμογή αυτή σας συνιστάμε, να αντικαταστήσετε και το φίλτρο των αιωρούμενων σωματιδίων με ένα φίλτρο ενεργού άνθρακα.

Μία συγκέντρωση επιβλαβούς αερίου σε μεγάλο βαθμό έχει ως αποτέλεσμα τη θέρμανση του ενεργού άνθρακα. Αφήστε να λειτουργήσει η συσκευή χωρίς φόρτιση επιβλαβούς αερίου.

Αποτρεπτική οδηγία: Η συσκευή WFE 10 του κατασκευαστικού οίκου WELLER δεν είναι κατάλληλη για την αναρρόφηση εύφλεκτων αερίων.

Για την επακόλουθη μεταβίβαση του εξερχόμενου αέρα μπορεί να γίνει εφαρμογή μίας φλάντζας για ένα σωλήνα εξαερισμού μεγέθους DN100 αντί του συνήθους στομίου εξόδου του αέρα. Ο σωλήνας εξαερισμού πρέπει να συνδεθεί στην περίπτωση αυτή κατά απλό τρόπο επί της φλάντζας. Μία συμπληρωματική στεγάνωση δεν είναι απαραίτητη.

Βλέπε σχετική απεικόνιση στη σελίδα 51

4. Οδηγίες λειτουργικής ασφάλειας

Το εργοστάσιο κατασκευής δεν αναλαμβάνει καμία ευθύνη σε περίπτωση ανάρμοστων εφαρμογών της συσκευής αυτής, οι οποίες δεν ανταποκρίνονται στις παρούσες οδηγίες χειρισμών. καθώς επίσης και σε περίπτωση ανάρμοστων μετατροπών επί της συσκευής.

Οι παρούσες οδηγίες χειρισμών και οι αποτρεπτικές οδηγίες, οι οποίες περιέχονται στις οδηγίες αυτές, πρέπει να διαβαστούν προσεκτικά και να τοποθετηθούν σε ένα εμφανές σημείο στην περιοχή λειτουργίας της συσκευής συγκόλλησης. Η μη τήρηση των αποτρεπτικών οδηγιών μπορεί να έχει ως αποτέλεσμα ατυχήματα και τραυματισμούς ή ακόμα και βλάβες της υγείας.

Η συσκευή WFE 10 του κατασκευαστικού οίκου WELLER για την αναρρόφηση καπνών, που προκύπτουν κατά τη διάρκεια εργασιών συγκόλλησης, ανταποκρίνεται στη δήλωση συμβατότητας της Ευρωπαϊκής Κοινότητας σύμφωνα με τις βασικές απαιτήσεις περί λειτουργικής ασφάλειας των οδηγιών 89/336/EWG, 73/23/EWG και 89/392/EWG.

5. Συμπληρωματικά εξαρτήματα

5 36 342 99	Φίλτρο συμπύκνωσης μέταλλου επιμήκυνσης 260 x 260 x 15 χιλιοστά
5 36 339 99	Φίλτρο λεπτής σκόνης DIN 24184, 260 x 260 x 12 χιλιοστά (10 τεμάχια)
5 36 355 99	Φίλτρο λεπτής σκόνης EU 7 (10 τεμάχια)
5 36 340 99	Φίλτρο αιωρούμενων σωματιδίων της κατηγορίας S, DIN 241184, 305 x 305 x 90 χιλιοστά
5 36 341 99	Φίλτρο αερίου πλατιάς ταινίας, 50% ενεργός άνθρακας, 50% Purafil®, 305 x 78 χιλιοστά
5 36 354 99	Φίλτρο ενεργού άνθρακα
5 36 346 99	Φλάντζα για τον εξερχόμενο αέρα προς εφαρμογή επί σωλήνα μεγέθους DN100
5 26 162 99	Εμβολο συγκόλλησης τύπου FE80 Temtronic με αντιστατική αναρρόφηση καπνού συγκόλλησης, 80 W
5 25 153 99	Εμβολο συγκόλλησης τύπου FE50 Temtronic με αντιστατική αναρρόφηση καπνού συγκόλλησης, 50 W
5 32 152 99	Εμβολο συγκόλλησης τύπου FE50M Magnastat με αναρρόφηση καπνών συγκόλλησης, 50 W
5 29 106 99	Εμβολο συγκόλλησης τύπου FE25 Micro με αναρρόφηση καπνών συγκόλλησης, 25 W
5 25 125 99	Σετ συμπληρωματικής εφαρμογής τύπου FE για LR-21, LR-82, TCP-S
5 29 107 99	Εμβολο συγκόλλησης τύπου MLR-21 FE Micro με αναρρόφηση καπνών συγκόλλησης, 25 W
5 13 125 99	Σετ συμπληρωματικής εφαρμογής τύπου FE για DS-22, DS-80
5 15 030 99	Εξάρτημα συγκράτησης AK-20 για έμβολο συγκόλλησης με συμπληρωματικό εξάρτημα FE
5 36 315 99	Σωλήνας εξαερισμού μεγέθους DN100
5 36 353 99	Καμπυλωτό εξάρτημα 90 μοιρών μεγέθους DN100 με εισαγωγική μούφφα
5 36 316 99	Πλαστικός σωλήνας αναρρόφησης μεγέθους NW 44
5 36 317 99	Επίπεδο ακροφύσιο (μπεκ)

5 29 162 99	Εμβολο συγκόλλησης τύπου WSP 80 με αντιστατική αναρρόφηση καπνού συγκόλλησης, 80 W
5 29 166 99	Εμβολο συγκόλλησης τύπου FE 75 με αντιστατική αναρρόφηση καπνού συγκόλλησης, 80 W
5 36 318 99	Στρογγυλό ακροφύσιο (μπεκ)
5 36 319 99	Διπλή μούφφα μεγέθους DN40
5 36 320 99	Καμπυλωτό εξάρτημα 45 μοιρών μεγέθους DN40
5 36 321 99	Διακλάδωση 2 x 45 μοιρών, μεγέθους DN40
5 36 322 99	Καμπυλωτό εξάρτημα 90 μοιρών μεγέθους DN40
5 36 323 99	Σωλήνας μεγέθους DN40 (2 μέτρα)
5 36 324 99	Καλυπτικό πώμα μεγέθους DN40
5 36 326 99	Πλαστικός σωλήνας επιμήκυνσης μεγέθους DN17 (5 μέτρα)
5 36 329 99	Στερεωτικό αγκιστροειδές εξάρτημα μεγέθους DN40
5 36 344 99	Διακλάδωση 2 x 90 μοιρών, μεγέθους DN40
5 36 338 99	Συνδετικό εξάρτημα για απλό πλαστικό σωλήνα
5 36 343 99	Συνδετικό εξάρτημα για πλαστικό σωλήνα επικήκυνσης μεγέθους DN17
5 87 351 42	Βιδωτικό εξάρτημα μεγέθους DN17G3/8"
5 87 351 44	Περικόχλιο (παξιμάδι) G3/8"
5 36 345 99	Συνδετικό συγκρατητικό εξάρτημα για το βραχίονα αναρρόφησης
5 36 347 99	Ελαττηριακός βραχίονας αναρρόφησης για την εφαρμογή της συσκευής επάνω σε τραπέζι
5 35 348 99	Ο προαναφερόμενος βραχίονας αναρρόφησης, εντούτοις σε αντιστατική κατασκευή
5 36 349 99	Χοάνη αναρρόφησης, διαφανές υλικό Pe, 256 x 248 χιλιοστά
5 36 350 99	Χοάνη αναρρόφησης, διαφανές υλικό Pe, διάμετρος 385 χιλιοστών
5 36 351 99	Ακροφύσιο (μπεκ) αναρρόφησης, 50 χιλιοστά, διάμετρος 230 χιλιοστών
5 36 352 99	Εξάρτημα αποκλεισμού προς εφαρμογή στο έμβολο τύπου FE
5 36 414 00	Ελαστικός πλαστικός σωλήνας μεγέθους NW44 ανά μέτρο
5 36 415 00	Τελικό στόμιο μεγέθους NW44

6. Μέγεθος της εμπορικής παράδοσης

Η συσκευή WE 10 του κατασκευαστικού οίκου WELLER για την άμεση σύνδεση 5 εμβόλων συγκόλλησης τύπου FE του κατασκευαστικού οίκου WELLER διαθέτει τα εξής εξαρτήματα:

- 1 φίλτρο συμπύκνωσης μέταλλο επιμήκυνσης
- 1 φίλτρο λεπτής σκόνης EU 5
- 1 φίλτρο αιωρούμενων σωματιδίων της κατηγορίας S σύμφωνα με τον κανονισμό τυποποίησης DIN 24184
- 1 φίλτρο πλατιάς ταινίας με 50% ενεργό άνθρακα και 50% Purafil για την αναρρόφηση των καπνών που προκύπτουν κατά τη διάρκεια των εργασιών συγκόλλησης

Βλέπε σχέδιο της ηλεκτρικής συνδεσμολόγησης στη σελίδα 52

7. Προειδοποιητικές οδηγίες

1. Τηρείτε την περιοχή της εργασίας σε καλή κατάσταση.

Μία αταξία στον τόπο της εργασίας μπορεί να έχει ως αποτέλεσμα εργατικά ατυχήματα.

2. Λάβετε υπόψη σας τις επιδράσεις του περιβάλλοντος.

Μην εκθέτετε ηλεκτρικά εξαρτήματα στη βροχή. Μη χρησιμοποιείτε ηλεκτρικά εξαρτήματα σε υγρές περιοχές. Φροντίζετε για την ύπαρξη καλού φωτισμού. Μη εφαρμόζετε ηλεκτρικά εξαρτήματα στην περιοχή εύφλεκτων υγρών ή εύφλεκτων αερίων.

3. Προστατευτείτε κατά ηλεκτροπληξίας.

Αποφεύγετε την άμεση επαφή με γειωμένα εξαρτήματα, π. χ. με λυχνίες φωτισμού ή με θερμαντικά σώματα.

4. Κρατάτε τα παιδιά μακριά από τον τόπο της εργασίας.

Μην αφήσετε να έλθουν σε επαφή άλλα πρόσωπα με ηλεκτρικά εξαρτήματα ή με ηλεκτρικά καλώδια. Κρατάτε ξένα πρόσωπα μακριά από την περιοχή της εργασίας σας.

5. Τηρείτε τα ηλεκτρικά σας εργαλεία σε ένα σίγουρο τόπο.

Τα ηλεκτρικά εργαλεία, τα οποία δεν εφαρμόζονται κατά την εργασία σας, πρέπει να τηρούνται μέσα σε ένα στεγνό και κλειστό τόπο κατά τρόπο, που να μη μπορούν να πιαστούν από παιδιά.

6. Μην υπερκαταπονείτε τα ηλεκτρικά εργαλεία.

Μπορείτε να εργαστείτε καλύτερα και πιο σίγουρα, όταν δεν υπερκαταπονείτε τα ηλεκτρικά σας εργαλεία.

7. Χρησιμοποιείτε κατά την εργασία σας το σωστό ηλεκτρικό εργαλείο.

Μη χρησιμοποιείτε ασθενικές ηλεκτρικές μηχανές για την εκτέλεση βαριών εργασιών. Μην εφαρμόζετε μία ηλεκτρική συσκευή για ξένους σκοπούς, για τους οποίους δεν έχει προβλεφθεί η εφαρμογή της.

8. Φοράτε κατάλληλα εργατικά ρούχα.

Μη φοράτε κατά την εργασία σας φαρδιά ρούχα και κοσμήματα. Τα φαρδιά ρούχα και τα κοσμήματα μπορεί να πιαστούν από κινούμενα εξαρτήματα μίας μηχανής. Φοράτε κατάλληλα προστατευτικά ρούχα, για να προστατευτείτε από εγκαύματα. Υπάρχει κίνδυνος τραυματισμών κατά την εργασία με ρευστό κασσίτερο συγκόλλησης.

9. Προστατεύετε τα μάτια σας.

Φοράτε προστατευτικά γυαλιά. Κατά την επεξεργασία υλικών συγκόλλησης πρέπει να δοθεί ιδιαίτερη προσοχή στις αποτρεπτικές οδηγίες του κατασκευαστικού οίκου του συγκολλητικού υλικού. Προστατευτείτε κατά πιτσιλισμάτων κασσίτερου. Υπάρχει κίνδυνος εγκαυμάτων από το ρευστό κασσίτερο συγκόλλησης.

10. Χρησιμοποιείτε σε κάθε τόπο εργασίας την κατάλληλη συσκευή αναρρόφησης καπνών, που προκύπτουν κατά την εκτέλεση εργασιών συγκόλλησης.

Σε περίπτωση, κατά την οποία υπάρχουν σε έναν τόπο εργασίας εγκαταστάσεις για τη σύνδεση συσκευών αναρρόφησης καπνών, οι οποίοι προκύπτουν κατά την εκτέλεση εργασιών συγκόλλησης, βεβαιωθείτε προηγουμένως, αν οι εγκαταστάσεις αυτές βρίσκονται σε τέλεια κατάσταση και αν μπορούν να χρησιμοποιηθούν σωστά.

11. Μη χρησιμοποιείτε ηλεκτρικά καλώδια για ανάρμοστους σκοπούς.

Μη χρησιμοποιείτε τα ηλεκτρικά καλώδια, για να τραβήξετε ένα ρευματολήπτη από την πρίζα του ηλεκτρικού ρεύματος. Προστατευτείτε τα ηλεκτρικά καλώδια από θέρμανση, λάδια και από αιχμηρές ακμές.

12. Αποφεύγετε ανάρμοστες στάσεις του σώματος.

Διαμορφώνετε τον τόπο της εργασίας σας κατά εργονομικό τρόπο και αποφεύγετε λανθασμένες στάσεις του σώματος κατά τη διάρκεια των διάφορων εργασιών. Χρησιμοποιείτε πάντοτε το σωστό εργαλείο.

13. Τα ηλεκτρικά σας εργαλεία πρέπει να τα περιποιήστε με προσοχή.

Τηρείτε τα ηλεκτρικά σας εργαλεία και τα άλλα εξαρτήματα σε καθαρή κατάσταση, προς το σκοπόν όπως μπορείτε να εργάζεστε καλύτερα και πιο σίγουρα. Τηρείτε τους κανονισμούς συντήρησης και τις οδηγίες, που αφορούν την αντικατάσταση των φίλτρων. Ελέγχετε κατά τακτικά διαστήματα το καλώδιο του ηλεκτρικού εργαλείου και προβαίνετε σε αντικατάστασή του εκ μέρους ενός αναγνωρισμένου ειδικευμένου ηλεκτρολόγου, όταν διαπιστώνετε σχετικές φθορές. Ελέγχετε το καλώδιο επιμήκυνσης κατά τακτικά διαστήματα και προβαίνετε σε αντικατάστασή του, όταν είναι απαραίτητο. Τηρείτε τις χειρολαβές των ηλεκτρικών εργαλείων σε στεγνή κατάσταση και ελεύθερες από λάδια και γράσσα.

14. Εξαγωγή του ρευματολήπτη της συσκευής από την πρίζα του ηλεκτρικού ρεύματος.

Προβαίνετε σε εξαγωγή του ρευματολήπτη της συσκευής από την πρίζα του ηλεκτρικού ρεύματος σε περίπτωση, κατά την οποία δεν εργάζεστε με το αφορούμενο ηλεκτρικό όργανο, καθώς επίσης και από τη διενέργεια εργασιών συντήρησης και αντικατάστασης των φίλτρων.

15. Μην αφήνετε κανένα εργαλείο, που χρησιμοποιήθηκε για τη συντήρηση της συσκευής, και κανένα κλειδί επάνω στη συσκευή.

Ελέγχετε πριν από τη θέση σε λειτουργία της συσκευής, αν έχετε απομακρύνει προηγουμένως όλα τα κλειδιά και όλα τα ρυθμιστικά όργανα από τη συσκευή καθώς επίσης και ότι η συναρμολόγηση της συσκευής έχει γίνει πάλι σωστά.

16. Αποφεύγετε αθέλητες θέσεις σε λειτουργία της συσκευής.

Βεβαιωθείτε, ότι ο ηλεκτρικός διακόπτης της συσκευής είναι κλεισμένος, όταν θέλετε να βάλετε το ρευματολήπτη της συσκευής μέσα στην πρίζα του ηλεκτρικού ρεύματος.

17. Πρέπει να είστε προσεκτικοί.

Δίνετε προσοχή στις ενέργειές σας. Κάντε την εργασία σας κατά λογικό τρόπο. Μη χρησιμοποιείτε ηλεκτρικά εργαλεία, όταν είστε αφηρημένος.

18. Ελέγχετε το ηλεκτρικό σας εργαλείο, όσον αφορά πιθανές φθορές.

Προτού ακόμα συνεχίσετε να εργάζεστε με ένα ηλεκτρικό εργαλείο, πρέπει να ελέγξετε προσεκτικά τις προστατευτικές του εγκαταστάσεις ή τμήματά του, τα οποία έχουν υποστεί ίσως φθορά, όσον αφορά την τέλεια και κανονική τους λειτουργικότητα. Ελέγξτε, αν τα κινούμενα εξαρτήματα του μηχανήματός σας λειτουργούν κατά τέλειο τρόπο και δεν είναι σφημωμένα. Ελέγξτε επίσης, αν τμήματα της μηχανής σας έχουν υποστεί φθορά. Όλα τα εξαρτήματα πρέπει να είναι σωστά συναρμολογημένα και να εκπληρούν όλους τους απαραίτητους όρους, προς το σκοπόν όπως προκύψει η εγγύηση για μία τέλεια λειτουργία του ηλεκτρικού σας εργαλείου. Φθαρμένες προστατευτικές εγκαταστάσεις και φθαρμένα τμήματα του εργαλείου σας πρέπει να επιδιορθώνονται σωστά εκ μέρους ενός αναγνωρισμένου συνεργείου ή να αντικαταστούνται, εφόσον δεν έχει προβλεφθεί κάτι διαφορετικό στις παρούσες οδηγίες λειτουργίας.

19. Προσοχή

Χρησιμοποιείτε αποκλειστικά και μόνο συμπληρωματικά εξαρτήματα και συμπληρωματικά όργανα, τα οποία αναφέρονται στον πίνακα συμπληρωματικών εξαρτημάτων, ο οποίος αναφέρεται στις παρούσες οδηγίες λειτουργίας. Χρησιμοποιείτε τα συμπληρωματικά εξαρτήματα του κατασκευαστικού οίκου WELLER ή συμπληρωματικά όργανα αποκλειστικά και μόνο επί γνήσιων συσκευών WELLER. Η χρησιμοποίηση άλλων εργαλείων και άλλων συμπληρωματικών εξαρτημάτων μπορεί να έχει ως αποτέλεσμα έναν κίνδυνο τραυματισμών.

20. Δίνετε εντολή για επιδιόρθωση των ηλεκτρικών σας εργαλείων μόνο σε ειδικευμένους ηλεκτρολόγους.

Το ηλεκτρικό αυτό όργανο ανταποκρίνεται στους βασικούς κανονισμούς περί λειτουργικής ασφάλειας. Επιδιορθώσεις επί του οργάνου αυτού επιτρέπεται να διενεργούνται αποκλειστικά και μόνο εκ μέρους ενός ειδικευμένου ηλεκτρολόγου και με εφαρμογή γνήσιων ανταλλακτικών του κατασκευαστικού οίκου WELLER. Σε διαφορετική περίπτωση μπορεί να δημιουργηθούν ατυχήματα.

21. Χρησιμοποίηση σε συνδυασμό με άλλες συσκευές του κατασκευαστικού οίκου WELLER.

Σε περίπτωση, κατά την οποία το ηλεκτρικό αυτό όργανο χρησιμοποιηθεί σε συνδυασμό με άλλες συσκευές και με άλλα συμπληρωματικά όργανα του κατασκευαστικού οίκου WELLER, τότε πρέπει να διαβαστούν προηγουμένως οι προειδοποιητικές οδηγίες, οι οποίες αναφέρονται στις παρούσες οδηγίες λειτουργίας.

22. Τηρείτε τους κανονισμούς εργατικής ασφάλειας, οι οποίοι ισχύουν στον τόπο της εργασίας σας.

- D** Bild Wartung **F** Illustration entretien
NL Afbeelding onderhoud **I** Illustrazione di manutenzione

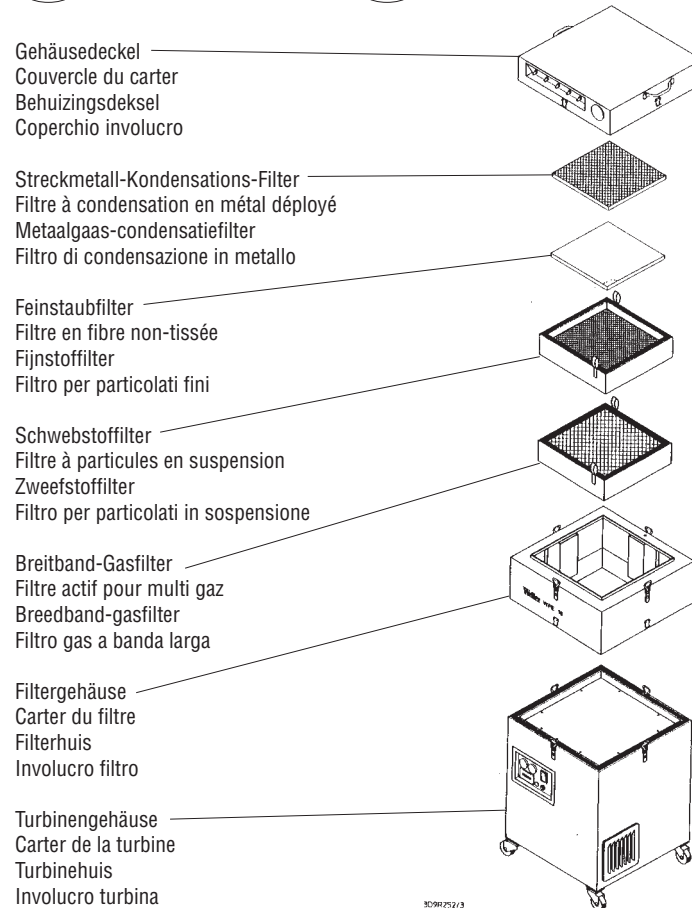

- GB** Maintenance diagram **S** Figur: Underhåll
E Figura de mantenimiento **DK** Illustration „Vedligeholdelse“

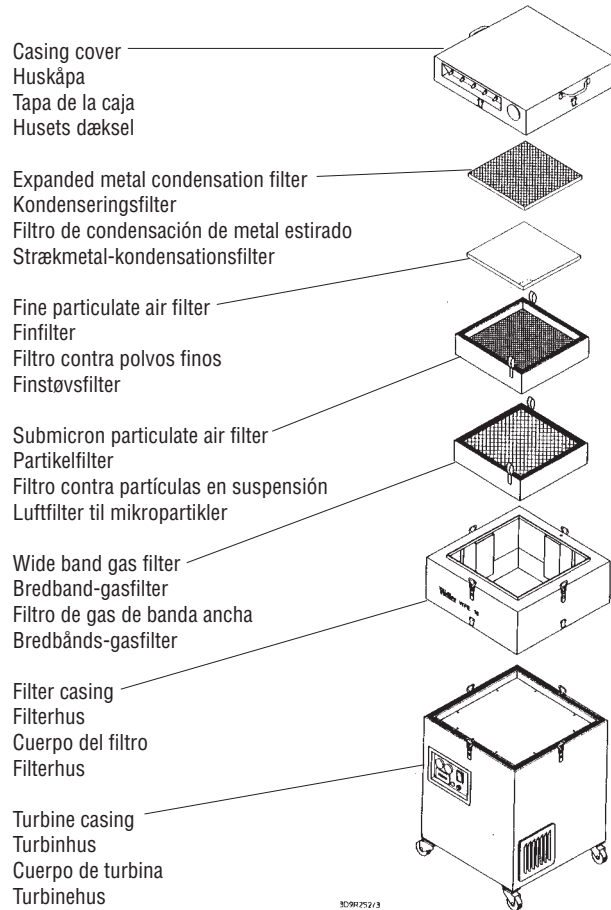

- P** Figura Manutenção
FIN Huolto - kuva
GR Απεικόνιση σχετικά με τη συντήρηση

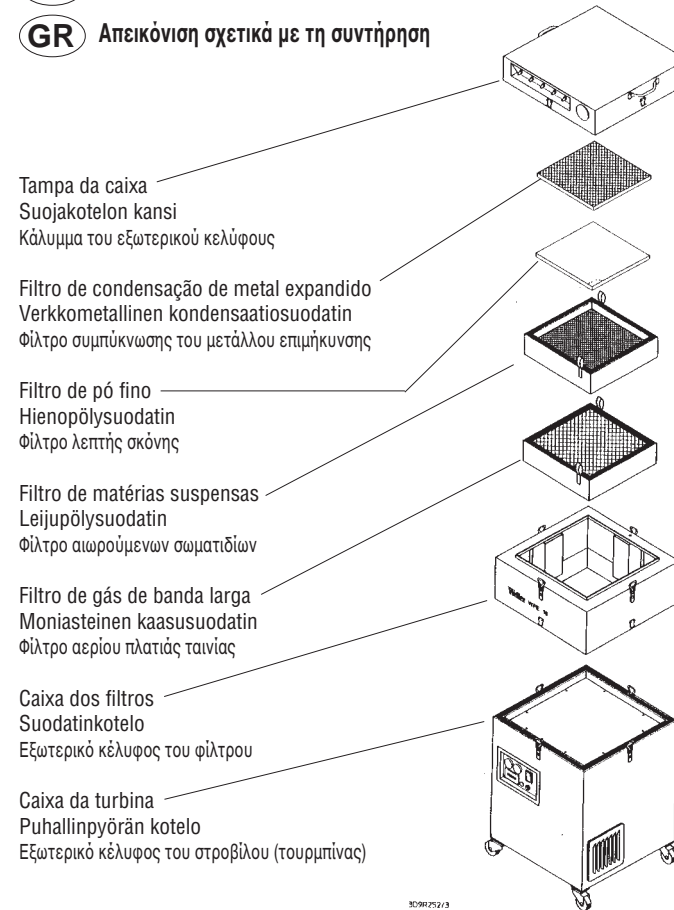

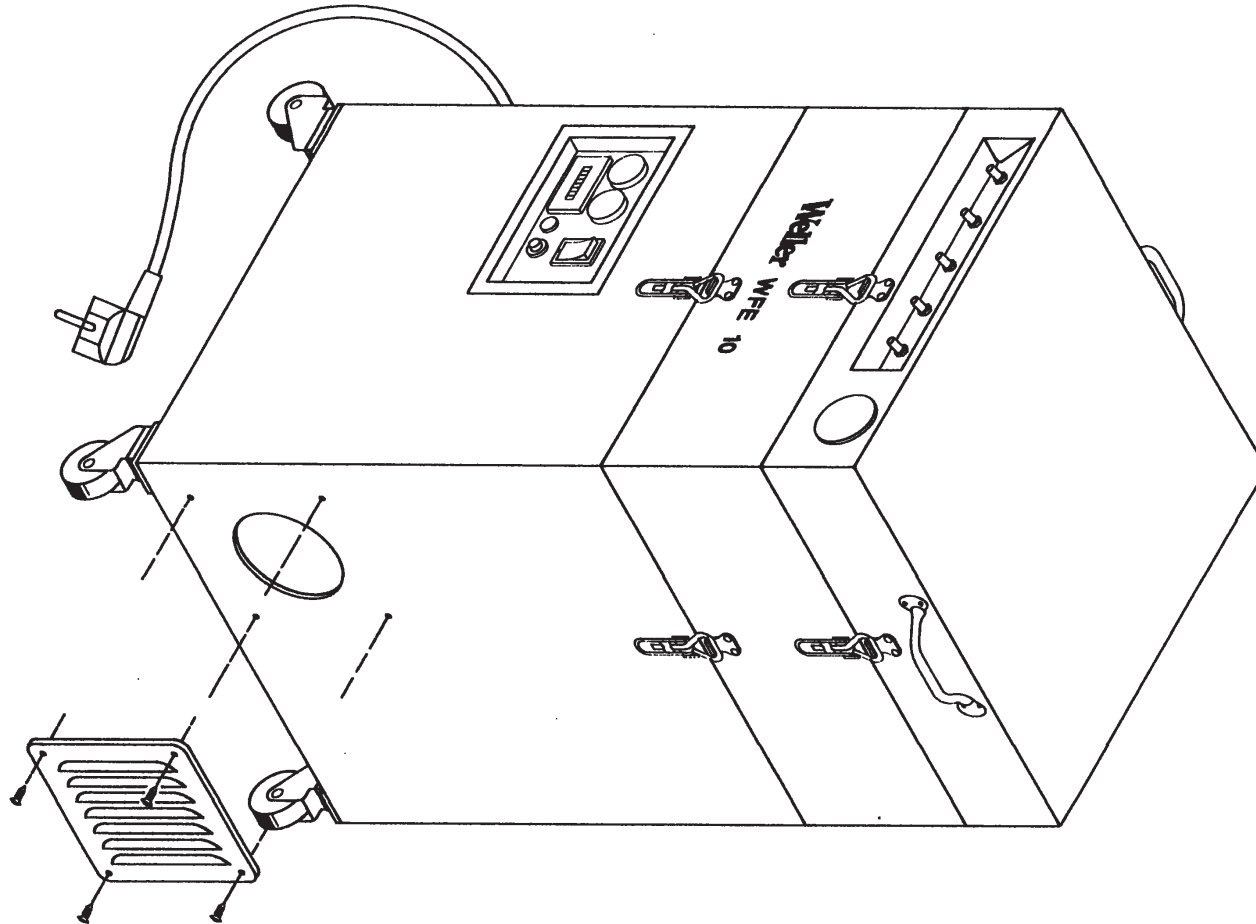

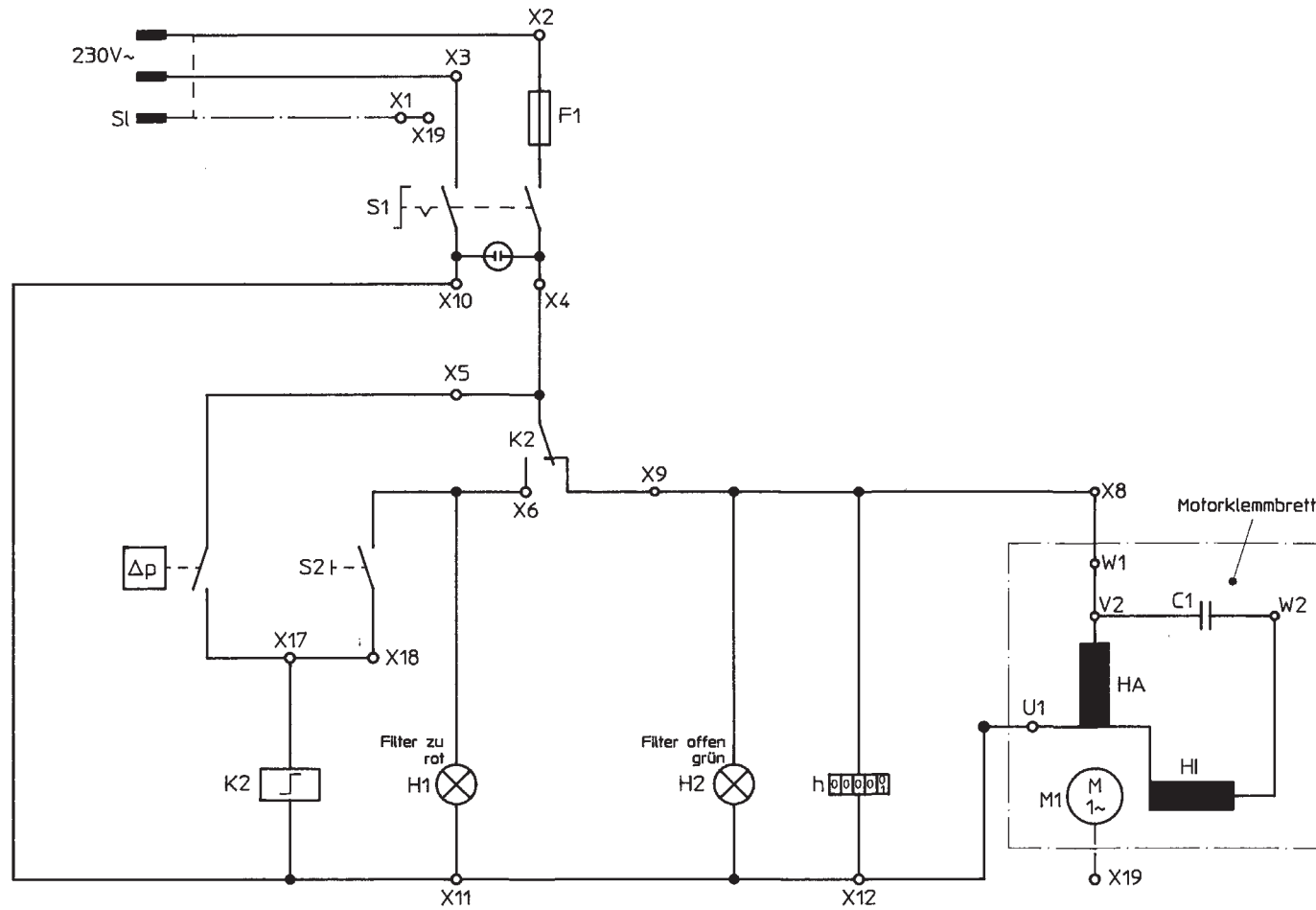

403R258

D Inhaltsverzeichnis	Seite	I Indice	Pagina	E Índice	Página	FIN Sisällysluettelo	Sivu
1. Beschreibung	4	1. Descrizione	16	1. Descripción	28	1. Tuoteseloste	41
Technische Daten	4	Dati tecnici	16	Datos técnicos	28	Tekniset tiedot	41
2. Inbetriebnahme	4	2. Procedura	16	2. Puesta en funcionamiento	28	2. Käyttöönnotto	41
3. Arbeitshinweise	5	3. Avvertenze	17	3. Indicaciones para el trabajo	29	3. Työohjeita	42
4. Sicherheitshinweise	5	4. Indicazioni di sicurezza	17	4. Indicaciones referentes a la seguridad	29	4. Työturvallisuus	42
5. Zubehör	5	5. Accessori	17	5. Accesorios	30	5. Lisävarusteet	42
6. Lieferumfang	6	6. La fornitura comprende	18	6. Volumen de suministro	30	6. Vakiovarusteet	43
7. Warnhinweise	6	7. Avvertenze per la sicurezza	18	7. Indicaciones de advertencia	30	7. Turvaohjeet	43

F Table des matières	Page	GB Table of contents	Page	DK Indholdsfortegnelse	Side	GR Πίνακας περιεχομένων	Σελίδα
1. Description	8	1. Description	20	1. Beskrivelse	32	1. Περιγραφή	45
Caractéristiques techniques	8	Technical data	20	Tekniske data	32	Τεχνικά στοιχεία	45
2. Mise en service	8	2. Commissioning	20	2. Igangsætning	33	2. Αρχική θέση σε λειτουργία	45
3. Mode d'emploi	9	3. Operating instructions	21	3. Arbejdshenvisninger	33	3. Οδηγίες εργασίας	46
4. Consignes de sécurité	9	4. Safety instructions	21	4. Sikkerhedshenvisninger	34	4. Οδηγίες λειτουργικής ασφάλειας	47
5. Accessoires	9	5. Accessories	21	5. Tilbehør	34	5. Συμπληρωματικά εξαρτήματα	47
6. Eléments compris dans la livraison	10	6. Scope of supply	22	6. Leveringsomfang	34	6. Μέγεθος της εμπορικής παράδοσης	47
7. Avertissements	10	7. Warning information	22	7. Advarsels henvisninger	35	7. Προειδοποιητικές οδηγίες	47

NL Inhoud	Pagina	S Innehållsförteckning	Sidan	P Índice	Página
1. Beschrijving	12	1. Beskrivning	24	1. Descrição	36
Technische gegevens	12	Tekniska data	24	Dados técnicos	37
2. Ingebruikname	12	2. Idrifttagning	24	2. Colocação em funcionamento	37
3. Aanwijzingen bij het gebruik	13	3. Driftanvisningar	25	3. Indicações de trabalho	37
4. Veiligheidsvoorschriften	13	4. Säkerhetsanvisningar	25	4. Indicações de segurança	38
5. Toebehoren	13	5. Tillbehör	25	5. Acessórios	38
6. Inhoud van de levering	14	6. Leveransomfattning	26	6. Volume de fornecimento	39
7. Waarschuwingen	14	7. Varningstexter	26	7. Avisos	39



Cooper Tools GmbH

Carl-Benz-Straße 2, D-74354 Besigheim
Postfach 1351, D-74351 Besigheim,
Tel.: 07143/580-0
Fax: 07143/580-108

CooperTools S.A.

ZA des Petits Carreaux; B.P. 63
4, Avenue des Coquelicots
F-94382 Bonneuil-sur-Marne Cedex
Tél.: (1) 45.13.16.80; Fax: (1) 43.77.94.24

Cooper Industries Italia S.p.A.

CooperTools Division
Via Lazio 65, I-20094 Buccinasco (MI)
Tel.: (02)45700053
Fax: (02)48843706

**Cooper (Great Britain) Ltd.,
Cooper Hand Tools Division**

Sedling Road, Wear 6,
Washington, Tyne & Wear, NE38 9BZ
Phone: 0044/191-416-60 62
Fax: 0044/191-417-94-21

Erem S.A.

8, Rue de la Roselière
1401 Yverdon les Bains
Switzerland
Tél: (024) 4 26 12 06
Fax: (024) 4 25 09 77