

# Weller®

## KH P/ KH E

(D) Betriebsanleitung

(F) Mode d'emploi

(NL) Gebruiksaanwijzing

(I) Istruioni per l'uso

(GB) Operating Instructions

(S) Instruktionsbok

(E) Manual de uso

(DK) Betjeningsvejledning

(P) Manual do utilizador

(FIN) Käyttöohjeet

(GR) Οδηγίες Λειτουργίας

(TR) Kullanım kılavuzu

(CZ) Návod k použití

(PL) Instrukcja obsługi

(H) Üzemeltetési utasítás

(SK) Návod na používanie

(SLO) Navodila za uporabo

(EST) Kasutusjuhend

(LT) Naudojimo instrukcija

(LV) Lietošanas instrukcija

## Inhaltsverzeichnis

### Für Ablage KH-E

Bild Stop + Go Ablage KH-E

1. Achtung!	1
2. Beschreibung	1
Technische Daten	1
3. Inbetriebnahme	1
4. Wartungshinweise	1
5. Arbeitshinweise	1
6. Lieferumfang	1

## Sommaire

### Support KH-E

Illustration support Stop + Go KH-E

1. Attention!	4
2. Description	4
Caractéristiques techniques	4
3. Mise en service	4
4. Entretien	4
5. Instruction d'emploi	5
6. Eléments compris dans la livraison	5

## Inhoudsopgave

### Voor houder KH-E

Afbeelding Sop + Go houder KH-E

1. Attentie!	8
2. Beschrijving	8
Technische gegevens	8
3. Ingebruikname	8
4. Onderhoud	8
5. Wenk bij het gebruik	9
6. Inhoud van de levering	9

## Istruzioni per l'uso

### Per supporto KH-E

Immagine supporto KH-E Stop + Go Rest

1. Attenzione!	12
2. Descrizione	12
Dati tecnici	12
3. Messa in esercizio	12
4. Manutenzione	12
5. Indicazioni operative	12
6. La fornitura comprende	13

## Seite

## Inhaltsverzeichnis

### Für Ablage KH-P

Bild Stop + Go Ablage KH-P

1. Achtung!	2
2. Beschreibung	2
Technische Daten	2
3. Inbetriebnahme	2
4. Wartungshinweise	2
5. Arbeitshinweise	3
6. Lieferumfang	3

## Page

## Sommaire

### Support KH-P

Illustration support Stop + Go KH-P

1. Attention!	6
2. Description	6
Caractéristiques techniques	6
3. Mise en service	6
4. Entretien	6
5. Instruction d'emploi	7
6. Eléments compris dans la livraison	7

## Pagina

## Inhoudsopgave

### Voor houder KH-P

Afbeelding Sop + Go houder KH-P

1. Attentie!	10
2. Beschrijving	10
Technische gegevens	10
3. Ingebruikname	10
4. Onderhoud	11
5. Wenk bij het gebruik	11
6. Inhoud van de levering	11

## Pagina

## Istruzioni per l'uso

### Per supporto KH-P

Immagine supporto KH-P Stop + Go Rest

1. Attenzione!	14
2. Descrizione	14
Dati tecnici	14
3. Messa in esercizio	14
4. Manutenzione	14
5. Indicazioni operative	15
6. La fornitura comprende	15

## Seite

## Page

## Pagina

## Pagina

## Table of contents

Page

### For KH-E Rest

Illustration of KH-E Stop + Go

1. Caution!	16
2. Description	16
Technical data	16
3. Commissioning	16
4. Maintenance instructions	16
5. Operating guidelines	16
6. Scope of delivery	17



## Innehållsförteckning

Sida

### För hållare KH-E

Figure Stop + Go hållare KH-E

1. Observera!	20
2. Beskrivning	20
Tekniska data	20
3. Idrifttagning	20
4. Underhåll	20
5. Driftanvisningar	20
6. Leveransomfattning	20



## Índice

página

### Para Bandeja KH-E

Bandeja KH-E Stop + Go (Parada y arranque)

1. Atención!	22
2. Descripción	22
Datos técnicos	22
3. Puesta en funcionamiento	22
4. Mantenimiento	22
5. Indicaciones para el trabajo	23
6. Volumen de suministro	23



## Indholdsfortegnelse

side

### Til holder KH-E

Billede Stop + Go holder KH-E

1. Forsigtig!	26
2. Beskrivelse	26
Tekniske data	26
3. Igangsætning	26
4. Velgeholdelse	26
5. Arbejdsanvisning	26
6. Leveringsomfang	27



## Table of contents

Page

### For KH-P Rest

Illustration of KH-P Stop + Go

1. Caution!	18
2. Description	18
Technical data	18
3. Commissioning	18
4. Maintenance instructions	18
5. Operating guidelines	18
6. Scope of delivery	19



## Innehållsförteckning

Sida

### För hållare KH-P

Figure Stop + Go hållare KH-P

1. Observera!	21
2. Beskrivning	21
Tekniska data	21
3. Idrifttagning	21
4. Underhåll	21
5. Driftanvisningar	21
6. Leveransomfattning	21



## Índice

página

### Para Bandeja KH-P

Bandeja KH-P Stop + Go (Parada y arranque)

1. Atención!	24
2. Descripción	24
Datos técnicos	24
3. Puesta en funcionamiento	24
4. Mantenimiento	24
5. Indicaciones para el trabajo	25
6. Volumen de suministro	25



## Indholdsfortegnelse

side

### Til holder KH-P

Billede Stop + Go holder KH-P

1. Forsigtig!	28
2. Beskrivelse	28
Tekniske data	28
3. Igangsætning	28
4. Velgeholdelse	28
5. Arbejdsanvisning	28
6. Leveringsomfang	29



## Índice

### Para depósito "Stop + Go" KH-E

#### Figura depósito "Stop + Go" KH-E

1. Atenção!	30
2. Descrição	30
Dados técnicos	30
3. Colocação em funcionamento	30
4. Manutenção	30
5. Indicações de trabalho	31
6. Volume de fornecimento	31

## Sisällysluettelo

### Teline KH-E

#### Kuva Stop + Go ohjausteline KH-E

1. Huomio!	34
2. Kuvaus	34
Tekniset tiedot	34
3. Käyttöönotto	34
4. Huolto	34
5. Työohjeet	34
6. Vakiovarusteet	35

## Πίνακας περιεχομένων

### ΠΙΑ ΕΞΑΡΤΗΜΑΤΑ ΕΝΑΠΟΘΕΣΗΣ KH-E

Απεκόνιση του εξαρτήματος εναπόθεσης κατά την διακεκομμένη λειτουργία της συσκευής

1. Προσοχή!	38
2. Περιγραφή του εξαρτήματος KH-E	38
Τεχνικά στοιχεία	38
3. Αρχική θέση σε λειτουργία της συσκευής	38
4. Συντήρηση	39
5. Οδηγίες εργασίας	39
6. Μέγεθος του παραδιδόμενου σετ της συσκευής	39

## Fihrist

### KH-E altlığı için

#### Resim Stop + Go altlığı KH-E

1. Dikkat!	42
2. Tanım	42
Teknik bilgiler	42
3. Devreye alma	42
4. Bakım	42
5. Çalıştırma uyarısı	42
6. Teslimat kapsamı	42

## Página

## Índice

### Para depósito "Stop + Go" KH-P

#### Figura depósito "Stop + Go" KH-P

1. Atenção!	32
2. Descrição	32
Dados técnicos	32
3. Colocação em funcionamento	32
4. Manutenção	32
5. Indicações de trabalho	33
6. Volume de fornecimento	33

## Sisällysluettelo

### Teline KH-P

#### Kuva Stop + Go ohjausteline KH-P

1. Huomio!	36
2. Kuvaus	36
Tekniset tiedot	36
3. Käyttöönotto	36
4. Huolto	36
5. Työohjeet	36
6. Vakiovarusteet	37

## Πίνακας περιεχομένων

### ΠΙΑ ΕΞΑΡΤΗΜΑΤΑ ΕΝΑΠΟΘΕΣΗΣ KH-P

Απεκόνιση του εξαρτήματος εναπόθεσης κατά την διακεκομμένη λειτουργία της συσκευής

1. Προσοχή!	40
2. Περιγραφή του εξαρτήματος KH-P	40
Τεχνικά στοιχεία	40
3. Αρχική θέση σε λειτουργία της συσκευής	40
4. Συντήρηση	41
5. Οδηγίες εργασίας	41
6. Μέγεθος του παραδιδόμενου σετ της συσκευής	41

## Fihrist

### KH-P altlığı için

#### Resim Stop + Go altlığı KH-P

1. Dikkat!	43
2. Tanım	43
Teknik bilgiler	43
3. Devreye alma	43
4. Bakım	43
5. Çalıştırma uyarısı	43
6. Teslimat kapsamı	43

## Página

## sivu

## Σελίδα

## Sayfa

<b>Obsah</b>	<b>Strana</b>
<b>Pro odkládací stojánek KH-E</b>	
Obrázek Stop + Go odkládacího stojánu KH-E	
1. Pozor!	44
2. Popis	44
Technické údaje	44
3. Uvedení do provozu	44
4. Údržba	44
5. Pracovní pokyny	44
6. Rozsah dodávky	44

<b>Spis treści</b>	<b>Strona</b>
<b>Dla podstawki KH-E</b>	
Rysunek podstawki Stop + Go KH-E	
1. Uwaga!	46
2. Opis	46
Dane techniczne	46
3. Uruchomienie	46
4. Konserwacja	47
5. Wskazówki dot. pracy	47
6. Zakres wyposażenia	47

<b>Tartalomjegyzék</b>	<b>Oldal</b>
<b>KH-E tárolóhoz</b>	
KH-E Stop + Go tároló képe	
1. Uwaga!	50
2. Leírás	50
Műszaki adatok	50
3. Üzembevétel	50
4. Karbantartás	50
5. Útmutató a munkához	51
6. Szállított tartozékok	51

<b>Obsah</b>	<b>Strana</b>
<b>Pre odkladaciu opierku KH-E</b>	
Obrázok Stop + Go odkladacej opierky KH-E	
1. Pozor!	54
2. Opis	54
Technické údaje	54
3. Uvedenie do prevádzky	54
4. Údržba	54
5. Pracovné pokyny	54
6. Rozsah dodávky	54

<b>Obsah</b>	<b>Strana</b>
<b>Pro odkládací stojánek KH-P</b>	
Obrázek Stop + Go odkládacího stojánu KH-P	
1. Pozor!	45
2. Popis	45
Technické údaje	45
3. Uvedení do provozu	45
4. Údržba	45
5. Pracovní pokyny	45
6. Rozsah dodávky	45

<b>Spis treści</b>	<b>Strona</b>
<b>Dla podstawki KH-P</b>	
Rysunek podstawki Stop + Go KH-P	
1. Uwaga!	48
2. Opis	48
Dane techniczne	48
3. Uruchomienie	48
4. Konserwacja	49
5. Wskazówki dot. pracy	49
6. Zakres wyposażenia	49

<b>Tartalomjegyzék</b>	<b>Oldal</b>
<b>KH-P tárolóhoz</b>	
KH-P Stop + Go tároló képe	
1. Uwaga!	52
2. Leírás	52
Műszaki adatok	52
3. Üzembevétel	52
4. Karbantartás	52
5. Útmutató a munkához	53
6. Szállított tartozékok	53

<b>Obsah</b>	<b>Strana</b>
<b>Pre odkladaciu opierku KH-P</b>	
Obrázok Stop + Go odkladacej opierky KH-P	
1. Pozor!	55
2. Opis	55
Technické údaje	55
3. Uvedenie do prevádzky	55
4. Údržba	56
5. Pracovné pokyny	56
6. Rozsah dodávky	56

## Vsebina

## Stran

### Za odlagalnik KH-E

Slika Stop + Go odlagalnik KH-E

1. Pozor!	57
2. Tehnični opis	57
Tehnični podatki	57
3. Pred uporabo	57
4. Vzdrževanje	57
5. Navodila za delo	57
6. Obseg dobave	57

## Sisukord

## Lehekülg

### Hoidikule KH-E

Joonis Stop + Go hoidik KH-E

1. Tähelepanu!	60
2. Kirjeldus	60
Tehnilised andmed	60
3. Kasutuselevõtmine	60
4. Hooldus	60
5. Tööjuhised	60
6. Tarne maht	61

## Turinyš

## Puslapis

### Dėklui KH-E

Dėklas „Stop + Go“ KH-E

1. Dėmesio!	64
2. Aprašymas	64
Techniniai duomenys	64
3. Pradedant naudoti	64
4. Techninė priežiūra	64
5. Darbo nurodymai	64
6. Komplektas	64

## Satura

## rādītājs

### Paliktņim KH-E

Attēls Stop + Go paliktņis KH-E

1. Uzmanību!	66
2. Apraksts	66
Tehniskie dati	66
3. Eksploataācijas uzsākšana	66
4. Apkope	66
5. Darba norāde	66
6. Piegādes komplekts	66

## Vsebina

## Stran

### Za odlagalnik KH-P

Slika Stop + Go odlagalnik KH-P

1. Pozor!	58
2. Tehnični opis	58
Tehnični podatki	58
3. Pred uporabo	58
4. Vzdrževanje	58
5. Navodila za delo	59
6. Obseg dobave	59

## Sisukord

## Lehekülg

### Hoidikule KH-P

Joonis Stop + Go hoidik KH-P

1. Tähelepanu!	62
2. Kirjeldus	62
Tehnilised andmed	62
3. Kasutuselevõtmine	62
4. Hooldus	62
5. Tööjuhised	63
6. Tarne maht	63

## Turinyš

## Puslapis

### Dėklui KH-P

Dėklas „Stop + Go“ KH-P

1. Dėmesio!	65
2. Aprašymas	65
Techniniai duomenys	65
3. Pradedant naudoti	65
4. Techninė priežiūra	65
5. Darbo nurodymai	65
6. Komplektas	65

## Satura

## rādītājs

### Paliktņim KH-P

Attēls Stop + Go paliktņis KH-P

1. Uzmanību!	67
2. Apraksts	67
Tehniskie dati	67
3. Eksploataācijas uzsākšana	67
4. Apkope	67
5. Darba norāde	67
6. Piegādes komplekts	67

KH-E



KH-P



# KH E

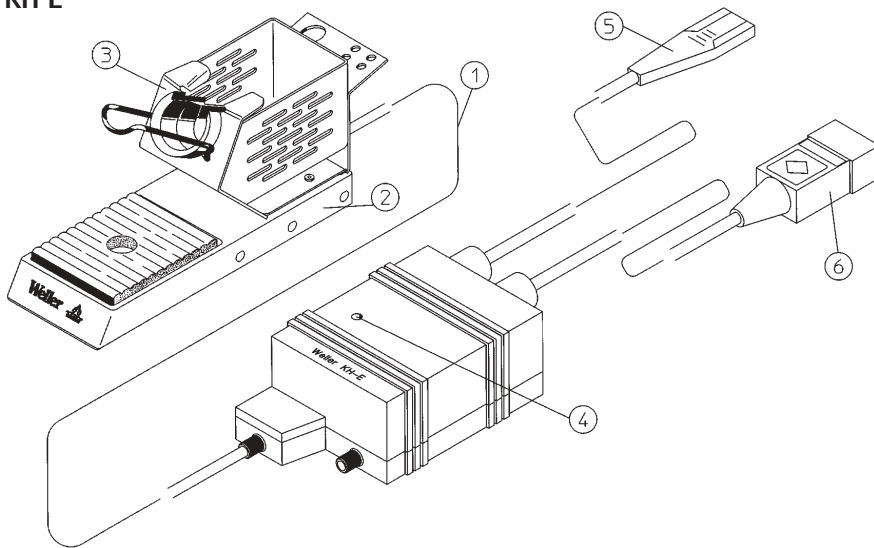

4DR370/1  
10105 / Norm

1. Lichtleiter
2. Potentialausgleichsbuche
3. Lichteintritt
4. LED Netzkontrolle
5. Steckdosenausgang
6. Netzanschluss

1. Fibre optique
2. Prise de compensation du potentiel
3. Entrée de la lumière
4. LED de contrôle du secteur
5. Sortie prise de courant
6. Connecteur secteur

1. Lichtgeleider
2. Equipotentialbus
3. Lichtingang
4. LED netspanning
5. Contactuitgang
6. Netaansluiting

1. Fibra ottica
2. Attacco per l'equalizzazione dei potenziali
3. Ingresso luce
4. Spia LED per controllo tensione
5. Presa elettrica
6. Connecteur secteur

1. Light guide
2. Potential compensation socket
3. Light inlet
4. Mains control LED
5. Socket outlet
6. Mains Connection

1. Ljusledare
2. Potentialutjämningshylsa
3. Ljusintag
4. Nätkontroll, lysdiod
5. Eluttgäets utgång
6. Nätanslutning

1. Conductor óptico
2. Conector hembra de compensación de potencial
3. Entrada de luz
4. LED de control de red
5. Salida de base de enchufe
6. Toma de corriente

1. Lysleder
2. Potentialudligningsbøsning
3. Lysindgang
4. LED netkontrol
5. Stikdåseudgang
6. Nettilslutning

1. Conductor de luz
2. Conector de ligação equipotencial
3. Entrada de luz
4. LED Controlo de rede
5. Saída da tomada
6. Ligação à rede

1. valojohtdin
2. potentiaaliliitin
3. valontunnistusaukko
4. LED-merkkivalo
5. pistorasian ulostuloliitäntä
6. Verkkoliitäntä

1. Φωτοαγωγός
2. Υποδοχή εξίσωσης δυναμικού (γείωσης)
3. Είσοδος του φωτός
4. Έλεγχος του ηλεκτρικού δικτύου LED
5. Έξοδος του ρευματοδότη
6. Σύνδεση στο ηλεκτρικό ρεύμα

1. Fiber optik kablo
2. Potansiyel dengeleme yuvası
3. Işık girişi
4. Şebeke kontrol LED'i
5. Priz çıkışı
6. Elektrik bağlantısı

1. Optický kabel
2. Zásuvka pro vyrovnání potenciálu
3. Vstup světelného paprsku
4. Kontrolka LED síťového napájení
5. Zásuvka výstupu
6. Síťová přípojka

1. Światłowód
2. Gniazdo wyrównania potencjału
3. Otwór wejściowy światła
4. Dioda kontroli sieci
5. Wyjście gniazda wtykowego
6. Przyłącze sieciowe

1. optikai vezeték
2. potenciálkiegyenlítő hüvely
3. optikai bemenet
4. hálózatzfigyelő LED
5. dugaszolóaljzat-kimenet
6. hálózati csatlakozás

1. Optický kábel
2. Zásuvka pre vyrovnanie potenciálu
3. Vstup svetla
4. Kontrolka LED sieťového napájania
5. Výstup zásuvky
6. Sieťová prípojka

1. Svetlobni vodnik
2. Puša za izenačevanje potenciala
3. Svetlobni vhod
4. Svetleča dioda za kontrolo omrežja
5. Vtični izhod
6. Vtičnica za električni kabel

1. Valgusjuhe
2. Potentsiaalide ühtlustuspüks
3. Valguse sissepääsukoht
4. Võrgu kontroll-lamp
5. Pistikupesa väljund
6. Võrguühendus

1. Šviesolaidis
2. Potencialu išlyginimo lizdas
3. Šviesos įėjimas
4. Tinklo kontrolės indikatorius
5. Kištukinio lizdo išėjimas
6. Lizdas elektros tinklui prijungti

1. Optiskais kabelis
2. Potencialu izlīdzinātājs
3. Gaismas ieeja
4. Tīkla kontroles gaismas diode
5. Kontaktligzdas izeja
6. Tīkla pieslēgums

# KH P

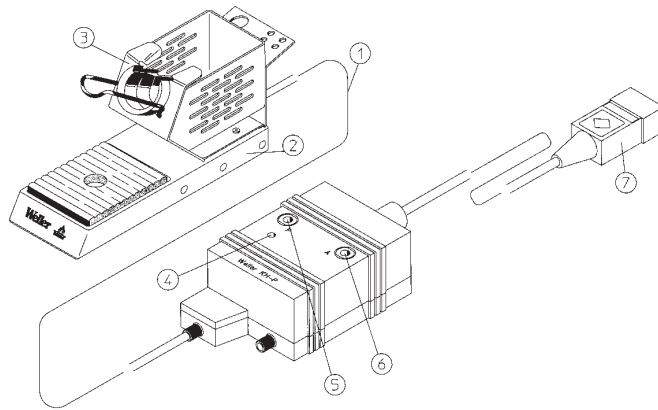

42943711  
1000 1000

1. Lichtleiter
2. Potentialausgleichsbuche
3. Lichteintritt
4. LED Netzkontrolle
5. Druckluftanschluss (P) 3,5-7bar
6. Druckluftausgang (A) für WFE
7. Netzanschluss

1. Fibre optique
2. Prise de compensation du potentiel
3. Entrée de la lumière
4. LED de contrôle du secteur
5. Raccord d' air comprimé (P) 3,5-7 bars
6. Sortie d' air comprimé (A) pour WFE
7. Connecteur secteur

1. Lichtgeleider
2. Equipotentiaalbus
3. Lichtingang
4. LED netspanning
5. Persluchtaansluitning (P) 3,5-7 bar
6. Persluchtuitgang (A) voor WFE
7. Netaansluiting

1. Fibre optique
2. Prise de compensation du potentiel
3. Entrée de la lumière
4. LED de contrôle du secteur
5. Raccord d' air comprimé (P) 3,5-7 bars
6. Sortie d' air comprimé (A) pour WFE
7. Connecteur secteur

1. Light guide
2. Potential compensation socket
3. Light inlet
4. Mains control LED
5. Compressed air connector (P), 3.5-7 bar
6. Compressed air outlet (A) for the WFE
7. Mains Connection

1. Ljusledare
2. Potentialutjämningshylsa
3. Ljusintag
4. Nätkontroll, lysdiod
5. Tryckluftanslutning (P) 3,5-7 bar
6. Tryckluftutgång (A) för WFE
7. Nätslutning

1. Conductor óptico
2. Conector hembra de compensacion de potencial
3. Entrada de luz
4. LED de control de red
5. Empalme de aire comprimido (P),3,5-7 bares
6. Salida de aire comprimido (A) para WFE
7. Toma de corriente

1. Lysleder
2. Potentialudligningsbøsning
3. Lysindgang
4. LED netkontrol
5. Tryklufthslutning (P) 3,5-7 bar
6. Trykluftudgang (A) til WFE
7. Netti Slutning

1. Conductor de luz
2. Conector de ligação equipotencial
3. Entrada de luz
4. LED Controlo de rede
5. Conexão de ar comprimido (P) 3,5-7 bar
6. Saída de ar comprimido (A) para WFE
7. Ligação à rede

1. Fiber optik kablo
2. Potansiyel dengeleme yuvası
3. Işık girişi
4. Şebeke kontrol LED'i
5. Basınçlı hava bağlantısı (P) 3,5-7 bar
6. WFE için basınçlı hava çıkışı (A)
7. Elektrik bağlantısı

1. optikai vezeték
2. potenciálkiegyenítő hüvely
3. optikai bemenet
4. hálózatfigyelő LED
5. sűrített levegő csatlakozója (P) 3,5-7 bar
6. sűrített levegő kimenete (A) a WFE számára
7. hálózati csatlakozás

1. Valgusjuhe
2. Potentsiaalide ühtlustuspüks
3. Valguse sissepääsukoht
4. Võrgu kontroll-lamp
5. Suruõhuhendus (P) 3,5-7 baari
6. Suruõhuväljund (A) WFE-le
7. Võrguühendus

1. valojohtin
2. potentiaaliitin
3. valontunnistusaukko
4. LED-merkkivalo
5. painertmaliitanta (P) 3,5-7 bar
6. Painertman ulostuloliitanta (A), WFE
7. Verkkoliitanta

1. Optický kabeľ
2. Zásuvka pro vyrovnání potenciálu
3. Vstup světelného paprsku
4. Kontrolka LED síťového napájení
5. Přívod stlačeného vzduchu (P) 3,5-7 bar
6. Výstup stlačeného vzduchu (A) pro WFE
7. Síťová přípojka

1. Optický kábel
2. Zásuvka pre vyrovnanie potenciálu
3. Vstup svetla
4. Kontrolka LED sieťového napájania
5. Prípoj stlačeného vzduchu (P) 3,5-7 bar
6. Výstup stlačeného vzduchu (A) pre WFE
7. Sieťová prípojka

1. Šviesolajdis
2. Potenciālu išlyginimo lizdas
3. Šviesos jėjimas
4. Tinklo kontrolės indikatorius
5. Suslėgtojo oro jungtis (P) 3,5-7 bar
6. Suslėgtojo oro išėjimas (A) į WFE
7. Lizdas elektros tinklui prijungti

1. Φωτοαγωγός
2. Υποδοχή εξίσωσης δυναμικού (γείωσης)
3. Είσοδος του φωτός
4. Έλεγχος του ηλεκτρικού δικτύου LED
5. Σύνδεση του πεπιεσμένου αέρα (P) 3,5 - 7 bar
6. Έξοδος του πεπιεσμένου αέρα (A) για τη συσκευή WFE
7. Σύνδεση στο ηλεκτρικό ρεύμα

1. Światłowód
2. Gniazdo wyrównania potencjału
3. Otwór wejściowy światła
4. Dioda kontroli sieci
5. Przyłącze sprężonego powietrza (P) 3,5-7 bar
6. Wyjście sprężonego powietrza (A) dla WFE
7. Przyłącze sieciowe

1. Svetlobni vodnik
2. Puša za izenačevanje potenciala
3. Svetlobni vhod
4. Svetleča dioda za kontrolo omrežja
5. Priključek za komprimirani zrak (P) 3,5-7 bar
6. Izstop komprimiranega zraka (A) za napravo WFE
7. Vtičnica za električni kabeľ

1. Optiskais kabelis
2. Potenciālu izlīdzinātājs
3. Gaismas ieeja
4. Tīkla kontroles gaismas diode
5. Saspiestā gaisa pieslēgums (P) 3,5-7 bar
6. Saspiestā gaisa izeja (A), paredzēta WFE
7. Tīkla pieslēgums

Wir danken Ihnen für das mit dem Kauf der Weller Stop + Go Ablage KH E erwiesene Vertrauen. Bei der Fertigung wurden strengste Qualitäts-Anforderungen zu-grunde gelegt, die eine einwandfreie Funktion des Gerätes sicherstellen.



## 1. Achtung!

Vor Inbetriebnahme des Gerätes lesen Sie bitte diese Betriebsanleitung und die beiliegenden Sicherheitshinweise aufmerksam durch. Bei Nichteinhaltung der Sicherheitsvorschriften droht Gefahr für Leib und Leben.

Für andere, von der Betriebsanleitung abweichende Verwendung, sowie bei eigenmächtiger Veränderung, wird von Seiten des Herstellers keine Haftung übernommen.

Die Weller Stop + Go Ablage KH E entspricht der EG Konformitätserklärung gemäß den grundlegenden Sicherheitsanforderungen der Richtlinien 89/336/EWG und 73/23EWG.

## 2. Beschreibung KH E

Die Stop + Go Ablage KH E ist eine Abschalt- und Nachlaufsteuerung für die Lötrauchabsaugung WFE. Die Lötkolbenablage ist durch einen Lichtleiter potentialfrei mit dem Steuergerät verbunden. Der Lichteintritt befindet sich im Ablagetrichter und wird verdeckt, sobald der Lötkolben richtig in der Lötkolbenablage abgelegt ist. Bei abgelegtem Lötkolben wird nach einer Nachlaufzeit von ca. 20 sek. die Lötrauchabsaugung abgeschaltet. Ein gewünschter Potentialausgleich kann über eine 4mm Potentialausgleichsbuchse an der Rückseite der Lötkolbenablage angeschlossen werden.

## 3. Inbetriebnahme

Überprüfen, ob Netzspannung mit der Angabe auf dem Typenschild übereinstimmt. Bei korrekter Netzspannung das Steuergerät mit dem Netz verbinden. Grüne LED (4) zeigt die

Betriebsbereitschaft an. Das Steuergerät ist für den Betrieb von 2 Lötkolbenablagen ausgerüstet. Beim Betrieb mit nur einer Lötkolbenablage, muß der zweite Lichtleitereingang verschlossen bleiben. Zum Anschluß des Lichtleiters (1) die Klemmutter lösen und den Lichtleiter bis zum Anschlag einführen, danach die Mutter handfest anziehen. Anschließend das Netzkabel des WFE in den Steckdosenausgang (5) des Steuergerätes einstecken und einschalten. FE-Lötkolben in der Lötkolbenablage ablegen und darauf achten, daß der Lichteintritt (3) vollständig durch den Lötkolben abgedeckt ist. Die Lötrauchabsaugung WFE schaltet nach ca. 20 sec. ab. Beim Herausnehmen des Lötkolbens aus der Lötkolbenablage startet der WFE wieder.

## 4. Wartung

Um eine einwandfreie Funktion des Gerätes zu gewährleisten, muß der Lichteintritt (3) im Ablagetrichter regelmäßig mit Alkohol (Spiritus) gereinigt werden. Sollte der Lichteintritt (3) des Lichtleiters (1) beschädigt werden, kann dieser nachgeschoben und neu abgelängt werden. Dazu muß die Verschraubung des Lichtleiters an der Lötkolbenablage gelöst werden.

Zum Austausch der Netzsicherung muß das Steuergerät spannungsfrei geschaltet sein und die 4 Gehäuseschrauben des Steuergerätes gelöst werden. Der Sicherungshalter für die Glasrohrsicherung (5x20) befindet sich auf der Leiterplatte.

## 5. Arbeitshinweis

Die Betriebsanleitungen der verwendeten WELLER-Lötwerkzeuge sind zu dieser Betriebsanleitung ergänzend gültig.

## 6. Lieferumfang

Steuergerät  
Lötkolbenablage mit Lichtleiter  
Betriebsanleitung  
Sicherheitshinweise

**Technische Änderungen vorbehalten!**

### Technische Daten:

Netzspannung:	230 V AC
Leistungsaufnahme:	3 W
Max. Schaltleistung:	100 W
Netzsicherung:	T 0,4 A (5x20)
Schutzklasse:	1
Abmessungen Steuergerät:	137 x 75 x 90

Wir danken Ihnen für das mit dem Kauf der Weller Stop + Go Ablage KH P erwiesene Vertrauen. Bei der Fertigung wurden strengste Qualitäts-Anforderungen zu-grunde gelegt, die eine einwandfreie Funktion des Gerätes sicherstellen.



## 1. Achtung!

Vor Inbetriebnahme des Gerätes lesen Sie bitte diese Betriebsanleitung und die beiliegenden Sicherheitshinweise aufmerksam durch. Bei Nichteinhaltung der Sicherheitsvorschriften droht Gefahr für Leib und Leben.

Für andere, von der Betriebsanleitung abweichende Verwendung, sowie bei eigenmächtiger Veränderung, wird von Seiten des Herstellers keine Haftung übernommen.

Die Weller Stop + Go Ablage KH P entspricht der EG Konformitätserklärung gemäß den grundlegenden Sicherheitsanforderungen der Richtlinien 89/336/EWG und 73/23EWG.

## 2. Beschreibung KH P

Die Stop + Go Ablage KH P ist eine Abschalt- und Nachlaufsteuerung für die Lötrauchabsaugung WFE. Die LötKolbenablage ist durch einen Lichtleiter potentialfrei mit dem Steuergerät verbunden. Der Lichteintritt befindet sich im Ablagetrichter und wird verdeckt, sobald der LötKolben richtig in der LötKolbenablage abgelegt ist. Bei abgelegtem LötKolben wird nach einer Nachlaufzeit von ca. 20 sek. die Druckluftversorgung der Lötrauchabsaugung abgeschaltet. Ein gewünschter Potentialausgleich kann über eine 4mm Potentialausgleichsbuchse an der Rückseite der LötKolbenablage angeschlossen werden.

## 3. Inbetriebnahme

Druckluftleitung des WFE mit dem Druckluftausgang A (6) des Steuergerätes verbinden. Der Druckluftanschluß P (5) des Steuergerätes wird an ein trockenes, gereinigtes Druckluftnetz 3,5 - 7 bar angeschlossen. Zum Druckluftanschluß wird ein Druckluftschlauch mit 4mm Außendurchmesser benötigt. Überprüfen, ob Netzspannung mit der Angabe auf dem Typenschild übereinstimmt. Bei korrekter Netzspannung das Steuergerät mit dem Netz verbinden. Grüne LED (4) zeigt die Betriebsbereitschaft an. Das Steuergerät ist für den Betrieb von 2 LötKolbenablagen ausgerüstet. Beim Betrieb mit nur einer LötKolbenablage muß der zweite Lichteitreeingang verschlossen bleiben. Zum Anschluß des Lichtleiters (1) die Klemmutter lösen und den Lichtleiter bis zum Anschlag einführen, danach die Mutter handfest anziehen. FE-LötKolben in der LötKolbenablage ablegen und dabei darauf achten, daß der Lichteintritt (3) vollständig durch den LötKolben abgedeckt ist. Die Lötrauchabsaugung WFE schaltet nach ca. 20 sek. ab. Beim Herausnehmen des LötKolbens aus der LötKolbenablage startet der WFE wieder.

## 4. Wartung

Um eine einwandfreie Funktion des Gerätes zu gewährleisten, muß der Lichteintritt (3) im Ablagetrichter regelmäßig mit Alkohol (Spiritus) gereinigt werden. Sollte der Lichteintritt (3) des Lichtleiters (1) beschädigt werden, kann dieser nachgeschoben und neu abgelängt werden. Dazu muß die Verschraubung des Lichtleiters an der LötKolbenablage gelöst werden.

Zum Austausch der Netzsicherung muß das Steuergerät spannungsfrei geschaltet sein und die 4 Gehäuseschrauben des Steuergerätes gelöst werden. Der Sicherungshalter für die Glasrohrsicherung (5x20) befindet sich auf der Leiterplatte.

### Technische Daten:

Netzspannung:	230 V AC
Leistungsaufnahme:	6 W
Schaltdruck:	3,5 - 7 bar
Netzsicherung:	T 0,4 A (5x20)
Schutzklasse:	2
Abmessungen Steuergerät:	137 x 75 x 90

## 5. Arbeitshinweis

Die Betriebsanleitungen der verwendeten WELLER-Lötwerkzeuge sind zu dieser Betriebsanleitung ergänzend gültig.

## 6. Lieferumfang

Steuergerät

Lötkolbenablage mit Lichtleiter

Betriebsanleitung

Sicherheitshinweise

**Technische Änderungen vorbehalten!**

Nous vous remercions de la confiance que vous nous avez accordée en achetant fers à support Stop + Go KH E. Lors de la fabrication, des exigences de qualité très sévères assurant un fonctionnement parfait de l'appareil, ont été appliquées.



## 1. Attention!

Avant la mise en service de l'appareil, veuillez lire attentivement ce mode d'emploi et les consignes de sécurité ci-jointes. Dans le cas du non-respect des consignes de sécurité, il y a danger pour le corps et danger de mort.

Le fabricant décline toute responsabilité pour les utilisations autres que celles décrites dans le mode d'emploi de même que pour les modifications effectuées par l'utilisateur.

Le support Stop + Go KH E correspond à la déclaration de conformité européenne en application des exigences de sécurité fondamentales de la directive 89/336/CEE et 73/23/CEE.

## 2. Description KH E

Le support Stop + Go KH E est une commande d'arrêt et de mise en route du système d'aspiration des fumées de soudage WFE. L'appareil de commande est branché sur une prise de courant de sécurité de 230 V et le câble secteur du WFE sur la sortie prise de courant. Le support de fer à souder est relié à l'appareil de commande par fibre optique, libre de potentiel. L'entrée de la lumière se trouve dans l'entonnoir et est recouverte dès que le fer à souder est placé correctement dans le support. Lorsque le fer à souder est placé dans le support, l'aspiration des fumées de soudage s'arrête au bout d'environ 20 secondes. Si l'équilibre du potentiel est souhaitée, celle-ci peut être réalisée grâce à la prise d'équilibre du potentiel de 4mm qui se trouve au dos du support de fer à souder.

## 3. Mise en service

S'assurer que la tension du secteur correspond bien à celle indiquée sur la plaque signalétique. Si la tension du secteur est correcte. brancher l'appareil de commande sur une prise de courant de sécurité. La LED verte (4) indique que l'appareil est prêt. L'appareil de commande est prévu pour 2 supports de fer à souder. Si un seul support de fer à souder est utilisé, la seconde entrée de la fibre optique doit rester fermée. Pour le raccordement de la fibre optique (1), dévisser l'écrou de serrage et introduire la fibre optique jusqu'en butée, puis serrer l'écrou. Brancher ensuite le câble secteur du WFE sur la sortie prise de courant (5) de l'appareil de commande et le mettre en marche. Placer le fer à souder FE dans le support en s'assurant que l'entrée de lumière (3) est entièrement fermée par le fer à souder. Le système d'aspiration des fumées de soudage WFE s'arrête au bout d'environ 20 secondes. En sortant le fer à souder du support, le WFE redémarre.

## 4. Entretien

Pour un parfait fonctionnement de l'appareil, il est nécessaire de nettoyer régulièrement l'entrée de lumière (3) sur l'entonnoir avec de l'alcool. En cas d'endommagement de l'entrée de lumière (3) de la fibre optique (1), celui-ci peut être avancé et remis à la bonne longueur. Pour ce faire, il est nécessaire de dévisser le vissage du câble à fibre optique sur le support de fer à souder.

Pour remplacer le fusible secteur, mettre l'appareil de commande hors tension et dévisser les 4 vis du boîtier de l'appareil de commande. Le porte-fusible du fusible à tube de verre (5x209 se trouve sur la carte imprimée.

### Caractéristiques techniques

Tension secteur:	230 V CA
Puissance absorbée:	3 W
Puissance de rupture maxi.:	100 W
Fusible secteur:	T 0,4 A (5x20)
Classe de protection:	1
Dimensions:	137 x 75 x 90
Appareil de commande	

## 5. Instruction d'emploi

En plus du présent mode d'emploi, lire le mode d'emploi des outils de soudage WELLER utilisés.

## 6. Éléments compris dans la livraison

Appareil de commande

Support de fer à souder avec fibre optique

Mode d'emploi

Consignes de sécurité

**Sous réserve de modifications techniques!**

Nous vous remercions de la confiance que vous nous avez accordée en achetant fers à support Stop + Go KH P. Lors de la fabrication, des exigences de qualité très sévères assurant un fonctionnement parfait de l'appareil, ont été appliquées.



## 1. Attention!

Avant la mise en service de l'appareil, veuillez lire attentivement ce mode d'emploi et les consignes de sécurité ci-jointes. Dans le cas du non-respect des consignes de sécurité, il y a danger pour le corps et danger de mort.

Le fabricant décline toute responsabilité pour les utilisations autres que celles décrites dans le mode d'emploi de même que pour les modifications effectuées par l'utilisateur.

Le support Stop + Go KH P correspond à la déclaration de conformité européenne en application des exigences de sécurité fondamentales de la directive 89/336/CEE et 73/23/CEE.

## 2. Description KH P

Le support Stop + Go KH P est une commande d'arrêt et de mise en route du système d'aspiration des fumées de soudage WFE. L'appareil de commande est branché sur une prise de courant de sécurité de 230 V et le câble secteur du WFE sur la sortie prise de courant. Le support de fer à souder est relié à l'appareil de commande par fibre optique, libre de potentiel. L'entrée de la lumière se trouve dans l'entonnoir et est recouverte dès que le fer à souder est placé correctement dans le support. Lorsque le fer à souder est placé dans le support, l'alimentation en air comprimé du système d'aspiration des fumées de soudage est arrêtée au bout d'environ 20 secondes. Si l'équilibre du potentiel est souhaitée, celle-ci peut être réalisée grâce à la prise d'équilibre du potentiel de 4mm qui se

trouve au dos du support de fer à souder.

## 3. Mise en service

S'assurer que la tension du secteur correspond bien à celle indiquée sur la plaque signalétique. Si la tension du secteur est correcte, brancher l'appareil de commande sur une prise de courant de sécurité. La LED verte (4) indique que l'appareil est prêt. L'appareil de commande est prévu pour 2 supports de fer à souder. Si un seul support de fer à souder est utilisé, la seconde entrée de la fibre optique doit rester fermée. Pour le raccordement de la fibre optique (1), dévisser l'écrou de serrage et introduire la fibre optique jusqu'en butée, puis serrer l'écrou. Brancher ensuite le câble secteur du WFE sur la sortie prise de courant (5) de l'appareil de commande et le mettre en marche. Placer le fer à souder FE dans le support en s'assurant que l'entrée de lumière (3) est entièrement fermée par le fer à souder. Le système d'aspiration des fumées de soudage WFE s'arrête au bout d'environ 20 secondes. En sortant le fer à souder du support, le WFE redémarre.

## 4. Entretien

Pour un parfait fonctionnement de l'appareil, il est nécessaire de nettoyer régulièrement l'entrée de lumière (3) sur l'entonnoir avec de l'alcool. En cas d'endommagement de l'entrée de lumière (3) de la fibre optique (1), celui-ci peut être avancé et remis à la bonne longueur. Pour ce faire, il est nécessaire de dévisser le vissage du câble à fibre optique sur le support de fer à souder.

Pour remplacer le fusible secteur, mettre l'appareil de commande hors tension et dévisser les 4 vis du boîtier de l'appareil de commande. Le porte-fusible du fusible à tube de verre (5x209 se trouve sur la carte imprimée.

### Caractéristiques techniques

Tension secteur:	230 V CA
Puissance absorbée:	6 W
Puissance de commutation:	3,5-7 bars
Fusible secteur:	T 0,4 A (5x20)
Classe de protection:	2
Dimensions:	137 x 75 x 90
Appareil de commande	

## 5. Instruction d'emploi

En plus du présent mode d'emploi, lire le mode d'emploi des outils de soudage WELLER utilisés.

## 6. Éléments compris dans la livraison

Appareil de commande

Support de fer à souder avec fibre optique

Mode d'emploi

Consignes de sécurité

**Sous réserve de modifications techniques!**

We danken u voor de aankoop van de Weller Stop + Go soldeerbouthouder KH E en het door u gestelde vertrouwen in ons product. Bij de productie werd aan de strengste kwaliteitsvereisten voldaan om een perfecte werking van het toestel te garanderen.



## 1. Attentie!

Gelieve voor de ingebruikneming van het toestel deze gebruiksaanwijzing en de bijgeleverde veiligheidsvoorschriften aandachtig door te nemen. Bij het niet naleven van de veiligheidsvoorschriften dreigt gevaar voor leven en goed.

Voor ander, van de gebruiksaanwijzing afwijkend gebruik, alsook bij eigenmachtige verandering, wordt door de fabrikant geen aansprakelijkheid overgenomen.

Weller Stop + Go soldeerbouthouder KH E is conform de EG-conformiteitsverklaring volgens de fundamentele veiligheidsvereisten van de richtlijnen 89/336/EEG en 73/23EEG.

## 2. Beschrijving KH E

De Stop + Go soldeerbouthouder KH E is een stuurmodule voor het laten nawerken en het uitschakelen van de WFE afvoerrichting voor soldeerrook. De stuurmodule wordt in een beveiligd stopcontact van 230 V gestopt, waarna de netkabel van de WFE in de contactuitgang van de stuurmodule kan worden gestopt. De soldeerbouthouder is via een lichtgeleider potentiaalvrij verbonden met de stuurmodule. De lichtingang bevindt zich in de opening voor de soldeerbout, en wordt dus afgedekt wanneer de soldeerbout correct in de soldeerbouthouder wordt geplaatst. Wanneer de lichtingang wordt afgedekt, wordt de afzuiging van soldeerrook, na een nawerkingstijd van zo'n 20 seconden, uitgeschakeld. Indien gewenst kan een potentiaale-

venwicht door middel van een 4 mm schakeljack aan de achterkant van de soldeerbouthouder gerealiseerd worden.

## 3. Ingebruikname

Controleer of de netspanning overeenstemt met de indicatie op het typeplaatje. Sluit bij een correcte netspanning het toestel aan op het beveiligd stopcontact. De groene LED (4) geeft aan de het toestel bedrijfsklaar is. De stuurmodule is bestemd voor gebruik met twee soldeerbouthouders. Bij gebruik van slechts één soldeerbouthouder moet de tweede lichtgeleideraansluiting afgesloten worden. Voor de aansluiting van de lichtgeleider (1) moet de klemmoer losgedraaid worden en de lichtgeleider tot de aanslag ingeschoven worden, waarna de moer met de hand moet worden vastgedraaid. Schuif vervolgens de netkabel van de WFE in de contactuitgang (5) van de stuurmodule. WFE inschakelen. Een FE-soldeerbout in de soldeerbouthouder plaatsen en er op letten dat de lichtingang (3) volledig afgedekt is door de soldeerbout. Na ca. 20 sec. wordt de soldeerrookafzuiging van de WFE uitgeschakeld. Wanneer de soldeerbout uit de houder wordt gehaald, start de WFE opnieuw.

## 4. Onderhoud

Om het vlekkeloos functioneren van het toestel te garanderen moet de lichtingang (3) in de opening voor de soldeerbout regelmatig gereinigd worden met alcohol (spiritus). Als de lichtingang (3) van de lichtgeleider (1) beschadigd raakt, kan deze doorgeschoven worden en op een lengte gesneden worden. Hiervoor moet de schroefverbinding van de lichtgeleider aan de soldeerbouthouder losgedraaid worden.

Voor het vervangen van de netzekering moet de stuurmodule spanningsvrij zijn en moeten de 4 bevestigingsschroeven van de stuurmodule losgedraaid worden. De zekeringhouder voor de glasbuiszekering (5x20) bevindt zich op de printplaat.

### Technische gegevens

Netspanning:	230 V AC
Opgenomen vermogen:	3 W
Max. schakelvermogen:	100 W
Zekering:	T 0,4 A (5x20)
Beschermklasse:	1
Afmetingen:	137 x 75 x 90 mm
Stuurmodule	

## 5. Wenk bij het gebruik

De gebruiksaanwijzingen van het gebruikte WELLER- soldeergereedschap gelden als aanvulling op deze handleiding.

## 6. Inhoud van de levering

Stuurmodule

Soldeerbouthouder met lichtgeleider

Gebruikshandleiding

Veiligheidsinstructies

**Technische wijzigingen voorbehouden!**

We danken u voor de aankoop van de Weller Stop + Go soldeerbouthouder KH P en het door u gestelde vertrouwen in ons product. Bij de productie werd aan de strengste kwaliteitsvereisten voldaan om een perfecte werking van het toestel te garanderen.



## 1. Attentie!

Gelieve voor de ingebruikneming van het toestel deze gebruiksaanwijzing en de bijgeleverde veiligheidsvoorschriften aandachtig door te nemen. Bij het niet naleven van de veiligheidsvoorschriften dreigt gevaar voor leven en goed.

Voor ander, van de gebruiksaanwijzing afwijkend gebruik, alsook bij eigenmachtige verandering, wordt door de fabrikant geen aansprakelijkheid overgenomen.

Weller Stop + Go soldeerbouthouder KH P is conform de EG-conformiteitsverklaring volgens de fundamentele veiligheidsvereisten van de richtlijnen 89/336/EEG en 73/23EEG.

## 2. Beschrijving KH P

De Stop + Go soldeerbouthouder KH P is een stuurmodule voor het laten nawerken en het uitschakelen van de WFE afvoerrichting voor soldeerrook. De stuurmodule wordt in een beveiligd stopcontact van 230 V gestopt, waarna de netkabel van de WFE in de contactuitgang van de stuurmodule kan worden gestopt. De soldeerbouthouder is via een lichtgeleider potentiaalvrij verbonden met de stuurmodule. De lichtingang bevindt zich in de opening voor de soldeerbout, en wordt dus afgedekt wanneer de soldeerbout correct in de soldeerbouthouder wordt geplaatst. Wanneer de lichtingang wordt afgedekt, wordt de afzuiging van soldeerrook, na een nawerkingstijd van zo'n 20 seconden, uitgeschakeld. Indien gewenst kan een potentiaale-

venwicht door middel van een 4 mm schakeljack aan de achterkant van de soldeerbouthouder gerealiseerd worden.

## 3. Ingebruikname

Controleer of de netspanning overeenstemt met de indicatie op het typeplaatje. Sluit bij een correcte netspanning het toestel aan op het beveiligd stopcontact. De groene LED (4) geeft aan de het toestel bedrijfsklaar is. De stuurmodule is bestemd voor gebruik met twee soldeerbouthouders. Bij gebruik van slechts één soldeerbouthouder moet de tweede lichtgeleideraansluiting afgesloten worden. Voor de aansluiting van de lichtgeleider (1) moet de klemmoer losgedraaid worden en de lichtgeleider tot de aanslag ingeschoven worden, waarna de moer met de hand moet worden vastgedraaid. Schuif vervolgens de netkabel van de WFE in de contactuitgang (5) van de stuurmodule. WFE inschakelen. Een FE-soldeerbout in de soldeerbouthouder plaatsen en er op letten dat de lichtingang (3) volledig afgedekt is door de soldeerbout. Na ca. 20 sec. wordt de soldeerrookafzuiging van de WFE uitgeschakeld. Wanneer de soldeerbout uit de houder wordt gehaald, start de WFE opnieuw.

## 4. Onderhoud

Om het vlekkeloos functioneren van het toestel te garanderen moet de lichtingang (3) in de opening voor de soldeerbout regelmatig gereinigd worden met alcohol (spiritus). Als de lichtingang (3) van de lichtgeleider (1) beschadigd raakt, kan deze doorgeschoven worden en op een lengte gesneden worden. Hiervoor moet de schroefverbinding van de lichtgeleider aan de soldeerbouthouder losgedraaid worden.

Voor het vervangen van de netzekering moet de stuurmodule spanningsvrij zijn en moeten de 4 bevestigingsschroeven van de stuurmodule losgedraaid worden. De zekeringhouder voor de glasbuiszekering (5x20) bevindt zich op de printplaat.

### Technische gegevens

Netspanning:	230 V AC
Opgenomen vermogen:	6 W
Schakeldruk:	3,5-7 bar
Zekering:	T 0,4 A (5x20)
Beschermklasse:	2
Afmetingen:	137 x 75 x 90 mm
Stuurmodule	

## 5. Wenk bij het gebruik

De gebruiksaanwijzingen van het gebruikte WELLER- soldeergereedschap gelden als aanvulling op deze handleiding.

## 6. Inhoud van de levering

Stuurmodule

Soldeerbouthouder met lichtgeleider

Gebruikshandleiding

Veiligheidsinstructies

**Technische wijzigingen voorbehouden!**

Grazie per la fiducia accordataci acquistando supporto KH E Szop & Go. È una stazione ad aria calda rispetto dei più severi requisiti di qualità, così da garantire un funzionamento perfetto dell'apparecchio.



## 1. Attenzione!

Prima di mettere in funzione l'apparecchio, leggere accuratamente queste Istruzioni per l'uso e le Norme di sicurezza allegate. La mancata osservanza delle norme di sicurezza può causare pericolo per la vita e la salute.

Il costruttore non è responsabile per un uso dell'apparecchio diverso da quello previsto nelle presenti Istruzioni per l'uso né per eventuali modifiche non autorizzate.

La Weller supporto KH E Stop & Go corrisponde alla Dichiarazione di conformità CE, ai sensi dei requisiti fondamentali per la sicurezza delle direttive 89/336/CEE e 73/23CEE.

## 2. Descrizione KH E

Il supporto KH E Stop & Go è un dispositivo di controllo per lo spegnimento ritardato dell'impianto di aspirazione per fumi della saldatura WFE. Il regolatore viene collegato ad una presa elettrica 230V mentre il cavo elettrico dello WFE viene collegato nella presa elettrica del regolatore. Il supporto per il saldatore è collegato senza potenziale al regolatore con una fibra ottica. Il flusso di luce viene registrato all'interno del supporto del saldatore e viene interrotto non appena lo stilo saldante viene riposto correttamente nel supporto. Se il saldatore è stato riposto nel supporto, l'aspirazione si ferma dopo ca. 20 secondi. Se lo si desidera, è possibile compensare il potenziale per mezzo della presa di 4 mm situata sul retro del supporto.

## 3. Messa in esercizio

Verificare se la tensione di rete corrisponde ai dati riportati sulla targhetta tipologica. Se la tensione è corretta, inserire il regolatore in una presa elettrica. Il LED verde (4) indica che l'apparecchio è pronto a essere messo in esercizio. Il regolatore è predisposto al collegamento di due saldatore. Se viene collegato solamente un saldatore, è necessario che il secondo luminoso rimanga coperto. Per collegare la fibra ottica svitare il dado di fissaggio e inserire il conduttore completamente, poi avvitarlo nuovamente il dado di fissaggio. Successivamente inserire il cavo elettrico dello WFE nella presa elettrica (5) del regolatore e accendere l'apparecchio. Inserire il saldatore Fe nel supporto facendo attenzione che l'ingresso luce (3) venga coperto completamente dal saldatore. L'impianto WFE si spegne dopo circa 20 secondi. Prelevando il saldatore dal supporto, l'impianto di aspirazione torna a funzionare.

## 4. Manutenzione

Per garantire un corretto funzionamento dell'apparecchio, l'ingresso luce (3) nel supporto va pulito regolarmente con dell'alcool. Se l'estremità (3) della fibra ottica (1) dovesse essere danneggiata, è sufficiente tagliarla e collegare la nuova estremità all'apparecchio. Per far ciò basta svitare il dado di bloccaggio del cavo all'apparecchio.

Per la sostituzione del fusibile di rete il regolatore deve essere staccato dalla corrente. Svitare le quattro viti dell'involucro. La sede del fusibile (in vetro, 5x20) si trova sulla piastra del conduttore.

## 5. Indicazioni operative

Oltre a questo libretto di istruzioni sono da tenere in considerazione anche i contenuti dei libretti di istruzioni degli altri utensili di saldanti Weller.

### Dati tecnici

Alimentazione:	230 V AC
Potenza:	3 W
Potenza max. di intervento:	100 W
Fusibile di rete:	T0,4 A (5x20)
Classe di protezione:	1
Dimensioni regolatore:	137 x 75 x 90

## **6. La fornitura comprende**

Regolatore

Supporto per stilo saldante con conduttore ottico

Istruzioni d'uso

Norme di sicurezza

**Salvo modifiche tecniche!**

Grazie per la fiducia accordataci acquistando supporto KH P Szop & Go. È una stazione ad aria calda rispetto dei più severi requisiti di qualità, così da garantire un funzionamento perfetto dell'apparecchio.



## 1. Attenzione!

Prima di mettere in funzione l'apparecchio, leggere accuratamente queste Istruzioni per l'uso e le Norme di sicurezza allegate. La mancata osservanza delle norme di sicurezza può causare pericolo per la vita e la salute.

Il costruttore non è responsabile per un uso dell'apparecchio diverso da quello previsto nelle presenti Istruzioni per l'uso né per eventuali modifiche non autorizzate.

La Weller supporto KH P Stop & Go corrisponde alla Dichiarazione di conformità CE, ai sensi dei requisiti fondamentali per la sicurezza delle direttive 89/336/CEE e 73/23CEE.

## 2. Descrizione KH P

Il supporto KH P Stop & Go è un dispositivo di controllo per lo spegnimento ritardato dell'impianto di aspirazione per fumi della saldatura WFE. Il regolatore viene collegato ad una presa elettrica 230V mentre il cavo elettrico dello WFE viene collegato nella presa elettrica del regolatore. Il supporto per il saldatore è collegato senza potenziale al regolatore con una fibra ottica. Il flusso di luce viene registrato all'interno del supporto del saldatore e viene interrotto non appena lo stilo saldante viene riposto correttamente nel supporto. Se il saldatore è stato riposto nel supporto, l'aspirazione si ferma dopo ca. 20 secondi. Se lo si desidera, è possibile equalizzare per mezzo della presa di 4 mm situata sul retro del supporto.

## 3. Messa in esercizio

Verificare se la tensione di rete corrisponde ai dati riportati sulla targhetta tipologica. Se la tensione è corretta, inserire il regolatore in una presa elettrica. Il LED verde (4) indica che l'apparecchio è pronto a essere messo in esercizio. Il regolatore è predisposto al collegamento di due saldatore. Se viene collegato solamente un saldatore, è necessario che il secondo luminoso rimanga coperto. Per collegare la fibra ottica svitare il dado di fissaggio e inserire il conduttore completamente, poi avvitarlo nuovamente il dado di fissaggio. Successivamente inserire il cavo elettrico dello WFE nella presa elettrica (5) del regolatore e accendere l'apparecchio. Inserire il saldatore Fe nel supporto facendo attenzione che l'ingresso luce (3) venga coperto completamente dal saldatore. L'impianto WFE si spegne dopo circa 20 secondi. Prelevando il saldatore dal supporto, l'impianto di aspirazione torna a funzionare.

## 4. Manutenzione

Per garantire un corretto funzionamento dell'apparecchio, l'ingresso luce (3) nel supporto va pulito regolarmente con dell'alcool. Se l'estremità (3) della fibra ottica (1) dovesse essere danneggiata, è sufficiente tagliarla e collegare la nuova estremità all'apparecchio. Per far ciò basta svitare il dado di bloccaggio del cavo all'apparecchio.

Per la sostituzione del fusibile di rete il regolatore deve essere staccato dalla corrente. Svitare le quattro viti dell'involucro. La sede del fusibile (in vetro, 5x20) si trova sulla piastra del conduttore.

## 5. Indicazioni operative

Oltre a questo libretto di istruzioni sono da tenere in considerazione anche i contenuti dei libretti di istruzioni degli altri utensili di saldanti Weller.

### Dati tecnici

Alimentazione:	230 V AC
Potenza:	6 W
Pressione di intervento:	3,5-7 bar
Fusibile di rete:	T0,4 A (5x20)
Classe di protezione:	2
Dimensioni regolatore:	137 x 75 x 90

## **6. La fornitura comprende**

Regolatore

Supporto per stilo saldante con conduttore ottico

Istruzioni d'uso

Norme di sicurezza

**Salvo modifiche tecniche!**

Thank you for placing your trust in our company by purchasing the Weller KH E Stop + Go Rest. Production was based on stringent quality requirements which guarantee the perfect operation of the device.



## 1. Caution!

Please read these Operating Instructions and the attached Safety Information carefully prior to initial operation. Failure to observe the safety regulations results in a risk to life and limb.

The manufacturer shall not be liable for damage resulting from misuse of the machine or unauthorised alterations.

The Weller KH E Stop + Go Rest corresponds to the EC Declaration of Conformity in accordance with the basic safety requirements of Directives 89/336/EEC and 73/23EEC.

## 2. Description KH E

The KH E Stop + Go Rest is a switch-off and follow-up control for the WFE soldering fume extraction device. The control unit is plugged into an earthed 230 V mains socket and the mains cable of the WFE is connected to the socket output. The soldering iron rest has a zero-voltage guide connection to the control unit. The light inlet is in the rest socket and is sealed as soon as the soldering iron is correctly laid in the rest. With the soldering iron in the parked position, the soldering fume extraction device is switched off after approx. 20 seconds' follow-up time. The desired potential compensation can be connected to the back of the soldering iron rest by means of a 4 mm potential compensation socket.

## 3. Commissioning

Check that the mains voltage is consistent with the information

on the type plate. If the mains voltage is correct, plug the control unit into an earthed safety socket. The green LED (4) indicates that the system is ready to operate. The control unit is equipped for the operation of 2 soldering iron rests. When being operated with one soldering iron rest only, the second light guide inlet has to be kept sealed. To connect the light guide (1) loosen the clamp nut and insert the light guide as far as the stop, then screw up the nut finger-tight. Next, insert the WFE mains cable into output socket (5) of the control unit and switch on. Lay soldering iron in the rest and check that light inlet (3) is fully sealed by the soldering iron. The WFE will switch off after approx. 20 seconds and will start up again when the soldering iron is taken out of the rest.

## 4. Maintenance

In order to ensure trouble-free operation of the unit, the light inlet (3) in the rest socket must be regularly cleaned with alcohol (spirit). If the light inlet (3) of the light guide (1) should be damaged, it can be slid back and remounted. For this purpose, the screwed fastening of the light guide on the soldering iron rest must be loosened.

To replace the mains fuse, the control unit must be switched off and isolated from the mains and the 4 control unit casing bolts must be removed. The fuse holder for glass tube fuse (5x20) is on the circuit board.

## 5. Operating instructions

The operating instructions for the WELLER soldering tools used are applicable in conjunction with operating instructions.

### Technical Data

Mains voltage:	230 V AC
Power consumption:	3 W
Maximum breaking capacity:	100 W
Mains fuse:	T 0.4A (5x20)
Protection Class:	1
Dimensions of control unit:	137 x 75 x 90

## 6. Scope of supply

Control unit

Soldering iron rest with light guide

Operating Instructions

Safety Information

**Subject to technical alterations and amendments!**

Thank you for placing your trust in our company by purchasing the Weller KH P Stop + Go Rest. Production was based on stringent quality requirements which guarantee the perfect operation of the device.



## 1. Caution!

Please read these Operating Instructions and the attached Safety Information carefully prior to initial operation. Failure to observe the safety regulations results in a risk to life and limb.

The manufacturer shall not be liable for damage resulting from misuse of the machine or unauthorised alterations.

The Weller KH P Stop + Go Rest corresponds to the EC Declaration of Conformity in accordance with the basic safety requirements of Directives 89/336/EEC and 73/23EEC.

## 2. Description KH P

The KH P Stop + Go Rest is a switch-off and follow-up control for the WFE soldering fume extraction device. The control unit is plugged into an earthed 230 V mains socket and the mains cable of the WFE is connected to the socket output. The soldering iron rest has a zero-voltage guide connection to the control unit. The light inlet is in the rest socket and is sealed as soon as the soldering iron is correctly laid in the rest. With the soldering iron in the parked position, the soldering fume extraction device is switched off after approx. 20 seconds' follow-up time. The desired potential compensation can be connected to the back of the soldering iron rest by means of a 4 mm potential compensation socket.

## 3. Commissioning

Check that the mains voltage is consistent with the information

on the type plate. If the mains voltage is correct, plug the control unit into an earthed safety socket. The green LED (4) indicates that the system is ready to operate. The control unit is equipped for the operation of 2 soldering iron rests. When being operated with one soldering iron rest only, the second light guide inlet has to be kept sealed. To connect the light guide (1) loosen the clamp nut and insert the light guide as far as the stop, then screw up the nut finger-tight. Next, insert the WFE mains cable into output socket (5) of the control unit and switch on. Lay soldering iron in the rest and check that light inlet (3) is fully sealed by the soldering iron. The WFE will switch off after approx. 20 seconds and will start up again when the soldering iron is taken out of the rest.

## 4. Maintenance

In order to ensure trouble-free operation of the unit, the light inlet (3) in the rest socket must be regularly cleaned with alcohol (spirit). If the light inlet (3) of the light guide (1) should be damaged, it can be slid back and remounted. For this purpose, the screwed fastening of the light guide on the soldering iron rest must be loosened.

To replace the mains fuse, the control unit must be switched off and isolated from the mains and the 4 control unit casing bolts must be removed. The fuse holder for glass tube fuse (5x20) is on the circuit board.

## 5. Operating instructions

The operating instructions for the WELLER soldering tools used are applicable in conjunction with operating instructions.

### Technical Data

Mains voltage:	230 V AC
Power consumption:	6 W
Cutting-off pressure:	3.5-7 bars
Mains fuse:	T 0.4 A (5x20)
Protection Class:	2
Dimensions of control unit:	137 x 75 x 90

## 6. Scope of supply

Control unit

Soldering iron rest with light guide

Operating Instructions

Safety Information

**Subject to technical alterations and amendments!**

Tack för köpet av Stop + Go hållaren KH E och visat förtroende. Vid tillverkningen har mycket stränga kvalitetskrav tillämpats för att säkerställa en klanderfri apparatfunktion.



## 1. Observera!

Läs noggrant igenom denna bruksanvisning och bifogade säkerhetsanvisningar innan du sätter apparaten i drift. Det är livsfarligt att inte följa säkerhetsföreskrifterna.

Tillverkaren ansvarar inte för användningar som avviker från bruksanvisningen, samt för egenmäktiga förändringar.

WELLER Stop + Go hållaren KH E motsvarar EG- försäkran om överensstämmelse enligt de grundläggande säkerhetskraven i direktiv 89/ 336/ EEG, 73/ 23/ EEG.

## 2. Beskrivning KH E

Stop + Go hållaren KH E är en avstängnings- och avslutningsströmning för lödrökutsugen WFE. Styrenheten sätts in i ett jordat eluttag 230 V och nätkabeln till WFE ansluts till eluttagets utgång. Lödkolvshållaren är potentialfritt ansluten till styrenheten via en ljusledare. Ljusintaget är placerat i hållartratten och är täckt när lödkolven är rätt isatt i hållaren. När lödkolven är placerad i hållaren stängs lödrökutsugen av efter en avslutningstid på ca 20 sekunder. En potentialutjämning kan vid behov anslutas via en 4 mm potentialutjämningshylsa på hållarens baksida.

## 3. Idrifttagning

Kontrollera att nätspänningen stämmer överens med uppgifterna på typskylten. Om nätspänningen är korrekt skall styrenheten anslutas till det jordade eluttaget. Den gröna lysdioden (4)

indikerar att styrenheten är driftklar. Styrenheten är utformad för att driva två lödkolvsstationer. När endast en lödkolvsstation drivs, måste den andra ljusledaringången förbli sluten. För att ansluta ljusledaren (1), lossa spännmuttern och för in ljusledaren till anslag; dra sedan åter åt muttern ordentligt. Sätt därefter in nätkabeln till WFE i eluttagets utgång (5) på styrenheten och koppla in den. Placera FE- lödkolven i hållaren och se till att ljusintaget (3) täcks fullständigt av lödkolven. Lödrökutsugen WFE stängs av efter ca 20 sekunder. När lödkolven tas ut ur hållaren starta åter WFE.

## 4. Underhåll

För att garantera en felfri funktion för enheten, måste ljusintaget (3) i hållartratten regelbundet rengöras med alkohol (sprit). Om ljusledarens (1) ljusintag (3) skadas, kan denna på nytt skjutas in i och kapas. Då måste skruvkopplingen till ljusledaren lossas på hållaren.

För att byta nätsäkringen, måste styrenheten göras spänningsfri och de 4 husskruvorna på styrenheten lossas. Säkringshållaren för glasrörssäkring (5x20) är placerad på kretskortet.

## 5. Drifthanvisningar

Bruksanvisningen för den använda WELLER-lödkolven kompletterar denna bruksanvisning.

## 6. Leveransomfattning

Styrenhet  
Lödkolvshållare med ljusledare  
Bruksanvisningen  
Säkerhetsanvisningar

**Rätten till tekniska ändringar förbehålles!**

### Tekniska data

Nätspänning:	230 V AC
Effektförbrukning:	3 W
Max bryteffekt:	100 W
Nätsäkring:	T 0,4A (5x20)
Skyddsklass:	1
Dimensioner för: styrenheten	137 x 75 x 90

Tack för köpet av Stop + Go hållaren KH P och visat förtroende. Vid tillverkningen har mycket stränga kvalitetskrav tillämpats för att säkerställa en klanderfri apparatfunktion.



## 1. Observera!

Läs noggrant igenom denna bruksanvisning och bifogade säkerhetsanvisningar innan du sätter apparaten i drift. Det är livsfarligt att inte följa säkerhetsföreskrifterna.

Tillverkaren ansvarar inte för användningar som avviker från bruksanvisningen, samt för egenmäktiga förändringar.

WELLER Stop + Go hållaren KH P motsvarar EG- försäkran om överensstämmelse enligt de grundläggande säkerhetskraven i direktiv 89/ 336/ EEG, 73/ 23/ EEG.

## 2. Beskrivning KH P

Stop + Go hållaren KH P är en avstängnings- och avslutningsströmning för lödrökutsugen WFE. Styrenheten sätts in i ett jordat eluttag 230 V och nätkabeln till WFE ansluts till eluttagets utgång. Lödkolvshållaren är potentialfritt ansluten till styrenheten via en ljusledare. Ljusintaget är placerat i hållartratten och är täckt när lödkolven är rätt isatt i hållaren. När lödkolven är placerad i hållaren stängs tryckluftförsörjningen till lödrökutsugen av efter en avslutningstid på ca 20 sekunder. En potentialutjämning kan vid behov anslutas via en 4 mm potentialutjämningsshylsa på hållarens baksida.

## 3. Idrifttagning

Kontrollera att nätspänningen stämmer överens med uppgifterna på typskylten. Om nätspänningen är korrekt skall styrenheten anslutas till det jordade eluttaget. Den gröna lysdioden (4)

indikerar att styrenheten är driftklar. Styrenheten är utformad för att driva två lödkolvsstationer. När endast en lödkolvsstation drivs, måste den andra ljusledaringången förbli sluten. För att ansluta ljusledaren (1), lossa spännmuttern och för in ljusledaren till anslag; dra sedan åter åt muttern ordentligt. Sätt därefter in nätkabeln till WFE i eluttagets utgång (5) på styrenheten och koppla in den. Placera FE- lödkolven i hållaren och se till att ljusintaget (3) täcks fullständigt av lödkolven. Lödrökutsugen WFE stängs av efter ca 20 sekunder. När lödkolven tas ut ur hållaren starta åter WFE.

## 4. Underhåll

För att garantera en felfri funktion för enheten, måste ljusintaget (3) i hållartratten regelbundet rengöras med alkohol (sprit). Om ljusledarens (1) ljusintag (3) skadas, kan denna på nytt skjutas in i och kapas. Då måste skruvkopplingen till ljusledaren lossas på hållaren.

För att byta nätsäkringen, måste styrenheten göras spänningsfri och de 4 husskruvorna på styrenheten lossas. Säkringshållaren för glasrörssäkring (5x20) är placerad på kretskortet.

## 5. Driftanvisningar

Bruksanvisningen för den använda WELLER-lödkolven kompletterar denna bruksanvisning.

## 6. Leveransomfattning

Styrenhet

Lödkolvshållare med ljusledare

Bruksanvisningen

Säkerhetsanvisningar

**Rätten till tekniska ändringar förbehålles!**

### Tekniska data

Nätspänning:	230 V AC
Effektförbrukning:	6 W
Kopplingstryck:	3,5-7 bar
Nätsäkring:	T 0,4A (5x20)
Skyddsklass:	1
Dimensioner för: styrenheten	137 x 75 x 90

Muchas gracias por la confianza al comprar Weller bandeja KH E Stop and Go. Para la fabricación de este aparato se han aplicado unas normas de calidad muy exigentes que garantizan un correcto funcionamiento del mismo.



## 1. Atención!

Lea detenidamente el manual de instrucciones y las normas de seguridad adjuntas antes de poner en funcionamiento el aparato. Si incumple las normas de seguridad corre el riesgo de sufrir importantes lesiones físicas o incluso mortales.

El fabricante no asume ninguna responsabilidad por una utilización diferente a la descrita en el manual de instrucciones, así como por modificaciones arbitrarias.

Weller bandeja KH E Stop and Go cumple la declaración de conformidad de la CE de acuerdo con los requisitos de seguridad básicos de las Directivas comunitarias 89/336/CEE y 73/23CEE.

## 2. Descripción KH E

La bandeja KH E Stop and Go (parada y arranque) es un dispositivo de control de desconexión y seguimiento automático para la estación de aspiración del humo de soldadura WFE. La unidad de control se enchufa en una base de enchufe con toma de tierra de 230 V y el cable de la red de la estación WFE se conecta a la salida de la base de enchufe. La bandeja para el soldador está unida sin potencial con la unidad de control mediante un conductor óptico. La entrada de luz se encuentra en el embudo de depósito y es cubierto en cuanto el soldador está correctamente colocado en la bandeja para el soldador. Con el soldador depositado, después de transcurrido un tiempo de marcha por inercia de unos 20 seg. se desconecta la estación de aspiración del humo de soldadura. Una compensación de

potencial deseada se puede establecer mediante el conector hembra de compensación de potencial de 4 mm, situado en la cara posterior de la bandeja para el soldador.

## 3. Puesta en funcionamiento

Verificar si la tensión de la red coincide con la que se indica en el rótulo de características. Si la tensión de la red es correcta, enchufar la unidad de control en una base de enchufe con toma de tierra. El LED verde (4) indica la disponibilidad para el servicio. La unidad de control está preparada para el funcionamiento de 2 bandejas para soldadores. En caso de servicio con una sola bandeja para soldador, debe permanecer cerrada la segunda entrada del conductor óptico. Para la conexión del conductor óptico (1), aflojar la tuerca de apriete e introducir hasta el tope el conductor óptico, apretando después con la mano la tuerca. Seguidamente enchufar el cable de la red de la estación WFE en la salida de la base de enchufe (5) de la unidad de control y conectarla. Depositar el soldador FE en la bandeja para soldador y prestar atención a que la entrada de luz (3) quede totalmente cubierta por el soldador. La estación de aspiración del humo de soldadura WFE se desconecta al cabo de unos 20 seg. Al sacar el soldador de la bandeja para soldador se pone de nuevo en marcha la estación WFE.

## 4. Mantenimiento

Para garantizar el perfecto funcionamiento del equipo, la entrada de luz (3) en el embudo de depósito debe limpiarse con alcohol (de quemar) a intervalos regulares. Si resultara dañada la entrada de luz (3) del conductor óptico (1), éste puede empujarse un poco más y cortarse de nuevo.

Para ello, debe aflojarse la unión atornillada del conductor óptico en la bandeja para soldadores.

Para la sustitución del fusible de la red debe estar sin tensión

### Datos técnicos:

Tensión de la red:	230V AC
Consumo de potencia:	3 W
Máx. potencia de ruptura:	100 W
Fusible de red:	T 0,4 A (5 x 20)
Clase de protección:	1
Dimensiones:	137 x 75 x 90
unidad de control	

la unidad de control y aflojarse los 4 tornillos de la caja de la unidad de control. El portafusibles para el fusible en tubo de vidrio (5 x 20) se encuentra en la tarjeta impresa.

## 5. Indicaciones para el trabajo

Las instrucciones de servicio de las herramientas de soldadura WELLER utilizadas son válidas y complementarias a estas instrucciones de servicio.

## 6. Volumen de suministro

Unidad de control

Bandeja para soldadores con conductor óptico

Instrucciones de servicio

Normas de seguridad

**¡Reservado el derecho a realizar modificaciones técnicas!**

Muchas gracias por la confianza al comprar Weller bandeja KH P Stop and Go. Para la fabricación de este aparato se han aplicado unas normas de calidad muy exigentes que garantizan un correcto funcionamiento del mismo.



## 1. Atención!

Lea detenidamente el manual de instrucciones y las normas de seguridad adjuntas antes de poner en funcionamiento el aparato. Si incumple las normas de seguridad corre el riesgo de sufrir importantes lesiones físicas o incluso mortales.

El fabricante no asume ninguna responsabilidad por una utilización diferente a la descrita en el manual de instrucciones, así como por modificaciones arbitrarias.

Weller bandeja KH P Stop and Go cumple la declaración de conformidad de la CE de acuerdo con los requisitos de seguridad básicos de las Directivas comunitarias 89/336/CEE y 73/23CEE.

## 2. Descripción KH P

La bandeja KH P Stop and Go (parada y arranque) es un dispositivo de control de desconexión y seguimiento automático para la estación de aspiración del humo de soldadura WFE. La unidad de control se enchufa en una base de enchufe con toma de tierra de 230 V y el cable de la red de la estación WFE se conecta a la salida de la base de enchufe. La bandeja para el soldador está unida sin potencial con la unidad de control mediante un conductor óptico. La entrada de luz se encuentra en el embudo de depósito y es cubierto en cuanto el soldador está correctamente colocado en la bandeja para el soldador. Con el soldador depositado, después de transcurrido un tiempo de marcha por inercia de unos 20 seg. se desconecta la estación de aspiración del humo de soldadura. Una compensación de

potencial deseada se puede establecer mediante el conector hembra de compensación de potencial de 4 mm, situado en la cara posterior de la bandeja para el soldador.

## 3. Puesta en funcionamiento

Verificar si la tensión de la red coincide con la que se indica en el rótulo de características. Si la tensión de la red es correcta, enchufar la unidad de control en una base de enchufe con toma de tierra. El LED verde (4) indica la disponibilidad para el servicio. La unidad de control está preparada para el funcionamiento de 2 bandejas para soldadores. En caso de servicio con una sola bandeja para soldador, debe permanecer cerrada la segunda entrada del conductor óptico. Para la conexión del conductor óptico (1), aflojar la tuerca de apriete e introducir hasta el tope el conductor óptico, apretando después con la mano la tuerca. Seguidamente enchufar el cable de la red de la estación WFE en la salida de la base de enchufe (5) de la unidad de control y conectarla. Depositar el soldador FE en la bandeja para soldador y prestar atención a que la entrada de luz (3) quede totalmente cubierta por el soldador. La estación de aspiración del humo de soldadura WFE se desconecta al cabo de unos 20 seg. Al sacar el soldador de la bandeja para soldador se pone de nuevo en marcha la estación WFE.

## 4. Mantenimiento

Para garantizar el perfecto funcionamiento del equipo, la entrada de luz (3) en el embudo de depósito debe limpiarse con alcohol (de quemar) a intervalos regulares. Si resultara dañada la entrada de luz (3) del conductor óptico (1), éste puede empujarse un poco más y cortarse de nuevo.

Para ello, debe aflojarse la unión atornillada del conductor óptico en la bandeja para soldadores.

### Datos técnicos:

Tensión de la red:	230V AC
Consumo de potencia:	6 W
Presión de conexión:	3,5-7 bares
Fusible de red:	T 0,4 A (5 x 20)
Clase de protección:	2
Dimensiones:	137 x 75 x 90
unidad de control	

Para la sustitución del fusible de la red debe estar sin tensión la unidad de control y aflojarse los 4 tornillos de la caja de la unidad de control. El portafusibles para el fusible en tubo de vidrio (5 x 20) se encuentra en la tarjeta impresa.

## 5. Indicaciones para el trabajo

Las instrucciones de servicio de las herramientas de soldadura WELLER utilizadas son válidas y complementarias a estas instrucciones de servicio.

## 6. Volumen de suministro

Unidad de control

Bandeja para soldadores con conductor óptico

Instrucciones de servicio

Normas de seguridad

**¡Reservado el derecho a realizar modificaciones técnicas!**

Vi takker for købet af Weller Stop + Go-holder KH-E. Under fremstillingen gælder vore strengeste kvalitetskrav, som sikrer, at apparatet fungerer fejlfrit.



## 1. Forsigtig!

Før apparatet tages i brug, bør betjeningsvejledningen og de vedlagte sikkerhedsanvisninger læses nøje igennem. Såfremt sikkerhedsforskrifterne ikke overholdes, er der fare for liv og leved.

Ved anden anvendelse end den, som beskrives i betjeningsvejledningen, samt selvbestaldede forandringer på apparatet, bortfalder producentens produktansvar.

Weller Stop + Go-holder KH-E overholder EU's overensstemmelseserklæring i henhold til de grundlæggende sikkerhedskrav i direktiverne 89/336/EØF og 73/23EØF.

## 2. Beskrivelse KH-E

Denne Stop + Go-holder KH-E er en frakoblings- og efterløbsstyring til lodderøgsudsugningen WFE. Styreenheden tilsluttes til en sikkerheds-stikdåse 230 V, og netkablet fra WFE tilsluttes til stikdåseudgangen. Loddekolbeholderen er potentialfrit forbundet med styreenheden over en lysleder. Lysindgangen befinder sig i holderens tragt og dækkes til, når loddekolben er lagt rigtigt i loddekolbeholderen. Når loddekolben er lagt hen, kobles lodderøgsudsugningen fra efter en efterløbstid på ca. 20 sek. En ønsket potentialudligning kan tilsluttes over en 4 mm potentialudligningsbøsning på loddekolbeholderens bagside.

## 3. Igangsætning

Kontroller, om netspændingen stemmer overens med angivel-

serne på typeskiltet. Hvis netspændingen er korrekt, sættes styreenheden ind i beskyttelses-stikdåsen. Den grønne LED (4) viser driftsberedskabet. Styreenheden er udrustet til brugen af 2 loddekolbeholdere. Ved brug af kun en loddekolbeholder skal den anden lyslederindgang være lukket. Til tilslutning af lyslederen (1) løsnes klemmøtrikken, og lyslederen føres ind indtil anslaget, derefter strammes møtrikken håndfast. Derpå sættes netkablet fra WFE ind i stikdåseudgangen (5) på styreenheden og tændes. FE-loddekolben lægges i loddekolbeholderen; sørg for, at lysindgangen (3) dækkes fuldstændigt af loddekolben. Lodderøgsudsugningen WFE slukker efter ca. 20 sek. Når loddekolben tages ud af loddekolbeholderen, starter WFE igen.

## 4. Vedligeholdelse

For at sikre, at apparatet fungerer korrekt, skal lysindgangen (3) i holderens tragt regelmæssigt renses med alkohol (sprit). Skulle lysindgangen (3) fra lyslederen (1) blive beskadiget, kan denne skubbes efter og afkortes på ny. Dertil skal lyslederens forskruling på loddekolbeholderen løsnes.

Til udskiftning af netsikringen skal styreenheden være koblet spændingsfri, og styreenhedens 4 skruer på huset løsnes. Sikringsholderen til glastrørssikringen (5x20) befinder sig på printkortet.

## 5. Arbejdshenvisning

Driftsvejledningerne fra de benyttede WELLER-loddeværktøjer gælder supplerende til denne driftsvejledning.

### Tekniske data:

Netspænding:	230 V AC
Optaget effekt:	3 W
Max. koblingseffekt:	100 W
Netsikring:	T 0,4 A (5x20)
Beskyttelsesklasse:	1
Mål:	137 x 75 x 90
Styreenhed	

## 6. Leveringsomfang

Styreenhed

Loddekolbeholder med lysleder

Driftsvejledning

Sikkerhedshenvisninger

**Forbehold for tekniske ændringer!**

Vi takker for købet af Weller Stop + Go-holder KH P. Under fremstillingen gælder vore strengeste kvalitetskrav, som sikrer, at apparatet fungerer fejlfrit.



## 1. Forsigtig!

Før apparatet tages i brug, bør betjeningsvejledningen og de vedlagte sikkerhedsanvisninger læses nøje igennem. Såfremt sikkerhedsforskrifterne ikke overholdes, er der fare for liv og leved.

Ved anden anvendelse end den, som beskrives i betjeningsvejledningen, samt selvbestaldede forandringer på apparatet, bortfalder producentens produktansvar.

Weller Stop + Go-holder KH P overholder EU's overensstemmelseserklæring i henhold til de grundlæggende sikkerhedskrav i direktiverne 89/336/EØF og 73/23EØF.

## 2. Beskrivelse KH P

Denne Stop + Go-holder KH P er en frakoblings- og efterløbsstyring til lodderøgsudsugningen WFE. Styreenheden tilsluttes til en sikkerheds-stikdåse 230 V, og netkablet fra WFE tilsluttes til stikdåseudgangen. Loddekolbeholderen er potentialfrit forbundet med styreenheden over en lysleder. Lysindgangen befinder sig i holderens tragt og dækkes til, når loddekolben er lagt rigtigt i loddekolbeholderen. Når loddekolben er lagt hen, kobles lodderøgsudsugningen fra efter en efterløbstid på ca. 20 sek. En ønsket potentialudligning kan tilsluttes over en 4 mm potentialudligningsbøsning på loddekolbeholderens bagside.

## 3. Igangsætning

Kontroller, om netspændingen stemmer overens med angivel-

serne på typeskiltet. Hvis netspændingen er korrekt, sættes styreenheden ind i beskyttelses-stikdåsen. Den grønne LED (4) viser driftsberedskabet. Styreenheden er udrustet til brugen af 2 loddekolbeholdere. Ved brug af kun en loddekolbeholder skal den anden lyslederindgang være lukket. Til tilslutning af lyslederen (1) løsnes klemmøtrikken, og lyslederen føres ind indtil anslaget, derefter strammes møtrikken håndfast. Derpå sættes netkablet fra WFE ind i stikdåseudgangen (5) på styreenheden og tændes. FE-loddekolben lægges i loddekolbeholderen; sørg for, at lysindgangen (3) dækkes fuldstændigt af loddekolben. Lodderøgsudsugningen WFE slukker efter ca. 20 sek. Når loddekolben tages ud af loddekolbeholderen, starter WFE igen.

## 4. Vedligeholdelse

For at sikre, at apparatet fungerer korrekt, skal lysindgangen (3) i holderens tragt regelmæssigt renses med alkohol (sprit). Skulle lysindgangen (3) fra lyslederen (1) blive beskadiget, kan denne skubbes efter og afkortes på ny. Dertil skal lyslederens forskruling på loddekolbeholderen løsnes.

Til udskiftning af netsikringen skal styreenheden være koblet spændingsfri, og styreenhedens 4 skruer på huset løsnes. Sikringsholderen til glastrørssikringen (5x20) befinder sig på printkortet.

## 5. Arbejdshenvisning

Driftsvejledningerne fra de benyttede WELLER-loddeværktøjer gælder supplerende til denne driftsvejledning.

### Tekniske data:

Netspænding:	230 V AC
Optaget effekt:	6 W
Koblingstryk:	3,5-7 bar
Netsikring:	T 0,4 A (5x20)
Beskyttelsesklasse:	2
Mål:	137 x 75 x 90
Styreenhed	

## 6. Leveringsomfang

Styreenhed

Loddekolbeholder med lysleder

Driftsvejledning

Sikkerhedshenvisninger

**Forbehold for tekniske ændringer!**

Agradecemos-lhe a confiança demonstrada ao comprar para a Weller depósito "Stop+Go" KH E. Na produção tomaram-se por base as rigorosas exigências de qualidade, que asseguram um funcionamento em perfeitas condições do aparelho.



## 1. Atenção!

Antes de colocar o aparelho em funcionamento, leia com atenção este manual do utilizador e as indicações de segurança em anexo. Se não respeitar as normas de segurança corre risco de vida.

O fabricante não se responsabiliza pela utilização da ferramenta para aplicações diferentes das descritas no manual do utilizador, nem pela modificação abusiva da ferramenta.

A WELLER depósito "Stop+Go" KH E corresponde à declaração de conformidade CE, conforme as exigências fundamentais de segurança das directivas 89/336/CEE e 73/23CEE.

## 2. Descrição KH E

O depósito "Stop+Go" KH E é um comando de desconexão e um servocontrolo para o dispositivo de aspiração do fumo de soldagem WFE. O aparelho de comando é ligado a uma tomada de 230 V com protecção à massa e o cabo de ligação à rede do WFE é conectado à saída da tomada. O depósito do ferro de soldar está conectado sem potencial ao aparelho de comando por meio de um condutor de luz. A entrada da luz encontra-se no cone do depósito e é tapada assim que o ferro de soldar esteja correctamente depositado no seu depósito. Com o ferro de soldar depositado, após um período pós-funcionamento de aprox. 20 seg., o dispositivo de aspiração do fumo de soldagem desliga. O equilíbrio potencial desejado pode ser obtido por meio de um conector de ligação equipotencial de 4 mm, situa-

do na parte de trás do depósito do ferro de soldar.

## 3. Colocação em funcionamento

Verifique se a tensão de rede corresponde à indicada na placa de características. Se a tensão de rede estiver correcta, ligue o aparelho de comando a uma tomada com protecção à massa. O LED (4) verde indica o estado operacional. O aparelho de comando está equipado para trabalhar com 2 depósitos de ferros de soldar. Se trabalhar com apenas um depósito de ferro de soldar, a segunda entrada do condutor de luz tem que estar fechada. Para conectar o condutor de luz (1), solte a porca de fixação e introduza o condutor de luz até encaixar na retenção. Em seguida, aperte a porca à mão. Depois, introduza o cabo de ligação à rede do WFE na saída da tomada (5) do aparelho de comando e ligue. Deposite o ferro de soldar FE no seu depósito e tome atenção, de maneira a que a entrada de luz (3) fique completamente coberta pelo ferro de soldar. O dispositivo de aspiração do fumo de soldagem WFE desliga após aprox. 20 seg. Ao tirar o ferro de soldar do seu depósito, o WFE entra de novo em funcionamento.

## 4. Manutenção

Para garantir o funcionamento perfeito do aparelho, a entrada de luz (3) no cone do depósito tem que ser periodicamente limpa com álcool (álcool etílico). Se a entrada de luz (3) do condutor de luz (1) estiver danificada, reajuste-o e corte-o à medida. Para esse efeito, solte a união roscada do condutor de luz no depósito do ferro de soldar.

Para substituir o fusível de rede, o aparelho de comando tem que estar isento de tensão e os 4 parafusos da caixa do aparelho de comando têm que estar soltos. O porta-fusíveis para o fusível de tubo de vidro (5x20) está instalado na placa de circuito impresso.

### Dados técnicos:

Tensão de rede:	230 V CA
Consumo de potência:	3 W
Potência de ruptura máx.:	100 W
Fusível de rede:	T0,4 A (5x20)
Classe de protecção:	1
Dimensões:	137x75x90
Aparelho de comando	

## 5. Indicações de trabalho

As instruções de serviço das ferramentas de soldar da WELLER utilizadas, são válidas como complemento destas instruções de serviço.

## 6. Volume de fornecimento

Aparelho de comando

Depósito do ferro de soldar com condutor de luz

Instruções de serviço

Indicações de segurança

**Reservado o direito a alterações técnicas!**

Agradecemos-lhe a confiança demonstrada ao comprar para a Weller depósito "Stop+Go" KH P. Na produção tomaram-se por base as rigorosas exigências de qualidade, que asseguram um funcionamento em perfeitas condições do aparelho.



## 1. Atenção!

Antes de colocar o aparelho em funcionamento, leia com atenção este manual do utilizador e as indicações de segurança em anexo. Se não respeitar as normas de segurança corre risco de vida.

O fabricante não se responsabiliza pela utilização da ferramenta para aplicações diferentes das descritas no manual do utilizador, nem pela modificação abusiva da ferramenta.

A WELLER depósito "Stop+Go" KH P corresponde à declaração de conformidade CE, conforme as exigências fundamentais de segurança das directivas 89/336/CEE e 73/23CEE.

## 2. Descrição KH P

O depósito "Stop+Go" KH P é um comando de desconexão e um servocontrolo para o dispositivo de aspiração do fumo de soldagem WFE. O aparelho de comando é ligado a uma tomada de 230 V com protecção à massa e a conexão de ar comprimido do WFE é conectada à saída do ar comprimido (A). Ligar o aparelho de comando a uma rede de ar comprimido seco e limpo por meio da conexão de ar comprimido (P). O depósito do ferro de soldar está conectado sem potencial ao aparelho de comando por meio de um condutor de luz. A entrada da luz encontra-se no cone do depósito e é tapada assim que o ferro de soldar esteja correctamente depositado no seu depósito. Com o ferro de soldar depositado, após um período pós-funcionamento de aprox. 20 seg., a alimentação de ar comprimido do

dispositivo de aspiração do fumo de soldagem desliga. O equilíbrio potencial desejado pode ser obtido por meio de um conector de ligação equipotencial de 4 mm, situado na parte de trás do depósito do ferro de soldar.

## 3. Colocação em funcionamento

Ligue a conduta de ar comprimido do WFE à saída do ar comprimido A (6) do aparelho de comando. Conecte a conexão de ar comprimido P (5) do aparelho de comando a uma rede de ar comprimido seca e limpa de 3,5 - 7 bar. Para a conexão de ar comprimido é necessária uma mangueira de ar comprimido de 4 mm de diâmetro exterior. Verifique se a tensão de rede corresponde à indicada na placa de características. Se a tensão de rede estiver correcta, introduza o aparelho de comando numa tomada com protecção à massa. O LED verde (4) indica o estado operacional. O aparelho de comando está equipado para trabalhar com 2 depósitos de ferros de soldar. Se trabalhar com apenas um depósito de ferro de soldar, a segunda entrada do condutor de luz tem que ficar fechada. Para conectar o condutor de luz (1), solte a porca de fixação e introduza o condutor de luz até encaixar na retenção. Em seguida, aperte a porca à mão. Deposite o ferro de soldar FE no seu depósito e, ao fazer isso, tome atenção de maneira a que a entrada de luz (3) fique completamente coberta pelo ferro de soldar. O dispositivo de aspiração do fumo de soldagem WFE desliga após aprox. 20 seg. Ao tirar o ferro de soldar do seu depósito, o WFE entra de novo em funcionamento.

## 4. Manutenção

Para garantir o funcionamento perfeito do aparelho, a entrada de luz (3) no cone do depósito tem que ser regularmente limpa com álcool (álcool etílico). Se a entrada de luz (3) do condutor de luz (1) estiver danificada, reajuste-o e corte-o à medida.

### Dados técnicos:

Tensão de rede:	230 V CA
Consumo de potência:	6 W
Pressão de interrupção:	3,5 - 7 bar
Fusível de rede:	T0,4 A (5x20)
Classe de protecção:	2
Dimensões:	137x75x90
Aparelho de comando	

Para esse efeito, tem que soltar a união roscada do condutor de luz no depósito do ferro de soldar.

Para substituir o fusível de rede, o aparelho de comando tem que estar isento de tensão e os 4 parafusos da caixa do aparelho de comando têm que estar soltos. O porta-fusíveis para o fusível de tubo de vidro (5x20) está instalado na placa de circuito impresso.

## 5. Indicações de trabalho

As instruções de serviço das ferramentas de soldar da WELLER utilizadas, são válidas como complemento destas instruções de serviço.

## 6. Volume de fornecimento

Aparelho de comando

Depósito do ferro de soldar com condutor de luz

Instruções de serviço

Indicações de segurança

**Reservado o direito a alterações técnicas!**

Kiitämme sinua luottamuksestasi, jota kuuma ilma-juottoyksikkö Weller Stop + Go -ohjausteline KH E. Valmistuksen perustana ovat kovat laatuvaatimukset, jotka takaavat laitteen moitteettoman toiminnon.



## 1. Huomio!

Lue nämä käyttöohjeet ja oheiset turvallisuusohjeet huolellisesti läpi ennen laitteen käyttöönottoa. Turvallisuusmääräysten noudattamattajättäminen voi uhatta henkeä ja elämää.

Valmistaja ei vastaa muusta käyttöohjeista poikkeavasta käytöstä tai omavaltaisista muutoksista.

Weller Stop + Go -ohjausteline KH E vastaa EU:n vaatimustenmukaisuusvakuutusta turvallisuusdirektiiviin 89/336/ETY ja 73/23ETY mukaan.

## 2. Kuvaus KH E

Stop + Go -ohjausteline KH E käsittää katkaisu- ja jälkikäynnin ohjausyksikön, joka on suunniteltu WFE juottosavunpoistomuriin. Ohjausyksikkö liitetään tavalliseen suojakoskettimella varustettuun pistorasiaan (230 V) ja WFE-imurin liitäntäjohto ohjausyksikön ulostuloliitäntään. Teline, johon juottokolvi asetetaan, on yhdistetty potentiaalivapaasti ohjausyksikköön valojohdintimella, johon lankeaa valo kolville tarkoitettun suppilomaisen aukon kautta; kun kolvi asetetaan telineeseen, aukko peittyy. Samalla aktivoituu savunpoistomurin jälkikäynnin ohjauspiiri, joka pysäyttää imurin n. 20 sekunnin kuluttua. Potentiaalitasaus voidaan toteuttaa kolvitelineen takapaneelissa olevan 4 mm:n potentiaaliliitännän kautta.

## 3. Käyttöönotto

Liitä ohjausyksikkö verkkovirtaan; pistorasian on oltava suojakoskettimella varustettu. Vihreä LED (4) syttyy ja ilmoittaa laitteen olevan toimintavalmis. Ohjausyksikköön voidaan liittää kerralla 2 juottokolvitelineitä. Jos käytetään vain yhtä telineitä, on toinen valojohdintimen tunnistusaukoista suljettava. Valojohdintimen (1) liitäntä: Löysää kiristysmutteria ja työnna valojohdintimen paikalleen pohjaan saakka, kiristä sitten mutteri kiinni käsivoimin. Kytke lopuksi WFE-imurin liitäntäjohto ohjausyksikön ulostuloliitäntään (5) ja käynnistä savunpoistomuri. Aseta FE-juottokolvi telineeseen, katso että kolvi peittää valoaukon (3) kokonaan. WFE-imuri kytketty pois päältä n. 20 sekunnin kuluttua. Kun juottokolvi otetaan pois telineestä, savunpoistomuri WFE käynnistyy uudelleen.

## 4. Huolto

Jotta laite toimisi moitteetta, on telineen valontunnistusaukko (3) puhdistettava säännöllisesti sprillä. Jos valojohdintimen (1) tunnistuspinta (3) vioittuu, johdinta voidaan lyhentää ja liittää uudelleen telineeseen. Johdintimen on ensin irrotettava telineestä, ks. edellä.

Sulakkeen vaihto: Kytke virta pois ohjausyksiköstä ja avaa yksikön kuoren 4 kiinnitysruuvia. Lasiputkisulakkeen (5x20) pidin sijaitsee piirilevyllä.

## 5. Työohjeet

Lue oheisen käyttöohjeen lisäksi myös muiden WELLER-juotto-työkalujen käyttöohjeet.

### Tekniset tiedot:

Verkköjännite:	230 V vaihtovirta
Tehonotto:	3 W
Max. kytkentäteho:	100 W
Sulake:	T 0,4 A (5x20)
Suojausluokka:	1
Ohjausyksikön mitat	137 x 75 x 90

## 6. Vakiovarusteet

Ohjausyksikkö

Juottokolviteline, valojohdin

Käyttöohje

Turvallisuusohjeet

**Oikeus teknisiin muutoksiin pidetään!**

Kiitämme sinua luottamuksestasi, jota kuumailma-juottoyksikkö Weller Stop + Go -ohjausteline KH P. Valmistuksen perustana ovat kovat laatuvaatimukset, jotka takaavat laitteen moitteettoman toiminnon.



## 1. Huomio!

Lue nämä käyttöohjeet ja oheiset turvallisuusohjeet huolellisesti läpi ennen laitteen käyttöönottoa. Turvallisuusmääräysten noudattamattajättäminen voi uhata henkeä ja elämää.

Valmistaja ei vastaa muusta käyttöohjeista poikkeavasta käytöstä tai omavaltaisista muutoksista.

Weller Stop + Go -ohjausteline KH P vastaa EU:n vaatimustenmukaisuusvakuutusta turvallisuusdirektiiviin 89/336/ETY ja 73/23ETY mukaan.

## 2. Kuvaus KH P

Stop + Go -ohjausteline KH P käsittää katkaisu- ja jälkikäynnin ohjausyksikön, joka on suunniteltu WFE juottosavunpoistomuriin. Ohjausyksikkö liitetään tavalliseen suojakoskettimella varustettuun pistorasiaan (230 V) ja WFE-imurin paineilmaliihtin ohjausyksikön paineilman ulostuloliitintään. Ohjausyksikön paineilmaliihtäntä (P) yhdistetään paineilmaverkkoon (paineilman on oltava kuivaa ja puhdasta). Teline, johon juottokolvi asetetaan, on yhdistetty potentiaalivapaasti ohjausyksikköön valojohdintimella, johon lankeaa valo kolville tarkoitetun suppilomaisen aukon kautta; kun kolvi asetetaan telineeseen, aukko peittyy. Samalla aktivoituu savunpoistomurin jälkikäynnin ohjauspiiri, joka katkaisee imurin paineilmantulon n. 20 sekunnin kuluttua. Potentiaalintasaus toteutetaan kolvitelineen takapaneelissa olevan potentiaaliliitännän kautta.

### Tekniset tiedot:

Verkköjännite:	230 V vaihtovirta
Tehonotto:	6 W
Paineilma:	3,5 - 7 bar
Sulake:	T 0,4 A (5x20)
Suojausluokka:	2
Ohjausyksikön mitat:	137 x 75 x 90

## 3. Käyttöönotto

Yhdistä WFE-savunpoistomurin paineilmaputki ohjausyksikön paineilmaliihtäntään A (6). Paineilmaliihtäntä P (5) liitetään 3,5 - 7 barin paineilmaverkkoon; paineilman on oltava kuivaa ja puhdasta. Liitintään tarvitaan 4 mm:n letku (ulkoläpimitta). Liitä ohjausyksikkö verkkovirtaan; pistorasian on oltava suojakoskettimella varustettu. Vihreä LED (4) syttyy ja ilmoittaa laitteen olevan toimintavalmis. Ohjausyksikköön voidaan liittää kerralla 2 juottokolvitelinettä. Jos käytetään vain yhtä telinettä, on toinen valojohdintimen tunnistusaukoista suljettava. Valojohdintimen (1) liitintä: Löysää kiristysmutteria ja työnnä valojohdin paikalleen pohjaan saakka, kiristä sitten mutteri kiinni käsivoimin. Aseta FE-juottokolvi telineeseen, katso että kolvi peittää valoaukon (3) kokonaan. WFE-imuri kytketty pois päältä n. 20 sekunnin kuluttua. Kun juottokolvi otetaan pois telineestä, savunpoistomuri WFE käynnistyy uudelleen.

## 4. Huolto

Jotta laite toimisi moitteetta, on telineen valontunnistusaukko (3) puhdistettava säännöllisesti sprillä. Jos valojohdintimen (1) tunnistuspinta (3) vioittuu, johdinta voidaan lyhentää ja liittää uudelleen telineeseen. Johdin on ensin irrotettava telineestä, ks. edellä.

Sulakkeen vaihto: Kytke virta pois ohjausyksiköstä ja avaa yksikön kuoren 4 kiinnitysruuvia. Lasiputkisulakkeen (5x20) pidin sijaitsee piirilevyllä.

## 5. Työohjeet

Lue oheisen käyttöohjeen lisäksi myös muiden WELLER-juotto-työkalujen käyttöohjeet.

## 6. Vakiovarusteet

Ohjausyksikkö

Juottokolviteline, valojohdin

Käyttöohje

Turvallisuusohjeet

**Oikeus teknisiin muutoksiin pidetään!**

Σας ευχαριστούμε για την εμπιστοσύνη που μας δείξατε, είναι ένας εξάρτημα αναπόθεσης ΚΗ Ε της Weller. Κατά την κατασκευή τηρήθηκαν αυστηρές απαιτήσεις ποιότητας, ώστε να εξασφαλίζεται η άψογη λειτουργία της συσκευής.



## 1. Προσοχή!

Πριν τη θέση σε λειτουργία της συσκευής διαβάστε παρακαλώ προσεκτικά αυτές τις οδηγίες λειτουργίας και τις συνημμένες υποδείξεις ασφαλείας. Σε περίπτωση μη τήρησης των κανονισμών ασφαλείας υπάρχει κίνδυνος για τη ζωή και την αρτιμελεία σας.

Για κάθε άλλη χρήση, που αποκλίνει από τις οδηγίες λειτουργίας, καθώς και σε περίπτωση αυθαίρετης μετατροπής, δεν αναλαμβάνεται από την πλευρά του κατασκευαστή καμία ευθύνη.

Το εξάρτημα αναπόθεσης ΚΗ Ε της WELLER ανταποκρίνεται στις θεμελιώδεις απαιτήσεις των οδηγιών 89/336/Ε.Ο.Κ. και 73/23/Ε.Ο.Κ.

## 2. Περιγραφή του εξαρτήματος ΚΗ Ε

Το εξάρτημα αναπόθεσης ΚΗ Ε προς χρήση κατά τη διακεκομμένη λειτουργία της συσκευής (Stop + Go) αποτελεί ένα ρυθμιστικό μηχανισμό για τη θέση εκτός λειτουργίας της συσκευής και για την επιπλέον λειτουργία της μετά μία διακοπή της εργασίας, προς εφαρμογή επί της συσκευής αναρρόφησης των καπνών, που προκύπτουν κατά την θερμική συγκόλληση, τύπου WFE. Η ρυθμιστική συσκευή συνδέεται μέσω ενός προστατευμένου ρευματοδότη με ηλεκτρική τάση 230 V, ενώ το ηλεκτρικό καλώδιο της συσκευής WFE πρέπει να συνδεθεί στη έξοδο του ρευματοδότη. Το εξάρτημα αναπόθεσης του εμβόλου της θερμικής συγκόλλησης είναι συνδεδεμένο μέσω ενός φωτοαγωγού με τη ρυθμιστική συσκευή, ούτως ώστε να είναι ελεύθερο δυναμικού (γειωμένο). Η είσοδος του φωτός βρίσκεται εφαρμοσμένη στη χοάνη της συσκευής αναπόθεσης και καλύπτεται μετά τη σωστή αναπόθεση του εμβόλου της θερμικής

συγκόλλησης επάνω στο εξάρτημα αναπόθεσης. Μετά την αναπόθεση του εμβόλου της θερμικής συγκόλλησης σταματά τη λειτουργία της η εγκατάσταση αναρρόφησης των καπνών, οι οποίοι προκύπτουν κατά τη θερμική συγκόλληση, και αφού συνεχίσει να λειτουργεί η συσκευή για ένα ακόμα χρονικό διάστημα 20 περίπου δευτερολέπτων. Μία απαιτούμενη εξίσωση δυναμικού (γειώση) μπορεί να συνδεθεί στη συσκευή μέσω μιας υποδοχής μεγέθους 4 χιλιοστών, με την οποία επιτυγχάνεται η προαναφερόμενη εξίσωση δυναμικού (γειώση). Η υποαναφερόμενη υποδοχή εξίσωσης δυναμικού βρίσκεται εφαρμοσμένη στη οπίσθια πλευρά του εξαρτήματος αναπόθεσης του εμβόλου θερμικής συγκόλλησης.

## 3. Αρχική θέση σε λειτουργία της συσκευής

Ελέγξτε, αν η τάση του ηλεκτρικού σας δικτύου συνταυτίζεται με την αντίστοιχη ένδειξη, η οποία είναι γραμμένη επάνω στην πινακίδα της συσκευής. Εφόσον η τάση του ηλεκτρικού σας ρεύματος είναι σωστή, προβείτε σε εισαγωγή του ρευματολήπτη του ρυθμιστικού οργάνου μέσα σε ένα προστατευμένο ρευματοδότη. Μετά τη σύνδεση αυτή ανάβει η πράσινη ένδειξη LED (4), ενδεικνύοντας τη λειτουργική ετοιμότητα της συσκευής. Το ρυθμιστικό όργανο διαθέτει εφοδιασμό για λειτουργία 2 εξαρτημάτων αναπόθεσης εμβόλων θερμικής συγκόλλησης. Σε περίπτωση, κατά την οποία διενεργηθεί εργασία μόνο με ένα εξάρτημα αναπόθεσης εμβόλου θερμικής συγκόλλησης, τότε πρέπει να παραμείνει κλειστή η δεύτερη είσοδος φωτοαγωγού. Για τη σύνδεση του φωτοαγωγού (1) προβείτε σε ξεβίδωμα του συσφικτικού περικολίου και σε εισαγωγή του φωτοαγωγού μέχρι το τέρμα του. Ακολούθως σφίξτε πάλι με το χέρι σταθερά το προαναφερόμενο περικόλιο. Ακολούθως προβείτε σε εισαγωγή του ηλεκτρικού καλωδίου της συσκευής WFE μέσα στην έξοδο του ρευματοδότη (5) του ρυθμιστικού οργάνου και θέστε τέλος σε λειτουργία τη συσκευή ανοίγοντας το διακόπτη της. Τοποθετήστε το έμβολο θερμικής συγκόλλησης τύπου FE επάνω στο εξάρτημα αναπόθεσης του και προσέξτε, αν η είσοδος του φωτός (3) είναι εξ ολοκλήρου καλυμμένη από το έμβολο θερμικής συγκόλλησης. Η

### Τεχνικά στοιχεία:

Τάση του ηλεκτρικού δικτύου:	230 V AC
Κατανάλωση ηλεκτρικού ρεύματος:	3 W
Ανώτατη δυνατή συνδεσμολογική ισχύς:	100 W
Ηλεκτρική ασφάλεια:	T 0,4 A (5x20)
Προστατευτική κατηγορία:	1
Διαστάσεις:	137 x 75 x 90
Ρυθμιστικό όργανο	

συσκευή WFE για την αναρρόφηση καπνών, οι οποίοι προκύπτουν κατά τη διάρκεια εργασιών θερμικής συγκόλλησης, σταματά τη λειτουργία της μετά τη πάροδο 20 περίπου δευτερολέπτων. Κατά την αφαίρεση του εμβόλου θερμικής συγκόλλησης από το εξάρτημα εναπόθεσής του αρχίζει πάλι τη λειτουργία της αυτόματα η συσκευή WFE.

#### **4. Συντήρηση**

Προς τον σκοπό όπως προκύψει εγγύηση για μία τέλεια λειτουργικότητα της συσκευής, πρέπει να διενεργείται κατά τακτικά διαστήματα καθαρισμός του εξαρτήματος εισόδου του φωτός (3) επί της χοάνης εναπόθεσης με χρησιμοποίηση αλκοόλης (οινοπνεύματος). Σε περίπτωση, κατά την οποία η είσοδος του φωτός (3) του φωτοαγωγού (1) έχει υποστεί φθορά, μπορεί να εκτελεσθεί συμπληρωματική ωθητική είσοδος του και αποκοπή του σε κατάλληλο μήκος. Για το σκοπό αυτό πρέπει να αποσυνδεθεί το βιδωτικό σύστημα του φωτοαγωγού επί του εξαρτήματος εναπόθεσης του εμβόλου θερμικής συγκόλλησης.

Για την αντικατάσταση της ηλεκτρικής ασφάλειας πρέπει να τεθεί προηγουμένως το ρυθμιστικό όργανο εκτός ηλεκτρικής τάσης και να ξεβιδωθούν οι 4 βίδες του εξωτερικού καλύμματος του ρυθμιστικού οργάνου. Το εξάρτημα συγκράτησης της γυάλινης ασφάλειας (5x20) βρίσκεται εφαρμοσμένο επάνω στη πλάκα της ηλεκτρικής συνδεσμολογίας.

#### **5. Οδηγίες εργασίας**

Οι οδηγίες λειτουργίας των προς εφαρμογή εργαλείων θερμικής συγκόλλησης του κατασκευαστικού οίκου WELLER έχουν επίσης ισχύ σε συμπλήρωση του παρόντος φυλλαδίου λειτουργικών οδηγιών.

#### **6. Μέγεθος του παραδιδόμενου σετ της συσκευής**

Ρυθμιστικό όργανο

Εξάρτημα εναπόθεσης εμβόλων θερμικής συγκόλλησης με φωτοαγωγό

Οδηγίες λειτουργίας

Οδηγίες λειτουργίας

**Με επιφύλαξη του δικαιώματος τεχνικών αλλαγών!**

Σας ευχαριστούμε για την εμπιστοσύνη που μας δείξατε, είναι ένας εξάρτημα αναπόθεσης KH P της Weller. Κατά την κατασκευή τηρήθηκαν αυστηρές απαιτήσεις ποιότητας, ώστε να εξασφαλίζεται η άψογη λειτουργία της συσκευής.



## 1. Προσοχή!

Πριν τη θέση σε λειτουργία της συσκευής διαβάστε παρακαλώ προσεκτικά αυτές τις οδηγίες λειτουργίας και τις συνημμένες υποδείξεις ασφαλείας. Σε περίπτωση μη τήρησης των κανονισμών ασφαλείας υπάρχει κίνδυνος για τη ζωή και την αρτιμέλειά σας.

Για κάθε άλλη χρήση, που αποκλίνει από τις οδηγίες λειτουργίας, καθώς και σε περίπτωση αυθαίρετης μετατροπής, δεν αναλαμβάνεται από την πλευρά του κατασκευαστή καμία ευθύνη.

Το εξάρτημα αναπόθεσης KH P της WELLER ανταποκρίνεται στις θεμελιακές απαιτήσεις των οδηγιών 89/336/E.O.K. και 73/23/E.O.K.

## 2. Περιγραφή του εξαρτήματος KH P

Το εξάρτημα KH P για την εναπόθεση εμβόλων κατά τη διακεκομμένη λειτουργία της συσκευής (Stop + Go) αποτελεί ένα ρυθμιστικό μηχανισμό για τη θέση εκτός λειτουργίας της συσκευής και για την επί πλέον λειτουργία της μετά το σταμάτημα της εργασίας, προς εφαρμογή σε συσκευή WFE, η οποία χρησιμοποιείται για την αναρρόφηση καπνών, που προκύπτουν κατά τη διάρκεια της εργασίας θερμικής συγκόλλησης. Το ρυθμιστικό όργανο πρέπει να εισαχθεί μέσα σε ένα προστατευμένο ρευματοδότη μετά σε 230 V, ενώ το εξάρτημα σύνδεσης του πεπιεσμένου αέρα της συσκευής WFE πρέπει να συνδεθεί στο σημείο εξόδου του πεπιεσμένου αέρα (A). Το ρυθμιστικό όργανο πρέπει να συνδεθεί μέσω ενός εξαρτήματος σύνδεσης του πεπιεσμένου αέρα (P) σε ένα δίκτυο στεγνού και καθαρού πεπιεσμένου αέρα. Το εξάρτημα εναπόθεσης εμβόλων θερμικής συγκόλλησης είναι συνδεδεμένο κατά τρόπο ελεύθερο

δυναμικού (γειωμένο) μέσω ενός φωτοαγωγού με το ρυθμιστικό όργανο. Η είσοδος του φωτός βρίσκεται επί της χράνης του εξαρτήματος εναπόθεσης εμβόλων και καλύπτεται, μόλις προκύψει σωστή εναπόθεση του εμβόλου θερμικής συγκόλλησης επάνω στο αντίστοιχο εξάρτημα εναπόθεσης. Μόλις τοποθετηθεί το έμβολο θερμικής συγκόλλησης επάνω στο αντίστοιχο εξάρτημα εναπόθεσης σταματά αυτόματα τη λειτουργία της η τροφοδότηση του πεπιεσμένου αέρα της συσκευής αναρρόφησης καπνών μετά τη πάροδο 20 περίπου δευτερολέπτων. Μία απαιτούμενη εξίσωση δυναμικού (γείωση) μπορεί να προκύψει με σύνδεση μέσω μίας υποδοχής γείωσης 4 χιλιοστών, η οποία βρίσκεται εφαρμοσμένη στη οπίσθια πλευρά του εξαρτήματος εναπόθεσης εμβόλων θερμικής συγκόλλησης.

## 3. Αρχική θέση σε λειτουργία της συσκευής

Προβείτε σε σύνδεση του σωλήνα του πεπιεσμένου αέρα της συσκευής WFE με το σημείο εξόδου του πεπιεσμένου αέρα A (6) του ρυθμιστικού οργάνου. Η σύνδεση του πεπιεσμένου αέρα P (5) του ρυθμιστικού οργάνου πρέπει να συνδεθεί σε ένα δίκτυο στεγνού και καθαρού πεπιεσμένου αέρα με πίεση 3,5 - 7 bar. Για τη σύνδεση του πεπιεσμένου αέρα απαιτείται ένας πλαστικός σωλήνας πεπιεσμένου αέρα με εξωτερική διάμετρο μεγέθους 4 χιλιοστών. Ελέγξτε, αν η τάση του ηλεκτρικού σας δικτύου συνταυτίζεται με την αντίστοιχη ένδειξη επί της πινακίδας της συσκευής. Εφόσον η τάση του ηλεκτρικού σας δικτύου συνταυτίζεται με την ένδειξη της πινακίδας της συσκευής προβείτε σε εισαγωγή του ρευματολήπτη της ρυθμιστικής συσκευής μέσα σε ένα προστατευμένο ρευματοδότη. Μετά τη σύνδεση αυτή ανάβει η πράσινη ληχνία LED (4), ενδεικνύοντας τη λειτουργική ετοιμότητα της συσκευής. Το ρυθμιστικό όργανο είναι κατά τέτοιο τρόπο κατασκευασμένο, ώστε να μπορεί να γίνει εργασία με δύο εξαρτήματα εναπόθεσης εμβόλων θερμικής συγκόλλησης. Σε περίπτωση εργασίας μόνο με ένα εξάρτημα εμβόλων θερμικής συγκόλλησης πρέπει να παραμείνει κλειστή η δεύτερη είσοδος φωτινού αγωγού. Για τη σύνδεση του

### Τεχνικά στοιχεία:

Τάση του ηλεκτρικού ρεύματος:	230 V AC
Κατανάλωση ηλεκτρικού ρεύματος:	6 W
Ρυθμιστική πίεση:	3,5 - 7 bar
Ηλεκτρική ασφάλεια:	T 0,4 A (5x20)
Προστατευτική κατηγορία:	2
Διαστάσεις Ρυθμιστικό όργανο:	137 x 75 x 90

αγωγού φωτός (1) ξεβιδώστε το συσφικτικό περικόχλιο και προβείτε σε εισαγωγή του αγωγού φωτός μέχρι το τέρμα του, σφίγγοντας πάλι ακολούθως σταθερά με το χέρι το προαναφερόμενο περικόχλιο. Τοποθετήστε το έμβολο θερμικής συγκόλλησης τύπου FE επάνω στο εξάρτημα εναπόθεσης εμβόλων και προσέξτε, αν η είσοδος του φωτός (3) είναι καλυμμένη εξ ολοκλήρου από το έμβολο θερμικής συγκόλλησης. Η συσκευή WFE για την αναρρόφηση καπνών, που προκύπτουν κατά τη διάρκεια εργασιών θερμικής συγκόλλησης, σταματά αυτόματα τη λειτουργία της συσκευής μετά τη πάροδο περίπου 20 δευτερολέπτων. Κατά την έξοδο του εμβόλου θερμικής συγκόλλησης από το εξάρτημα εναπόθεσης του αρχίζει πάλι αυτόματα η συσκευή WFE τη λειτουργία της.

#### 4. Συντήρηση

Προς τον σκοπό όπως προκύψει εγγύηση για μία τέλεια λειτουργικότητα της συσκευής, πρέπει να διενεργείται κατά τακτικά διαστήματα καθαρισμός του εξαρτήματος εισόδου του φωτός (3) επί της χοάνης εναπόθεσης με χρησιμοποίηση αλκοόλης (οινοπνεύματος). Σε περίπτωση, κατά την οποία η είσοδος του φωτός (3) του φωτοαγωγού (1) έχει υποστεί φθορά, μπορεί να εκτελεσθεί συμπληρωματική ωθητική είσοδος του και αποκοπή του σε κατάλληλο μήκος. Για το σκοπό αυτό πρέπει να αποσυνδεθεί το βιδωτικό σύστημα του φωτοαγωγού επί του εξαρτήματος εναπόθεσης του εμβόλου θερμικής συγκόλλησης.

Για την αντικατάσταση της ηλεκτρικής ασφάλειας πρέπει να τεθεί προηγουμένως το ρυθμιστικό όργανο εκτός ηλεκτρικής τάσης και να ξεβιδωθούν οι 4 βίδες του εξωτερικού καλύμματος του ρυθμιστικού οργάνου. Το εξάρτημα συγκράτησης της γυάλινης ασφάλειας (5x20) βρίσκεται εφαρμοσμένο επάνω στη πλάκα της ηλεκτρικής συνδεσμολογίας.

#### 5. Οδηγίες εργασίας

Οι οδηγίες λειτουργίας των προς εφαρμογή εργαλείων θερμικής συγκόλλησης του κατασκευαστικού οίκου WELLER έχουν επίσης ισχύ σε συμπλήρωση του παρόντος φυλλαδίου λειτουργικών οδηγιών.

#### 6. Μέγεθος του παραδιδόμενου σετ της συσκευής

Ρυθμιστικό όργανο

Εξάρτημα εναπόθεσης εμβόλων θερμικής συγκόλλησης με φωτοαγωγό

Οδηγίες λειτουργίας

Οδηγίες λειτουργίας

**Με επιφύλαξη του δικαιώματος τεχνικών αλλαγών!**

Weller Stop + Go altlığı KH E fonksiyonlarının almakla bize göstermiş olduğunuz güvenden dolayı size çok teşekkür ederiz. Üretim sırasında, cihazın kusursuz bir şekilde çalışmasını sağlayan en zorlu kalite talepleri göz önünde bulundurulmuştur.



## 1. Dikkat!

Cihazı devreye almadan önce bu kullanım kılavuzunu ve ekte bulunan güvenlik uyarılarını dikkatli bir şekilde okuyunuz. Güvenlik yönetmeliklerine dikkat edilmemesi durumunda yaşam ve vücut için tehlike oluşur.

Kullanım kılavuzunda anlatılan farklı kullanılması durumunda ve ayrıca kendi istekleriniz doğrultusunda değişim yapılması halinde üretici tarafından hiç bir sorumluluk üstlenilmez.

Weller Stop + Go altlığı KH E, 89/336/AT ve 73/23AT kurallarının temel güvenlik taleplerine göre, AB uygunluk yönetmeliğine uymaktadır.

## 2. Tanım KH E

Stop + Go altlığı KH E, lehim dumanı emme sistemi WFE için bir devre dışı bırakma ve sonradan çalıştırma kumandasıdır. Havya altlığı fiber optik kabloyla potansiyelsiz bir şekilde kumanda cihazı ile bağlanmıştır. Işık girişi altlık hunisinin içinde bulunur ve havya, havya altlığına doğru bir şekilde konulur konulmaz örtülür. Yerine konulmuş bir havya ile yakl. 20 san. sonra lehim dumanı emme sistemini devre dışı bırakılır. İstenilen bir potansiyel dengelemesi 4mm'lik bir potansiyel dengeleme yuvası ile havya altlığının arka kısmına bağlanabilir.

## 3. Devreye alma

Şebeke geriliminin, tip plakası üzerindeki değere uyup uymadığı kontrol edilmelidir. Şebeke gerilimi doğru ise kumanda cihazı şebeke ile bağlanmalıdır. Yeşil LED (4) çalışmaya hazır olduğunu gösterir. Kumanda cihazı 2 havya altlığının kullanımı için

donatılmıştır. Sadece tek bir havya altlığı kullanımında ikinci fiber optik kablo girişi kapalı kalmalıdır. Fiber optik kablo (1) bağlantısı için sıkma somunu çözülmeli ve fiber optik kablo sonuna kadar getirilmeli ve ardından somun elle sıkıca çekilmelidir. Ardından WFE'nin şebeke kablosu kumanda cihazının priz çıkışına (5) sokulmalı ve açılmalıdır. FE-havyalarını havya altlığına koyun ve bu arada ışık girişinin (3) havya ile tamamen kapandığına dikkat edilmelidir. Lehim dumanı emme sistemi WFE yaklaşık 20 san. sonra devre dışı kalır. Havya altlığından havyanın alınması ile WFE tekrar başlar.

## 4. Bakım

Cihazın kusursuz bir şekilde çalışmasını sağlayabilmek için altlık hunisindeki ışık girişi (3) düzenli olarak alkol (ispirto) ile temizlenmelidir. Fiber optiğin (1) ışık girişi (3) hasarlandığı takdirde, bu tekrar itilebilir ve yeniden kısaltılabilir. Bunun için havya altlığındaki fiber optiğin vida bağlantısı çözülmelidir.

Şebeke sigortasını değiştirmek için kumanda cihazı gerilimsiz bırakılmalı ve kumanda cihazının 4 adet muhafaza civatası sökülmemelidir. Elektronik cam sigortanın (5x20) sigorta tutucusu elektronik kart üzerinde bulunmaktadır.

## 5. Çalıştırma uyarısı

Kullanılan WELLER-lehim aletlerinin kullanım kılavuzları bu kullanım kılavuzu için de ilave bilgi olarak geçerlidir.

## 6. Teslimat kapsamı

Kumanda cihazı  
Fiber optik kablosu olan havya altlığı  
Kullanım açıklamaları  
Güvenlik uyarıları

**Teknik değişiklik hakkı saklıdır!**

### Teknik bilgiler:

Şebeke gerilimi:	230 V AC
Güç tüketimi:	3 W
Mak. kumanda gücü:	100 W
Şebeke sigortası:	T 0,4 A (5x20)
Koruma sınıfı:	1
Kumanda cihazı ölçümleri:	137 x 75 x 90

Weller Stop + Go altlığı KH P fonksiyonlarının almakla bize göstermiş olduğunuz güvenden dolayı size çok teşekkür ederiz. Üretim sırasında, cihazın kusursuz bir şekilde çalışmasını sağlayan en zorlu kalite talepleri göz önünde bulundurulmuştur.



## 1. Dikkat!

Cihazı devreye almadan önce bu kullanım kılavuzunu ve ekte bulunan güvenlik uyarılarını dikkatli bir şekilde okuyunuz. Güvenlik yönetmeliklerine dikkat edilmemesi durumunda yaşam ve vücut için tehlike oluşur.

Kullanım kılavuzunda anlatılan farklı kullanılması durumunda ve ayrıca kendi istekleriniz doğrultusunda değişim yapılması halinde üretici tarafından hiç bir sorumluluk üstlenilmez.

Weller Stop + Go altlığı KH P, 89/336/AT ve 73/23AT kurallarının temel güvenlik taleplerine göre, AB uygunluk yönetmeliğine uymaktadır.

## 2. Tanım KH P

Stop + Go altlığı KH P, lehim dumanı emme sistemi WFE için bir devre dışı bırakma ve sonradan çalıştırma kumandasıdır. Havaya altlığı fiber optik kabloyla potansiyelsiz bir şekilde kumanda cihazı ile bağlanmıştır. Işık girişi altlık hunisinin içinde bulunur ve havaya, havaya altlığına doğru bir şekilde konulur konulmaz örtülür. Y.Yerine konulmuş bir havaya ile yakl. 20 san. sonra lehim dumanı emme sisteminin basınçlı hava beslemesi devre dışı bırakılır. İstenilen bir potansiyel dengelemesi 4mm'lik bir potansiyel dengeleme yuvası ile havaya altlığının arka kısmına bağlanabilir.

## 3. Devreye alma

WFE'nin basınçlı hava hattı kumanda cihazının basınçlı hava çıkışı A (6) ile bağlanmalıdır. Kumanda cihazının basınçlı hava bağlantısı P (5) kuru, temizlenmiş bir basınçlı hava şebekesine 3,5 - 7 bar bağlanmalıdır. Basınçlı hava bağlantısı için dış çapı

4 mm olan bir basınçlı hava hortumu gereklidir. Şebeke geriliminin, tip plakası üzerindeki değere uyup uymadığı kontrol edilmelidir. Şebeke gerilimi doğru ise kumanda cihazı şebeke ile bağlanmalıdır. Yeşil LED (4) çalışmaya hazır olduğunu gösterir. Kumanda cihazı 2 havaya altlığının kullanımı için donatılmıştır. Sadece tek bir havaya altlığı kullanımında ikinci fiber optik kablo girişi kapalı kalmalıdır. Fiber optik kablo (1) bağlantısı için sıkma somunu çözülmeli ve fiber optik kablo sonuna kadar getirilmeli ve ardından somun elle sıkıca çekilmelidir. FE-havyalarını havaya altlığına koyun ve bu arada ışık girişinin (3) havaya ile tamamen kapandığına dikkat edilmelidir. Lehim dumanı emme sistemi WFE yaklaşık 20 san. sonra devre dışı kalır.Havaya altlığından havayanın alınması ile WFE tekrar başlar.

## 4. Bakım

Cihazın kusursuz bir şekilde çalışmasını sağlayabilmek için altlık hunisindeki ışık girişi (3) düzenli olarak alkol (işpirto) ile temizlenmelidir. Fiber optiğin (1) ışık girişi (3) hasarlandığı takdirde, bu tekrar itilebilir ve yeniden kısaltılabilir. Bunun için havaya altlığındaki fiber optiğin vida bağlantısı çözülmelidir.

Şebeke sigortasını değiştirmek için kumanda cihazı gerilimsiz bırakılmalı ve kumanda cihazının 4 adet muhafaza civatası sökülmelidir. Elektronik cam sigortanın (5x20) sigorta tutucusu elektronik kart üzerinde bulunmaktadır.

## 5. Çalıştırma uyarısı

Kullanılan WELLER-lehim aletlerinin kullanım kılavuzları bu kullanım kılavuzu için de ilave bilgi olarak geçerlidir.

## 6. Teslimat kapsamı

Kumanda cihazı

Fiber optik kablosu olan havaya altlığı

Kullanım açıklamaları

Güvenlik uyarıları

**Teknik değişiklik hakkı saklıdır!**

### Teknik bilgiler:

Şebeke gerilimi:	230 V AC
Güç tüketimi:	6 W
Devre değiştirme basıncı:	3,5 - 7 bar
Şebeke sigortası:	T 0,4 A (5x20)
Koruma sınıfı:	2
Kumanda cihazı ölçümleri:	137 x 75 x 90

Děkujeme vám za důvěru, kterou jste nám projevili zakoupením Weller Stop + Go odkládací stojánek KH E. Při výrobě bylo dbáno na nejpřísnější požadavky na kvalitu, které zaručují spolehlivou funkci přístroje.



## 1. Pozor!

Před uvedením přístroje do provozu si prosím pozorně přečtěte Návod k použití a příložené Bezpečnostní pokyny. Při nedodržení bezpečnostních předpisů hrozí nebezpečí ohrožení zdraví nebo života.

Výrobce nepřebírá žádnou odpovědnost za použití v rozporu s Návodem k použití a dále v případě svévolné úpravy.

Weller Stop + Go odkládací stojánek KH E odpovídá prohlášení o shodě ES dle základních bezpečnostních požadavků směrnice 89/336/EWG a 73/23/EEG.

## 2. Popis KH E

Stop + Go odkládací stojánek KH E je řídicí jednotka pro vypínání a doběh zařízení k odsávání výparů při pájení WFE. Odkládací stojánek na páječku je bezpotenciálově spojen s řídicí jednotkou pomocí optického kabelu. Vstup světelného paprsku se nachází v odkládacím kuželu a zakryje se, jakmile je páječka správně odložena na stojánek. Je-li páječka odložena, vypne se asi po 20sekundovém doběhu odsávání výparů při pájení. Požadované vyrovnání potenciálů může být připojeno přes 4milimetrovou zásuvku pro vyrovnání potenciálu na zadní straně stojánek.

## 3. Uvedení do provozu

Zkontrolujte, jestli se shoduje síťové napětí s údajem na typovém štítku. Je-li síťové napětí správné, připojte řídicí jednotku k síti. Zelená LED dioda (4) signalizuje připravenost k pro-

vozu. Řídicí jednotka je vybavena pro provoz dvou odkládacích stojáneků. Během provozu s jedním stojánkem musí zůstat vstup druhého optického kabelu uzavřený. K připojení optického kabelu (1) uvolněte svěrací matici a optický kabel zasuňte až po zarážku; pak matici pevně utáhněte rukou. Následně připojte síťový kabel WFE do zásuvky výstupu (5) řídicí jednotky a spusťte provoz. Páječku FE odložte do odkládacího stojánek a dbejte na to, aby byl vstup světelného paprsku (3) páječkou zcela zakrytý. Odsávání výparů při pájení WFE se asi po 20 sekundách vypne. Při vyjmutí páječky ze stojánek se WFE opět zapne.

## 4. Údržba

Aby byla zajištěna bezchybná funkce zařízení, je třeba čistit vstup světelného paprsku (3) v odkládacím kuželu pravidelně alkoholem (lihem). Pokud je vstup světelného paprsku (3) optického kabelu (1) poškozený, je možno ho povysunout a znovu přirýznout. K tomu je zapotřebí uvolnit zašroubování optického kabelu na stojánek.

Při výměně síťové pojistky musí být řídicí jednotka bez napětí a musí se uvolnit 4 šrouby pláště. Držák skleněné trubičkové pojistky (5x20) se nachází na desce plošných spojů.

## 5. Pracovní pokyn

Provozní návody používaných páječek firmy WELLER doplňují tento provozní návod.

## 6. Rozsah dodávky

Řídicí jednotka

Odkládací stojánek na páječku s optickým kabelem

Provozní návod

Bezpečnostní pokyny

**Technické změny vyhrazeny!**

### Technické údaje:

Síťové napětí:	230 V AC
Příkon:	3 W
Max. spínací výkon:	100 W
Síťová pojistka:	T 0,4 A (5x20)
Třída ochrany:	1
Rozměry řídicí jednotky:	137 x 75 x 90

Děkujeme vám za důvěru, kterou jste nám projevili zakoupením Weller Stop + Go odkládací stojánek KH P. Při výrobě bylo dbáno na nejpřísnější požadavky na kvalitu, které zaručují spolehlivou funkci přístroje.



## 1. Pozor!

Před uvedením přístroje do provozu si prosím pozorně přečtěte Návod k použití a příložené Bezpečnostní pokyny. Při nedodržení bezpečnostních předpisů hrozí nebezpečí ohrožení zdraví nebo života.

Výrobce nepřebírá žádnou odpovědnost za použití v rozporu s Návodem k použití a dále v případě svévolné úpravy.

Weller Stop + Go odkládací stojánek KH P odpovídá prohlášení o shodě ES dle základních bezpečnostních požadavků směrnic 89/336/EWG a 73/23/EEG.

## 2. Popis KH P

Stop + Go odkládací stojánek KH P je řídicí jednotka pro vypínání a doběh zařízení k odsávání výparů při pájení WFE. Odkládací stojánek na páječku je bezpotenciálově spojen s řídicí jednotkou pomocí optického kabelu. Vstup světelného paprsku se nachází v odkládacím kuželu a zakryje se, jakmile je páječka správně odložena na stojánek. Je-li páječka odložena, vypne se asi po 20sekundovém doběhu přívod stlačeného vzduchu k odsávání výparů při pájení. Požadované vyrovnání potenciálů může být připojeno přes 4milimetrovou zásuvku pro vyrovnání potenciálu na zadní straně stojánek.

## 3. Uvedení do provozu

Vstup stlačeného vzduchu WFE spojte s výstupem stlačeného vzduchu A (6) řídicí jednotky. Přívod stlačeného vzduchu P (5) řídicí jednotky se připojí na rozvod suchého, vyčištěného stlačeného vzduchu 3,5-7 bar. K připojení stlačeného

vzduchu je zapotřebí hadice na stlačený vzduch o vnějším průměru 4 mm. Zkontrolujte, jestli se shoduje síťové napětí s údajem na typovém štítku. Je-li síťové napětí správné, připojte řídicí jednotku k síti. Zelená LED dioda (4) signalizuje připravenost k provozu. Řídicí jednotka je vybavena pro provoz dvou odkládacích stojáneků. Během provozu s jedním stojánkem musí zůstat vstup druhého optického kabelu uzavřený. K připojení optického kabelu (1) uvolněte svěrací matici a optický kabel zasuňte až po zarážku; pak matku pevně utáhněte. Páječku FE odložte do odkládacího stojánek a dbejte na to, aby byl vstup světelného paprsku (3) páječkou zcela zakrytý. Odsávání výparů při pájení WFE se asi po 20 sekundách vypne. Při vyjmutí páječky ze stojánek se WFE opět zapne.

## 4. Údržba

Aby byla zajištěna bezchybná funkce zařízení, je třeba čistit vstup světelného paprsku (3) v odkládacím kuželu pravidelně alkoholem (lihem). Pokud je vstup světelného paprsku (3) optického kabelu (1) poškozený, je možno ho povysunout a znovu přirýznout. K tomu je zapotřebí uvolnit zašroubování optického kabelu na stojánek.

Při výměně síťové pojistky musí být řídicí jednotka bez napětí a musí se uvolnit 4 šrouby pláště. Držák skleněné trubičkové pojistky (5x20) se nachází na desce plošných spojů.

## 5. Pracovní pokyn

Provozní návody používaných páječek firmy WELLER doplňují tento provozní návod.

## 6. Rozsah dodávky

Řídicí jednotka

Odkládací stojánek na páječku s optickým kabelem

Provozní návod

Bezpečnostní pokyny

**Technické změny vyhrazeny!**

### Technické údaje:

Síťové napětí:	230 V AC
Příkon:	6 W
Spínací tlak:	3,5-7 bar
Síťová pojistka:	T 0,4 A (5x20)
Třída ochrany:	2
Rozměry řídicí jednotky:	137 x 75 x 90

Dziękujemy za zaufanie okazane nam przy zakupie Weller Podstawka Stop + Go KH E. Za podstawę produkcji przyjęto surowe wymogi jakościowe, które gwarantują poprawne działanie urządzenia.



## 1. Uwaga!

Przed uruchomieniem urządzenia należy przeczytać uważnie niniejszą instrukcję obsługi oraz wskazówki bezpieczeństwa. Nieprzestrzeganie przepisów bezpieczeństwa stanowi zagrożenie dla życia i zdrowia.

Za inne, niezgodne z niniejszą instrukcją obsługi użytkownika oraz samowolne zmiany w urządzeniu producent nie ponosi odpowiedzialności.

Weller Podstawka Stop + Go KH E odpowiada deklaracji zgodności EG zgodnie z podstawowymi wymogami bezpieczeństwa wytycznych 89/336/EWG oraz 73/23EWG.

## 2. Opis KH E

Podstawka Stop + Go KH E jest urządzeniem sterującym i wyłączającym dla systemu odsysania par lutowniczych WFE. Podstawka lutownicy połączona jest ze sterownikiem bezpieczeństwa przy pomocy światłowodu. Otwór wejściowy światła umieszczony został w lejku podstawki i jego zakrycie następuje po prawidłowym odłożeniu lutownicy na podstawce. Po odłożeniu lutownicy i upływie ok. 20 sek. pracy nadążnej wyłączony zostanie system odsysania par lutowniczych. Ustawienie wybranego wyrównania potencjału odbywa się poprzez 4 mm gniazdo wyrównania potencjału, umieszczone z tyłu podstawki lutownicy.

## 3. Uruchomienie

Sprawdzić, czy napięcie sieciowe zgadza się z danymi na tabliczce znamionowej. Jeśli napięcie jest właściwe można podłączyć sterownik do sieci. Zielona dioda (4) sygnalizuje stan gotowości do pracy. Sterownik przystosowany jest do eksploatacji z 2 podstawkami lutownicy. Podczas eksploatacji z tylko jedną podstawką lutownicy, drugie wejście światłowodu powinno pozostać zamknięte. Aby podłączyć światłowód (1) należy zwolnić zacisk, wprowadzić do oporu światłowód a następnie dokręcić ręcznie nakrętkę. Na koniec umieścić kabel zasilający WFE w wyjściu gniazda wtykowego (5) sterownika i włączyć urządzenie. Lutownicę FE odłożyć na podstawkę i zwrócić uwagę, aby otwór wejściowy światła (3) był całkowicie zasłonięty przez lutownicę. System odciągu par lutowniczych WFE wyłącza się po ok. 20 sek. Po zdjęciu lutownicy z podstawki zabezpieczającej, urządzenie WFE zostaje ponownie uruchomione.

## 4. Konserwacja

Aby zapewnić niezawodność działania urządzenia, otwór wejściowy światła (3) przy lejku podstawki powinien być regularnie czyszczony przy użyciu środka na bazie alkoholu (np. spirytus). Jeśli dojdzie do uszkodzenia otworu wejściowego światła (3) przy światłowodzie (1), wówczas istnieje możliwość jego przesunięcia lub osadzenia na nowo. W tym celu należy poluzować śrubunek światłowodu przy podstawie lutownicy.

Przy wymianie bezpiecznika sieciowego należy odłączyć sterownik od napięcia, a następnie odkręcić 4 śruby obudowy sterownika. Uchwyt dla bezpiecznika rurkowego (5x20) znajduje się na płycie obwodu drukowanego.

### Dane techniczne:

Napięcie sieciowe:	230V AC
Pobór mocy:	3 W
Maks. moc załączająca:	100 W
Bezpiecznik sieciowy:	T 0,4 A (5x20)
Klasa ochronna:	1
Wymiary sterownika:	137 x 75 x 90

## 5. Wskazówki dot. pracy

Instrukcje obsługi używanych narzędzi lutowniczych firmy WELLER można stosować jako uzupełnienie do niniejszej instrukcji obsługi.

## 6. Zakres dostawy

Sterownik

Podstawa lutownicy ze światłowodem

Przewód sieciowy

Wskazówki bezpieczeństwa

**Zmiany techniczne zastrzeżone!**

Dziękujemy za zaufanie okazane nam przy zakupie Weller Podstawka Stop + Go KH P. Za podstawę produkcji przyjęto surowe wymogi jakościowe, które gwarantują poprawne działanie urządzenia.



## 1. Uwaga!

Przed uruchomieniem urządzenia należy przeczytać uważnie niniejszą instrukcję obsługi oraz wskazówki bezpieczeństwa. Nieprzestrzeganie przepisów bezpieczeństwa stanowi zagrożenie dla życia i zdrowia.

Za inne, niezgodne z niniejszą instrukcją obsługi użytkownika oraz samowolne zmiany w urządzeniu producent nie ponosi odpowiedzialności.

Weller Podstawka Stop + Go KH P odpowiada deklaracji zgodności EG zgodnie z podstawowymi wymogami bezpieczeństwa wytycznych 89/336/EWG oraz 73/23EWG.

## 2. Opis KH-P

Podstawka Stop + Go KH P jest urządzeniem sterującym i wyłączającym dla systemu odsysania par lutowniczych WFE. Podstawka lutownicy połączona jest ze sterownikiem bezpieczeństwa przy pomocy światłowodu. Otwór wejściowy światła umieszczony został w lejku podstawki i jego zakrycie następuje po prawidłowym odłożeniu lutownicy na podstawce. Po odłożeniu lutownicy i upływie ok. 20 sek. pracy nadążnej wyłączone zostanie zasilanie sprężonym powietrzem dla systemu odsysania par lutowniczych. Ustawienie wybranego wyrównania potencjału odbywa się poprzez 4 mm gniazdo wyrównania potencjału, umieszczone z tyłu podstawki lutownicy.

## 3. Uruchomienie

Przewód sprężonego powietrza przy WFE podłączyć do wyjścia sprężonego powietrza A (6) przy sterowniku. Do przyłącza sprężonego powietrza P (5) sterownika doprowadzane jest suche i oczyszczone powietrze sprężone rzędu 3,5 - 7 bar. Dla przyłącza próżniowego wymagany jest wąż sprężonego powietrza o zewnętrznej średnicy równej 4mm. Sprawdzić, czy napięcie sieciowe zgadza się z danymi na tabliczce znamionowej. Jeśli napięcie jest właściwe można podłączyć sterownik do sieci. Zielona dioda (4) sygnalizuje stan gotowości do pracy. Sterownik przystosowany jest do eksploatacji z 2 podstawkami lutownicy. Podczas eksploatacji z tylko jedną podstawką lutownicy, drugie wejście światłowodu powinno pozostać zamknięte. Aby podłączyć światłowód (1) należy zwolnić zacisk, wprowadzić do oporu światłowód a następnie dokręcić ręcznie nakrętkę. Lutownicę FE odłożyć na podstawkę i zwrócić przy tym uwagę, aby otwór wejściowy światła (3) był całkowicie zasłonięty przez lutownicę. System odciągu par lutowniczych WFE wyłącza się po ok. 20 sek. Po zdjęciu lutownicy z podstawki zabezpieczającej, urządzenie WFE zostaje ponownie uruchomione.

## 4. Konserwacja

Aby zapewnić niezawodność działania urządzenia, otwór wejściowy światła (3) przy lejku podstawki powinien być regularnie czyszczony przy użyciu środka na bazie alkoholu (np. spirytus). Jeśli dojdzie do uszkodzenia otworu wejściowego światła (3) przy światłowodzie (1), wówczas istnieje możliwość jego przesunięcia lub osadzenia na nowo. W tym celu należy poluzować śrubunek światłowodu przy podstawce lutownicy.

Przy wymianie bezpiecznika sieciowego należy odłączyć sterownik od napięcia, a następnie odkręcić 4 śruby obudowy

### Dane techniczne:

Napięcie sieciowe:	230V AC
Pobór mocy:	6 W
Ciśnienie załączające:	3,5 - 7 bar
Bezpiecznik sieciowy:	T 0,4 A (5x20)
Klasa ochronna:	2
Wymiary sterownika:	137 x 75 x 90

sterownika. Uchwyt dla bezpiecznika rurkowego (5x20)  
znajduje się na płytce obwodu drukowanego.

## 5. Wskazówki dot. pracy

Instrukcje obsługi używanych narzędzi lutowniczych firmy  
WELLER można stosować jako uzupełnienie do niniejszej  
instrukcji obsługi.

## 6. Zakres dostawy

Sterownik  
Podstawa lutownicy ze światłowodem  
Przewód sieciowy  
Wskazówki bezpieczeństwa

**Zmiany techniczne zastrzeżone!**

Köszönjük a Weller KH E Stop + Go megvásárlásával irányunkban mutatott bizalmát. A gyártás során a legszigorúbb minőségi követelményeket vettük alapul, ami biztosítja a készülék kifogástalan működését.



## 1. Vigyázat!

A készülék üzembevétele előtt kérjük, figyelmesen olvassa el az üzemeltetési útmutatót és a mellékelt biztonsági utasításokat. A biztonsági előírások figyelmen kívül hagyása baleset- és életveszélyt jelent.

Más, az üzemeltetési utasítástól eltérő használatért, valamint önkényes változtatás esetén, a gyártó nem vállalja a felelősséget.

A Weller KH E Stop + Go a 89/336/EGT és 73/23/EGT irányelvek alapvető biztonsági követelményei alapján megfelel az EK megfelelési nyilatkozatnak.

## 2. KH E leírása

A KH E Stop + Go tároló a WFE forrasztásifüst-elszívó lekapcsolás- és utánfutásvezérlője. A forrasztópáka-tartót az optikai vezeték potenciálmentesen kapcsolja össze a vezérlőkészülékkel. Az optikai bemenet a tárolótölcserben található; ha a forrasztópáka helyesen van a forrasztópáka-tartóba helyezve, akkor elfedi a bemenetet. Lerakott forrasztópáka esetén kb. 20 másodperc utánfutási idő után lekapcsol a forrasztásifüst-elszívás. A kívánt potenciálkiegyenlítés a 4 mm-es potenciál-kiegyenlítő hüvelyen át csatlakoztatható a forrasztópáka-tartó hátoldalához.

## 3. Üzembevitel

Ellenőrizze, hogy megegyezik-e a hálózati feszültség a típu-

stábla adataival. Ha megfelelő a hálózati feszültség, akkor csatlakoztassa a vezérlőkészüléket a hálózatra. A zöld LED (4) jelzi az üzemkész állapotot. A vezérlőkészülék 2 forrasztópáka-tartó üzemeltetésére van felszerelve. Ha csak egy forrasztópáka-tartóval üzemeltetik, akkor a második optikai bemenetnek lezárva kell maradnia. Az optikai vezeték (1) csatlakoztatásához lazítsa meg a szorítóanyát, és az optikai vezetékét ütközésig dugja be, majd szorosan húzza meg az anyát. Ezt követően dugja be a WFE készülék elektromos csatlakozókábelét a vezérlőkészülék dugaszolóaljzat-kimenetébe (5) és kapcsolja be. Rakja le az FE forrasztópákát a forrasztópáka-tartóba és ügyeljen rá, hogy a forrasztópáka teljesen lefedje az optikai bemenetet (3). A WFE forrasztásifüst-elszívó kb. 20 másodperc után lekapcsol. Mikor kiveszi a forrasztópákát a forrasztópáka-tartóból, a WFE ismét beindul.

## 4. Karbantartás

A készülék kifogástalan működésének biztosítása érdekében a tárolótölcser optikai bemenetét (3) rendszeresen meg kell tisztítani alkohollal (spiritusszal). Amennyiben az optikai vezeték (1) bemenete (3) megsérül, akkor azt vissza lehet húzni, és újra le lehet vágni. Ehhez meg kell lazítani az optikai vezetéknek a forrasztópáka-tartónál található tömszelencéjét.

A hálózati biztosíték cseréjéhez a vezérlőkészüléket feszültségmentesíteni kell, és a vezérlőkészülék házában 4 csavarját meg kell lazítani. Az üvegcsöves biztosíték (5x20) tartója az áramkörü lapon található.

### Műszaki adatok

Hálózati feszültség:	230 V AC
Teljesítményfelvétel:	3 W
Max. kapcsolási teljesítmény:	100 W
Hálózati biztosíték:	T 0,4 A (5x20)
Érintésvédelmi osztály:	1
Vezérlőkészülék méretei:	137 x 75 x 90

## 5. Útmutató a munkához

Az alkalmazott WELLER forrasztószerszámok üzemeltetési útmutatója ezen üzemeltetési útmutató mellett kiegészítőleg érvényes.

## 6. Szállított tartozékok

Vezérlőkészülék

Optikai vezetékes forrasztópáka-tartó

Hálózati kábel

Biztonsági utasítások

**A műszaki változtatások jogát fenntartjuk!**

Köszönjük a Weller KH P Stop + Go megvásárlásával irányunkban mutatott bizalmát. A gyártás során a legszigorúbb minőségi követelményeket vettük alapul, ami biztosítja a készülék kifogástalan működését.



## 1. Vigyázat!

A készülék üzembevétele előtt kérjük, figyelmesen olvassa el az üzemeltetési útmutatót és a mellékelt biztonsági utasításokat. A biztonsági előírások figyelmen kívül hagyása baleset- és életveszélyt jelent.

Más, az üzemeltetési utasítástól eltérő használatért, valamint önkényes változtatás esetén, a gyártó nem vállalja a felelősséget.

A Weller KH P Stop + Go a 89/336/EGT és 73/23/EGT irányelvek alapvető biztonsági követelményei alapján megfelel az EK megfelelőségi nyilatkozatnak.

## 2. KH P leírása

A KH P Stop + Go tároló a WFE forrasztásifüst-elszívó lekapcsolás- és utánfutásvezérlője. A forrasztópáka-tartót az optikai vezeték potenciálmentesen kapcsolja össze a vezérlőkészülékkel. Az optikai bemenet a tárolótölcserben található; ha a forrasztópáka helyesen van a forrasztópáka-tartóba helyezve, akkor elfedi a bemenetet. Lerakott forrasztópáka esetén kb. 20 másodperc utánfutási idő után lekapcsol a forrasztásifüst-elszívó sűrített levegő ellátása. A kívánt potenciálkiegyenlítés a 4 mm-es potenciál-kiegyenlítő hüvelyen át csatlakoztatható a forrasztópáka-tartó hátoldalához.

## 3. Üzembevétele

A WFE sűrített levegő-vezetékét kösse össze a

vezérlőkészülék A sűrített levegő-kimenetével (6). A vezérlőkészülék sűrített levegő-csatlakozóját P (5) 3,5 - 7 bar nyomású száraz, tisztított sűrített levegős hálózatra kell csatlakoztatni. A sűrített levegő csatlakoztatásához 4 mm külső átmérőjű sűrített levegő-tömlő szükséges. Ellenőrizze, hogy megegyezik-e a hálózati feszültség a típustábla adataival. Ha megfelelő a hálózati feszültség, akkor csatlakoztassa a vezérlőkészüléket a hálózatra. A zöld LED (4) jelzi az üzemi állapotot. A vezérlőkészülék 2 forrasztópáka-tartó üzemeltetésére van felszerelve. Ha csak egy forrasztópáka-tartóval üzemeltetik, akkor a második optikai bemenetnek lezárva kell maradnia. Az optikai vezeték (1) csatlakoztatásához lazítsa meg a szorítóanyát, és az optikai vezetékét ütközésig dugja be, majd szorosan húzza meg az anyát. Rakja le az FE forrasztópákát a forrasztópáka-tartóba és ügyeljen rá, hogy a forrasztópáka teljesen lefedje az optikai bemenetet (3). A WFE forrasztásifüst-elszívó kb. 20 másodperc után lekapcsol. Mikor kiveszi a forrasztópákát a forrasztópáka-tartóból, a WFE ismét beindul.

## 4. Karbantartás

A készülék kifogástalan működésének biztosítása érdekében a tárolótölcser optikai bemenetét (3) rendszeresen meg kell tisztítani alkohollal (spiritusszal). Amennyiben az optikai vezeték (1) bemenete (3) megsérül, akkor azt vissza lehet húzni, és újra le lehet vágni. Ehhez meg kell lazítani az optikai vezetéknek a forrasztópáka-tartónál található tömszelencéjét.

A hálózati biztosíték cseréjéhez a vezérlőkészüléket feszültségmentesíteni kell, és a vezérlőkészülék házának 4 csavarját meg kell lazítani. Az üvegcsöves biztosíték (5x20) tartója az áramköri lapon található.

### Műszaki adatok

Hálózati feszültség:	230 V AC
Teljesítményfelvétel:	6 W
Kapcsolási nyomás:	3,5 - 7 bar
Hálózati biztosíték:	T 0,4 A (5x20)
Érintésvédelmi osztály:	2
Vezérlőkészülék méretei:	137 x 75 x 90

## 5. Útmutató a munkához

Az alkalmazott WELLER forrasztószerszámok üzemeltetési útmutatója ezen üzemeltetési útmutató mellett kiegészítőleg érvényes.

## 6. Szállított tartozékok

Vezérlőkészülék

Optikai vezetékes forrasztópáka-tartó

Hálózati kábel

Biztonsági utasítások

**A műszaki változtatások jogát fenntartjuk!**

Dakujeme vám za dôveru, ktorú ste nám preukázali zakúpením Weller zariadenie Stop + Go Ablage KH E. Pri jej výrobe boli dodržané náročné požiadavky na kvalitu, ktoré zaručujú bezchybné fungovanie zariadenia.



## 1. Pozor

Pred uvedením zariadenia do prevádzky si, prosím, pozorne prečítajte tento návod na používanie a priložené bezpečnostné pokyny. Pri nedodržaní bezpečnostných predpisov hrozí nebezpečenstvo ohrozenia zdravia a života.

Pri použití zariadenia v rozpore s návodom na jeho obsluhu, ako aj pri svojvoľných zmenách zariadenia, výrobca neposkytuje žiadnu záruku.

Weller zariadenie Stop + Go Ablage KH E je v súlade s vyhlásením o konformite s ES podľa základných bezpečnostných požadaviek smerníc 89/336/EWG a 73/23/EWG.

## 2. Opis KH E

Zariadenie Stop + Go Ablage KH E slúži na reguláciu vypínania a doby zariadenia na odsávanie dymu pri spájkovaní WFE. Odkladacia opierka spájkovačky je cez optický kábel bezpotenciálovo spojená s riadiacou jednotkou. Vstup svetla sa nachádza v lieviku odkladacej opierky a je zakrytý, ak je pájkovačka správne vložená v odkladacej opierke. Pri odloženej pájkovačke sa po uplynutí času doby cca 20 sekúnd odsávanie dymu pri pájaní vypne. Požadované vyrovnanie potenciálov možno pripojiť cez 4 mm zásuvku pre vyrovnanie potenciálov na zadnej strane odkladacej opierky.

## 3. Uvedenie do prevádzky

Skontrolujte, či hodnota sieťového napätia súhlasí s údajom na typovom štítku. Pri správnej hodnote sieťového napätia možno riadiacu jednotku pripojiť do siete. Zelená LED dióda

(4) signalizuje pripravenosť k prevádzke. Riadiaca jednotka je vybavená pre používanie 2 spájkovačiek. Pri používaní iba jednej odkladacej opierky musí vstup druhého optického kábla ostať uzavretý. Na pripojenie optického kábla (1), zvieraci maticu povoľte a optický kábel zasuňte až na doraz a potom maticu rukou utiahnite. Potom sieťovú šnúru zariadenia WFE pripojte do zásuvky výstupu (5) na riadiacej jednotke a zariadenie zapnite. Spájkovačku FE vložte do odkladacej opierky a dbajte na to, aby spájkovačka úplne zakrývala vstup svetla (3). Zariadenie na odsávanie dymu WFE sa po cca 20 sekundách vypne. Pri vybratí spájkovačky z odkladacej opierky sa zariadenie WFE opäť zapne.

## 4. Údržba

Na zaistenie bezchybnej funkcie zariadenia sa vstup svetla (3) v lieviku odkladacej opierky musí pravidelne čistiť alkoholom. Ak je vstup svetla (3) optického kábla (1) poškodený, možno ho posunúť a znova zarovnať. Skrutkovací prípoj optického kábla na odkladacej opierke sa pritom musí uvoľniť.

Pred výmenou sieťovej poistky sa riadiaca jednotka musí odpojiť od siete a 4 skrutky na kryte riadiacej jednotky sa musia uvoľniť. Držiak sklenenej trubičkovej poistky (5x20) sa nachádza na doske plošných spojov.

## 5. Pracovný pokyn

Návody na používanie použitých spájkovačiek WELLER sú platným doplnkom tohto návodu na používanie.

## 6. Rozsah dodávky

Riadiaca jednotka

Odkladacia opierka spájkovačky s optickým káblom

Sieťový kábel

Bezpečnostné pokyny

**Technické zmeny vyhradené!**

### Technické údaje:

Sieťové napätie:	230 v AC
Príkon:	3 W
Max. spínací výkon:	100 W
Sieťová poistka:	T 0,4 a (5x20)
Ochranná trieda:	1
Rozmery riadiacej jednotky:	137 x 75 x 90

Dakujeme vám za dôveru, ktorú ste nám preukázali zakúpením Weller zariadenie Stop + Go Ablage KH P. Pri jej výrobe boli dodržané náročné požiadavky na kvalitu, ktoré zaručujú bezchybné fungovanie zariadenia.



## 1. Pozor!

Pred uvedením zariadenia do prevádzky si, prosím, pozorne prečítajte tento návod na používanie a priložené bezpečnostné pokyny. Pri nedodržaní bezpečnostných predpisov hrozí nebezpečenstvo ohrozenia zdravia a života.

Pri použití zariadenia v rozpore s návodom na jeho obsluhu, ako aj pri svojvoľných zmenách zariadenia, výrobca neposkytuje žiadnu záruku.

Weller zariadenie Stop + Go Ablage KH P je v súlade s vyhlásením o konformite s ES podľa základných bezpečnostných požadaviek smerníc 89/336/EWG a 73/23EWG.

## 2. Opis KH P

Zariadenie Stop + Go Ablage KH P slúži na reguláciu vypínania a dobehu zariadenia na odsávanie dymu pri spájkovaní WFE. Odkladacia opierka spájkovačky je cez optický kábel bezpotenciálovo spojená s riadiacou jednotkou. Vstup svetla sa nachádza v lieviku odkladacej opierky a je zakrytý, ak je pájkovačka správne vložená v odkladacej opierke. Pri odloženej spájkovačke sa prívod stlačeného vzduchu odsávania dymu pri spájkovaní po uplynutí dobehu cca 20 sekúnd vypne. Požadované vyrovnanie potenciálov možno pripojiť cez 4 mm zásuvku pre vyrovnanie potenciálov na zadnej strane odkladacej opierky.

## 3. Uvedenie do prevádzky

Prívod stlačeného vzduchu WFE spojte s výstupom stlačeného vzduchu a (6) riadiacej jednotky. Pripoj stlačeného vzduchu P (5) riadiacej jednotky sa pripája do rozvodnej siete suchého, čisteného stlačeného vzduchu 3,5-7 bar. Na pripojenie stlačeného vzduchu je potrebná tlaková hadica s väčším priemerom 4 mm. Skontrolujte, či hodnota sieťového napätia súhlasí s údajom na typovom štítku. Pri správnej hodnote sieťového napätia možno riadiacu jednotku pripojiť do siete. Zelená LED dióda (4) signalizuje pripravenosť k prevádzke. Riadiaca jednotka je vybavená pre používanie 2 spájkovačiek. Pri používaní iba jednej odkladacej opierky musí vstup druhého optického kábla ostať uzavretý. Na pripojenie optického kábla (1), zvieraci maticu povoľte a optický kábel zasuňte až na doraz a potom maticu rukou utiahnite. Spájkovačku FE vložte do odkladacej opierky a dbajte na to, aby spájkovačka úplne zakrývala vstup svetla (3). Zariadenie na odsávanie dymu WFE sa po cca 20 sekundách vypne. Pri vybratí spájkovačky z odkladacej opierky sa zariadenie WFE opäť zapne.

## 4. Údržba

Na zaistenie bezchybnej funkcie zariadenia sa vstup svetla (3) v lieviku odkladacej opierky musí pravidelne čistiť alkoholom. Ak je vstup svetla (3) optického kábla (1) poškodený, možno ho posunúť a znova zarovnať. Skrutkovací prípoj optického kábla na odkladacej opierke sa pritom musí uvoľniť.

Pred výmenou sieťovej poistky sa riadiaca jednotka musí odpojiť od siete a 4 skrutky na kryte riadiacej jednotky sa musia uvoľniť. Držiak sklenenej trubičkovej poistky (5x20) sa nachádza na doske plošných spojov.

### Technické údaje:

Sieťové napätie:	230 v AC
Príkon:	6 W
Spínací tlak:	3,5-7 bar
Sieťová poistka:	T 0,4 a (5x20)
Ochranná trieda:	2
Rozmery riadiacej jednotky:	137 x 75 x 90

## 5. Pracovný pokyn

Návody na používanie použitých spájkovačiek WELLER sú platným doplnkom tohto návodu na používanie.

## 6. Rozsah dodávky

Riadiaca jednotka

Odkladacia opierka spájkovačky s optickým káblom

Sieťový kábel

Bezpečnostné pokyny

**Technické zmeny vyhradené!**

Zahvaljujemo se vam za zaupanje, ki ste nam ga izkazali z nakupom Weller Stop + Go odlagalnik KH E. Med izdelavo so bili uporabljeni najzahtevnejši kakovostni standardi, ki zagotavljajo brezhibno funkcijo naprave.



## 1. Pozor!

Prosimo, da pred prvo uporabo naprave pozorno preberete ta navodila za uporabo in priložena varnostna navodila. Z neupoštevanjem varnostnih navodil lahko ogrozite zdravje in življenje.

Proizvajalec ne prevzema jamstva za uporabo, ki se razlikuje od opisane v navodilih za uporabo. Enako velja za samovoljne spremembe.

Weller Stop + Go odlagalnik KH E ustreza ES izjavi o skladnosti v skladu z osnovnimi varnostnimi zahtevami direktiv 89/336/EWG in 73/23/EEG.

## 2. Tehnični opis KH E

Stop + Go odlagalnik KH E krmili izklapljanje in časovno sledenje naprave za odsesavanje dima WFE. Odlagalnik je povezan s krmilno napravo preko svetlobnega vodnika brez potenciala. Svetlobni vhod se nahaja v lijaku odlagalnika in se pokrije takoj, ko spajkalnik pravilno odložite v odlagalnik. Pri odloženem spajkalniku se s časovnim zamikom cca. 20 sekund izklopi naprava za odsesavanje dima. Željeno izenačevanje potenciala se lahko priklopi preko 4 mm puše za izenačevanje potenciala na zadnji strani odlagalnika.

## 3. Pred uporabo

Preverite, ali je omrežna napetost skladna z oznako na ploščici s podatki. Če omrežna napetost ustreza, priključite krmilno napravo na omrežje. Zelena svetleča dioda (4) kaže

stanje pripravljenosti. Krmilna naprava je opremljena za uporabo 2 odlagalnikov. Če uporabljate le en odlagalnik, mora drugi svetlobni vhod ostati zaprt. Za priklop svetlobnega vodnika (1) popustite pritrdilno matico in do konca vstavite svetlobni vodnik, nato matico zategnite z roko. Nato priključite in vklopite električni kabel naprave WFE v vtični izhod (5) krmilne naprave. FE spajkalnik odložite v odlagalnik in pazite na to, da je svetlobni vhod (3) popolnoma pokrit s spajkalnikom. Naprava za odsesavanje dima WFE se izklopi po cca. 20-tih sekundah. Ko spajkalnik vzamete iz odlagalnika, se naprava WFE ponovno vklopi.

## 4. Vzdrževanje

Da zagotovite brezhibno delovanje naprave, morate svetlobni vhod (3) v lijaku odlagalnika redno čistiti z alkoholom (špiritom). Če se svetlobni vhod (3) svetlobnega vodnika (1) poškoduje, ga lahko premaknete in na novo odrežete. Za to morate odviti vijakčno zvezo svetlobnega vodnika na odlagalniku.

Če hočete zamenjati omrežno varovalko, morate izključiti električno napajanje krmilne naprave in odviti 4 vijake ohišja krmilne naprave. Nosilec steklene cevne varovalke (5x20) je na tiskanem vezju.

## 5. Navodila za delo

Ta navodila za uporabo je treba uporabljati v kombinaciji z navodili za uporabo spajkalnih orodij WELLER.

## 6. Obseg dobave

Krmilna naprava  
Odlagalnik s svetlobnim vodnikom  
Električni kabel  
Varnostna navodila

**Pridržujemo si pravico do tehničnih sprememb!**

### Tehnični podatki:

Omrežna napetost:	230 V AC
Poraba moči:	3 W
Največja električna obremenitev:	100 W
Omrežna varovalka:	T 0,4 A (5x20)
Razred zaščite:	1
Dimenzije krmilne naprave:	137 x 75 x 90

Zahvaljujemo se vam za zaupanje, ki ste nam ga izkazali z nakupom Weller Stop + Go odlagalnik KH P. Med izdelavo so bili uporabljeni najzahtevnejši kakovostni standardi, ki zagotavljajo brezhibno funkcijo naprave.



## 1. Pozor!

Prosimo, da pred prvo uporabo naprave pozorno preberete ta navodila za uporabo in priložena varnostna navodila. Z neupoštevanjem varnostnih navodil lahko ogrozite zdravje in življenje.

Proizvajalec ne prevzema jamstva za uporabo, ki se razlikuje od opisane v navodilih za uporabo. Enako velja za samovoljne spremembe.

Weller Stop + Go odlagalnik KH P ustreza ES izjavi o skladnosti v skladu z osnovnimi varnostnimi zahtevami direktiv 89/336/EWG in 73/23/EWG.

## 2. Tehnični opis KH P

Stop + Go odlagalnik KH P krmili izklapljanje in časovno sledenje naprave za odsesavanje dima WFE. Odlagalnik je povezan s krmilno napravo preko svetlobnega vodnika brez potenciala. Svetlobni vhod se nahaja v lijaku odlagalnika in se pokrije takoj, ko spajkalnik pravilno odložite v odlagalnik. Pri odloženem spajkalniku se s časovnim zamikom cca. 20 sekund izklopi oskrba s komprimiranim zrakom naprave za odsesavanje dima. Željeno izenačevanje potenciala se lahko priklopi preko 4 mm puše za izenačevanje potenciala na zadnji strani odlagalnika.

## 3. Pred uporabo

Vod komprimiranega zraka naprave WFE povežite z izsto-

pom komprimiranega zraka A (6) krmilne naprave. Priključek za komprimirani zrak P (5) krmilne naprave priključite na omrežje suhega, očiščenega komprimiranega zraka tlaka 3,5 - 7 bar. Za priključek komprimiranega zraka potrebujete pnevmatsko cev zunanjega premera 4 mm. Preverite, ali omrežna napetost ustreza podatkom na ploščici s podatki. Če omrežna napetost ustreza, priključite krmilno napravo na omrežje. Zelena svetleča dioda (4) kaže stanje pripravljenosti. Krmilna naprava je opremljena za uporabo 2 odlagalnikov. Če uporabljate le en odlagalnik, mora drugi svetlobni vhod ostati zaprt. Za priklop svetlobnega vodnika (1) popustite pritrdilno matico in do konca vstavite svetlobni vodnik, nato matico zategnite z roko. FE spajkalnik odložite v odlagalnik in pri tem pazite na to, da je svetlobni vhod (3) popolnoma pokrit s spajkalnikom. Naprava za odsesavanje dima WFE se izklopi po cca. 20-tih sekundah. Ko spajkalnik vzamete iz odlagalnika, se naprava WFE ponovno vklopi.

## 4. Vzdrževanje

Da zagotovite brezhibno delovanje naprave, morate svetlobni vhod (3) v lijaku odlagalnika redno čistiti z alkoholom (špiritom). Če se svetlobni vhod (3) svetlobnega vodnika (1) poškoduje, ga lahko premaknete in na novo odrežete. Za to morate odviti vijajčno zvezo svetlobnega vodnika na odlagalniku.

Če hočete zamenjati omrežno varovalko, morate izključiti električno napajanje krmilne naprave in odviti 4 vijake ohišja krmilne naprave. Nosilec steklene cevne varovalke (5x20) je na tiskanem vezju.

## 5. Navodila za delo

Ta navodila za uporabo je treba uporabljati v kombinaciji z navodili za uporabo spajkalnih orodij WELLER.

### Tehnični podatki:

Omrežna napetost:	230 V AC
Poraba moči:	6 W
Tlak preklopa:	3,5 - 7 bar
Omrežna varovalka:	T 0,4 A (5x20)
Razred zaščite:	2
Dimenzije krmilne naprave:	137 x 75 x 90

## 6. Obseg dobave

Krmilna naprava

Odlagalnik s svetlobnim vodnikom

Električni kabel

Varnostna navodila

**Pridržujemo si pravico do tehničnih sprememb!**

Täname teid meie Weller Stop + Go hoidik KH E ostuga osutatud usalduse eest. Seadme valmistamisel on järgitud kõige rangemaid kvaliteedinõudeid, mis kindlustavad selle laitmatu töö.



## 1. Tähelepanu!

Palun lugege enne seadme kasutuselevõttu tähelepanelikult läbi käesolev kasutusjuhend ja lisatud ohutuseeskirjad. Ohutuseeskirjade eiramine on ohtlik tervisele ja elule.

Valmistajatehas ei võta endale vastutust seadme teistsuguse, sellest kasutusjuhendist erineva kasutamise, samuti juhendi omavoliliste muutmiste korral.

Weller Stop + Go hoidik KH E vastab EL-i vastavusmäärgile, lähtudes selle aluseks olevatest direktiivide 89/336/EMÜ ja 73/23EMÜ ohutusnõuetest.

## 2. KH E kirjeldus

Stop + Go hoidik KH E on süsteem väljalülitamise ja viivitussaja juhtimiseks suitsugaasi äratõmbeseadmele WFE. Jootekolvihoidik on ühendatud juhtploki potentsiaalivabalt valgusjuhtme abil. Valguse sissepääsukoht asub hoidiku lehrtris ja sulgub, kui jootekolb on asetatud jootekolvihoidikusse õigesti. Kui jootekolb on asetatud hoidikusse, siis lülitatakse jootesuitsu äratõmbeseade pärast ca 20 sekundi pikkuse viivitussaja möödumist välja. Soovitud potentsiaalide ühtlustamist saab lülitada jootekolvihoidiku tagaküljel asuva 4 mm potentsiaalide ühtlustuspoksi abil.

## 3. Kasutuselevõtt

Kontrollige, kas võrgupinge vastab tüübisildi andmetele. Kui pinge on korrektne, siis ühendage juhtplokk vooluvõrku.

Roheline valgusdiiod (4) näitab valmisolekut tööks. Juhtplokk on ette nähtud töötamiseks 2 jootekolvihoidikuga. Töötamisel ainult ühe jootekolvihoidikuga peab teine valgusjuhtme sisend jääma suletuks. Valgusjuhtme (1) külgeühendamiseks vabastage kinnitusmutter ja lükake valgusjuhe sisse kuni takistuseni, seejärel keerake mutter käsitsi kinni. Seejärel ühendage WHE võrgukaabel juhtploki pistiku väljundiga (5) ja lülitage seade sisse. Asetage FE-jootekolb jootekolvihoidikusse ja jälgige, et valguse sissepääsukoht (3) oleks jootekolviga täielikult kaetud. Jootesuitsu äratõmbeseade WFE lülitub pärast ca 20 sekundi möödumist välja. Jootekolvi väljavõtmisel jootekolvihoidikust lülitub WFE uuesti sisse.

## 4. Hooldus

Et kindlustada seadme laitmatu töö, tuleb hoidiku lehrtris asuvat valguse sissepääsukohta (3) korrapäraselt alkoholiga (piiritusega) puhastada. Kui valgusjuhtme (1) valguse sissepääsukohal (3) peaks tekkima vigastus, siis võib seda edasi nihutada ja lõigata uuesti õige pikkusega mõõtu. Selleks tuleb jootekolvihoidikul asuv valgusjuhtme kinnituskruvi lahti keerata.

Võrgukaitsme vahetamiseks tuleb juhtploki pinget välja lülitada ja juhtploki korpuse 4 kinnituskruvi lahti keerata. Klaastorukaitsme (5x20) kinnitusklamber asub trükiplaadil.

## 5. Tööjuhhis

Lisaks sellele kasutusjuhendile tuleb täita ka kasutatavate WELLERi jooteinstrumentide kasutusjuhendite nõudeid.

### Tehnilised andmed:

Võrgupinge:	230V AC
Võimsustarve:	3W
Max ühendatav võimsus:	100 W
Võrgukaitse:	T 0,4 A (5x20)
Kaitseklass:	1
Juhtploki mõõdud:	137 x 75 x 90
Lülitusrõhk:	3,5 - 7 baari

## 6. Tarne sisu

Juhtplokk

Jootekolvihoidik koos valgusjuhtmega

Võrgukaabel

Ohutuseeskirjad

**Tehnilised muudatused võimalikud!**

Täname teid meie Weller Stop + Go hoidik KH P ostuga osutatud usalduse eest. Seadme valmistamisel on järgitud kõige rangemaid kvaliteedinõudeid, mis kindlustavad selle laitmatu töö.



## 1. Tähelepanu!

Palun lugege enne seadme kasutuselevõttu tähelepanelikult läbi käesolev kasutusjuhend ja lisatud ohutuseeskirjad. Ohutuseeskirjade eiramine on ohtlik tervisele ja elule.

Valmistajatehas ei võta endale vastutust seadme teistsuguse, sellest kasutusjuhendist erineva kasutamise, samuti juhendi omavoliliste muutmiste korral.

Weller Stop + Go hoidik KH P vastab EL-i vastavusmäärgile, lähtudes selle aluseks olevatest direktiivide 89/336/EMÜ ja 73/23EMÜ ohutusnõuetest.

## 2. KH P kirjeldus

Stop + Go hoidik KH P on süsteem väljalülitamise ja viivitusa juhtimiseks suitsugaasi äratõmbeseadmele WFE. Jootekolvihoidik on ühendatud juhtploki potentsiaalivabalt valgusjuhtme abil. Valguse sissepääsukoht asub hoidiku lehrtris ja sulgub, kui jootekolb on asetatud jootekolvihoidikusse õigesti. Kui jootekolb on asetatud hoidikusse, siis lülitatakse jootesuitsu äratõmbeseadme suruõhuvärustus pärast ca 20 sekundi pikkuse viivitusa möödumist välja. Soovitud potentsiaalide ühtlustamist saab lülitada jootekolvihoidiku tagaküljel asuva 4 mm potentsiaalide ühtlustuspuksi abil.

## 3. Kasutuselevõtt

Ühendage WFE suruõhuvoolik juhtploki suruõhuväljundiga A (6. Juhtploki suruõhuhendus P (5) ühendatakse suruõhuma-

gistraaliga, mille kuiva, puhastatud suruõhu rõhk on 3,5 - 7 baari. Suruõhu ühendamiseks on vaja 4 mm välisläbimõõduga suruõhuvoolikut. Kontrollige, kas võrgupinge vastab tüübisildi andmetele. Kui pinge on korrektne, siis ühendage juhtplokk vooluvõrku. Roheline valgusdiode (4) näitab valmisolekut tööks. Juhtplokk on ette nähtud töötamiseks 2 jootekolvihoidikuga. Töötamisel ainult ühe jootekolvihoidikuga peab teine valgusjuhtme sisend jääma suletuks. Valgusjuhtme (1) külgeühendamiseks vabastage kinnitusmutter ja lükake valgusjuhe sisse kuni takistuseni, seejärel keerake mutter käsitsi kinni. Asetage FE-jootekolb jootekolvihoidikusse ja jälgige sealjuures, et valguse sissepääsukoht (3) oleks jootekolviga täielikult kaetud. Jootesuitsu äratõmbeseade WFE lülitub pärast ca 20 sekundi möödumist välja. Jootekolvi väljavõtmisel jootekolvihoidikust lülitub WFE uuesti sisse.

## 4. Hooldus

Et kindlustada seadme laitmatu töö, tuleb hoidiku lehrtris asuvat valguse sissepääsukohta (3) korrapäraselt alkoholiga (piiritusega) puhastada. Kui valgusjuhtme (1) valguse sissepääsukohal (3) peaks tekkima vigastus, siis võib seda edasi nihutada ja lõigata uuesti õige pikkusega mõõtu. Selleks tuleb jootekolvihoidikul asuv valgusjuhtme kinnituskruvi lahti keerata.

Võrgukaitsme vahetamiseks tuleb juhtploki pinget välja lülitada ja juhtploki korpuse 4 kinnituskruvi lahti keerata. Klaastorukaitsme (5x20) kinnituskamber asub trükiplaadil.

## 5. Tööjuhised

Lisaks sellele kasutusjuhendile tuleb täita ka kasutatavate WELLERi jooteinstrumentide kasutusjuhendite nõudeid.

### Tehnilised andmed:

Võrgupinge:	230V AC
Võimsustarve:	6W
Lülitusrõhk:	3,5 - 7 baari
Võrgukaitse:	T 0,4 A (5x20)
Kaitseklass:	2
Juhtploki mõõdud:	137 x 75 x 90
Lülitusrõhk:	3,5 - 7 baari

## 6. Tarne sisu

Juhtplokk

Jootekolvihoidik koos valgusjuhtmega

Võrgukaabel

Ohutuseeskirjad

**Tehnilised muudatused võimalikud!**

Dėkojame, kad parodėte pasitikėjimą pirkdami dėklas „Stop + Go“ KH E. Gaminant šį įtaisą buvo laikomasi griežčiausių kokybės reikalavimų, užtikrinančių nepriekaištingą jo funkcionavimą.



## 1. Dėmesio!

Prieš pradėdami įtaisą eksploatuoti, atidžiai perskaitykite šią instrukciją ir saugos reikalavimus. Nesilaikantiems saugos reikalavimų kyla pavojus sveikatai ir gyvybei.

Jei įtaisas naudojamas ne pagal paskirtį, aprašytą instrukcijoje, ar savavališkai pakeičiama jo konstrukcija, gamintojas neatsako už pasekmes.

Dėklas „Stop + Go“ KH E turi EB atitikties sertifikatą pagal pagrindinius direktyvų 89/336/EEB ir 73/23/EEB saugos reikalavimus.

## 2. Aprašymas KH E

Dėklas „Stop + Go“ KH-E skirtas litavimo dūmų ištrauktuvo WFE išjungiamajam ir sekamajam valdymui. Lituoklio dėklas su valdymo įtaisu sujungtas šviesolaidžiu be potencialų. Šviesos jėjimas yra dėklo laikiklyje; jis uždengiamas, kai tik lituoklis teisingai uždedamas ant dėklo. Padėjus lituoklį, po maždaug 20 sek. išjungiamas litavimo dūmų išsiurbimas. Prie 4 mm potencialų išlyginimo lizdo lituoklio dėklo galinėje pusėje galima prijungti norimą potencialų lygintuvą.

## 3. Pradedant naudotis

Patikrinkite, ar tinklo įtampa atitinka įrenginio lentelėje nurodytą įtampą. Jei tinklo įtampa tinkama, valdymo įtaisą įjunkite į elektros tinklą. Kai užsidega žalias indikatorius (4), prietaisas parengtas darbui. Prie valdymo įtaiso galima jungti 2

lituoklių dėklus. Naudojant tik vieną lituoklio dėklą, antras šviesolaidžio jėjimas turi būti uždarytas. Norėdami prijungti šviesolaidį (1), atleiskite fiksacinę veržlę ir šviesolaidį įkiškite, kol atsirems; tada ranka priveržkite veržlę. Paskui įkiškite WFE tinklo kabelį į valdymo įtaiso kištukinio lizdo išėjimą (5) ir įjunkite. Padėkite FE lituoklį ant dėklo ir žiūrėkite, kad lituoklis visiškai uždengtų šviesos jėjimo angą (3). Litavimo dūmų ištrauktuvą išsijungia po maždaug 20 sek. Paėmus lituoklį nuo dėklo, vėl įsijungia WFE.

## 4. Techninė priežiūra

Tam, kad prietaisas veiktų tinkamai, šviesos jėjimą (3) dėklo laikiklyje reikia reguliariai valyti alkoholiu (spiritu). Jei būtų pažeistas šviesolaidžio (1) šviesos jėjimas (3), galima jį šiek tiek ištraukti ir nupjauti. Tam tikslui reikia atleisti dėklo šviesolaidžio tvirtinimo varžtą.

Norint pakeisti tinklo saugiklį, valdymo įtaisą reikia išjungti iš elektros tinklo ir atleisti 4 valdymo įtaiso korpuso varžtus. Stiklinio saugiklio (5x20) laikiklis yra ant spausdintinės plokštės.

## 5. Darbo nurodymai

Kartu su šia naudojimo instrukcija galioja naudojamų WEL-LER litavimo įrankių instrukcijos.

## 6. Komplektas

Valdymo įtaisas  
Lituoklio dėklas su šviesolaidžiu  
Karštų dujų purkštukas  
Saugos taisyklės

**Gamintojas turi teisę daryti techninius pakeitimus!**

### Techniniai duomenys

Tinklo įtampa:	230V AC
Galingumas:	3 W
Maks. jungimo galia:	100 W
Tinklo saugiklis:	T 0,4 A (5x20)
Apsaugos klasė:	1
Valdymo įtaiso matmenys:	137 x 75 x 90

Dėkojame, kad parodėte pasitikėjimą pirkdami dėklas „Stop + Go“ KH P. Gaminant šį įtaisą buvo laikomasi griežčiausių kokybės reikalavimų, užtikrinančių neprikaištingą jo funkcionavimą.



## 1. Dėmesio!

Prieš pradėdami įtaisą eksploatuoti, atidžiai perskaitykite šią instrukciją ir saugos reikalavimus. Nesilaikantiems saugos reikalavimų kyla pavojus sveikatai ir gyvybei.

Jei įtaisas naudojamas ne pagal paskirtį, aprašytą instrukcijoje, ar savavališkai pakeičiama jo konstrukcija, gamintojas neatsako už pasekmes.

Dėklas „Stop + Go“ KH P turi EB atitikties sertifikatą pagal pagrindinius direktyvų 89/336/EEB ir 73/23EEB saugos reikalavimus.

## 2. Aprašymas KH P

Dėklas „Stop + Go“ KH P skirtas litavimo dūmų ištrauktuvo WFE išjungiamajam ir sekamajam valdymui. Lituoklio dėklas su valdymo įtaisu sujungtas šviesolaidžiu be potencialų. Šviesos jėgimas yra dėklo laikiklyje; jis uždengiamas, kai tik lituoklis teisingai uždėdamas ant dėklo. Padėjus lituoklį, po maždaug 20 sek. išjungiamas litavimo dūmų ištrauktuvo suslėgtojo oro tiekimas. Prie 4 mm potencialų išlyginimo lizdo lituoklio dėklo galinėje pusėje galima prijungti norimą potencialų lygintuvą.

## 3. Pradedant naudotis

WFE suslėgtojo oro žarnelę prijunkite prie valdymo įtaiso suslėgtojo oro išėjimo A (6). Valdymo įtaiso suslėgtojo oro jungtis P (5) jungiama prie sauso, švaraus 3,5 - 7 bar suslėgtojo

oro tinklo. Prijungimui reikalinga 4 mm išorinio diametro suslėgtojo oro žarna. Patikrinkite, ar tinklo įtampa atitinka įrenginio lentelėje nurodytą įtampą. Jei tinklo įtampa tinkama, valdymo įrenginį įjunkite į elektros tinklą. Kai užsidega žalias indikatorius (4), prietaisas parengtas darbui. Prie valdymo įtaiso galima jungti 2 lituoklių dėklus. Naudojant tik vieną lituoklio dėklą, antras šviesolaidžio jėgimas turi būti uždarytas. Norėdami prijungti šviesolaidį (1), atleiskite fiksacinę veržlę ir šviesolaidį įkiškite, kol atsirems; tada ranka priveržkite veržlę. Padėkite FE lituoklį ant dėklo ir žiūrėkite, kad lituoklis visiškai uždengtų šviesos jėgimo angą (3). Litavimo dūmų ištrauktuvas išsijungia po maždaug 20 sek. Paėmus lituoklį nuo dėklo, vėl įsijungia WFE.

## 4. Techninė priežiūra

Tam, kad prietaisas veiktų tinkamai, šviesos jėgimą (3) dėklo laikiklyje reikia reguliariai valyti alkoholiu (spiritu). Jei būtų pažeistas šviesolaidžio (1) šviesos jėgimas (3), galima jį šiek tiek ištraukti ir nupjauti. Tam tikslui reikia atleisti dėklo šviesolaidžio tvirtinimo varžtą.

Norint pakeisti tinklo saugiklį, valdymo įtaisą reikia išjungti iš elektros tinklo ir atleisti 4 valdymo įtaiso korpuso varžtus. Stiklinio saugiklio (5x20) laikiklis yra ant spausdintinės plokštės.

## 5. Darbo nurodymai

Kartu su šia naudojimo instrukcija galioja naudojamų WEL-LER litavimo įrankių instrukcijos.

## 6. Komplektas

Valdymo įtaisas

Lituoklio dėklas su šviesolaidžiu

Karštų dujų purkštukas

Saugos taisyklės

**Gamintojas turi teisę daryti techninius pakeitimus!**

### Techniniai duomenys

Tinklo įtampa:	230V AC
Galingumas:	6 W
Naudojamas slėgis:	3,5 - 7 bar
Tinklo saugiklis:	T 0,4 A (5x20)
Apsaugos klasė:	2
Valdymo įtaiso matmenys:	137 x 75 x 90

Mēs Jums pateicamies par Weller Stop + Go paliktņi KH E iegādi, tādējādi izrādot uzticību mūsu firmas ražojumiem. Izgatavošanas laikā tika ievērotas visstingrākās kvalitātes prasības, lai garantētu iekārtas nevainojamu darbību.



## 1. Uzmanību!

Pirms iekārtas lietošanas lūdzam uzmanīgi iepazīties ar lietošanas instrukciju un pievienotajiem drošības norādījumiem. Šo drošības noteikumu neievērošana apdraud veselību un dzīvību.

Par lietošanas instrukcijā neparedzētu pielietošanas veidu, piemēram, patstāvīgi veiktām izmaiņām konstrukcijā, izgatavotājs neuzņemas nekādu atbildību.

Weller Stop + Go paliktņi KH E atbilst visām EG atbilstības prasībām saskaņā ar drošības noteikumu pamatprasībām atbilstoši vadlīnijām 89/336/EEG un 73/23EEG.

## 2. KH E apraksts

Stop + Go paliktņi KH E paredzēti lodēšanas procesā radušos dūmu WFE atsūkšanas iekārtas atslēgšanas un sinhronizācijas vadībai. Lodāmura paliktņi un vadības iekārtu savieno ar bezpotenciāla optisko kabeli. Gaismas ieeja atrodas paliktņa piltuvē un tiek aizsegta, lodāmuru pareizi novietojot uz lodāmura paliktņa. Ja lodāmurs ir nolikts, aptuveni pēc 20 sekunžu aiztures tiek atslēgta lodēšanas dūmu atsūkšana. Vēlamo potenciālu izlīdzinātāju var pieslēgt caur 4 mm potenciālu izlīdzināšanas buksi lodāmura paliktņa aizmugurē.

## 3. Eksploatācijas uzsākšana

Pārbaudiet, vai tīkla spriegums atbilst datiem uz sērijas

plāksnītes. Ja spriegums atbilst, pievienojiet vadības ierīci elektrības tīklam. Zaļā diode (4) uzrāda darbības gatavību. Vadības iekārta ir paredzēta 2 lodāmuru paliktņu vadībai. Strādājot tikai ar vienu lodāmura paliktņi, otra optiskā kabeļa ieeja jānoslēdz. Lai pieslēgtu optisko kabeli (1), atskrūvējiet slēguzgriezni un ielieciet optisko kabeli līdz atdurei, tad cieši aizskrūvējiet uzgriezni. Iespraudiet WFE tīkla vadu vadības iekārtas kontakligzdas izejā (5) un ieslēdziet. Novietojiet FE lodāmuru paliktņi, uzmanot, lai lodāmurs pilnībā nosegtu gaismas ieeju (3). Lodēšanas dūmu atsūkšana WFE atslēdzas aptuveni pēc 20 sekundēm. Izņemot lodāmuru no paliktņa, WFE atkal ieslēdzas.

## 4. Apkope

Lai nodrošinātu nevainojamu iekārtas darbību, gaismas ieeja (3) paliktņa piltuvē ir regulāri jātīra ar alkoholu (spirtu). Ja optiskā kabeļa (1) gaismas ieeju (3) sabojā, to var atjaunot, pavelkot līdz gaismas ieejai un saīsinot. Lai to izdarītu, jāatskrūvē optiskā kabeļa skrūve pie lodāmura paliktņa.

Lai nomainītu tīkla drošinātāju, vadības iekārta jāatslēdz no strāvas un jāatskrūvē vadības iekārtas korpusa 4 skrūves. Stikla drošinātāja (5x20) turētājs atrodas uz plates.

## 5. Darba norāde

Papildu šai lietošanas pamācībai ieteicams lietot WELLER lodēšanas instrumentu lietošanas pamācības.

## 6. Piegādes komplekts

Vadības iekārta  
Lodāmura paliktņi un optiskais kabelis  
Karstā gaisa vārsts  
Drošības pasākumu instrukcija  
**Iespējamās tehniskās izmaiņas!**

### Tehniskie rādītāji:

Tīkla spriegums:	230V AC (maiņstrāva)
Patērētā jauda:	3 W
Maksimālā slēgumajauda:	100 W
Tīkla drošinātājs:	T 0,4 A (5x20)
Aizsardzības klase:	1
Vadības iekārtas mērijumi:	137 x 75 x 90

Mēs Jums pateicamies par Weller Stop + Go paliktņus KH P iegādi, tādējādi izrādot uzticību mūsu firmas ražojumiem. Izgatavošanas laikā tika ievērotas visstingrākās kvalitātes prasības, lai garantētu iekārtas nevainojamu darbību.



## 1. Uzmanību!

Pirms iekārtas lietošanas lūdzam uzmanīgi iepazīties ar lietošanas instrukciju un pievienotajiem drošības norādījumiem. Šo drošības noteikumu neievērošana apdraud veselību un dzīvību.

Par lietošanas instrukcijā neparedzētu pielietošanas veidu, piemēram, patstāvīgi veiktām izmaiņām konstrukcijā, izgatavotājs neuzņemas nekādu atbildību.

Weller Stop + Go paliktņi KH P atbilst visām EG atbilstības prasībām saskaņā ar drošības noteikumu pamatprasībām atbilstoši vadlīnijām 89/336/EWG un 73/23EWG.

## 2. KH P apraksts

Stop + Go paliktņi KH P paredzēti lodēšanas procesā radušos dūmu WFE atsūkšanas iekārtas atslēgšanas un sinhronizācijas vadībai. Lodāmura paliktņi un vadības iekārtu savieno ar bezpotenciāla optisko kabeli. Gaismas ieeja atrodas paliktņa piltuvē un tiek aizsegta, lodāmuru pareizi novietojot uz lodāmura paliktņa. Ja lodāmurs ir nolikts, aptuveni pēc 20 sekunžu aiztures tiek atslēgta saspiestā gaisa padeve lodēšanas dūmu atsūkšanai. Vēlamo potenciālu izlīdzinātāju var pieslēgt caur 4 mm potenciālu izlīdzināšanas buksi lodāmura paliktņa aizmugurē.

## 3. Eksploatācijas uzsākšana

Savienojiet WFE saspiestā gaisa cauruli ar vadības iekārtas saspiestā gaisa izeju A (6). Vadības iekārtas saspiestā gaisa

pieslēgumu P (5) jāpieslēdz pie tīra, sausa 3,5 - 7 bar saspiestā gaisa tīkla. Saspiestā gaisa pieslēgumam nepieciešama saspiestā gaisa caurule ar 4mm ārējo diametru. Pārbaudiet, vai tīkla spriegums atbilst datiem uz sērijas plāksnītes. Ja spriegums atbilst, pievienojiet vadības ierīci elektrības tīklam. Zaļā diode (4) uzrāda darbības gatavību. Vadības iekārta ir paredzēta 2 lodāmuru paliktņu vadībai. Strādājot tikai ar vienu lodāmura paliktņi, otra optiskā kabeļa ieeja jānoslēdz. Lai pieslēgtu optisko kabeli (1), atskrūvējiet slēguzgriezni un ielieciet optisko kabeli līdz atdurei, tad cieši aizskrūvējiet uzgriezni. Novietojiet FE lodāmuru paliktņi, uzmanot, lai lodāmurs pilnībā nosegtu gaismas ieeju (3). Lodēšanas dūmu atsūkšana WFE atslēdzas aptuveni pēc 20 sekundēm.

## 4. Apkope

Lai nodrošinātu nevainojamu iekārtas darbību, gaismas ieeja (3) paliktņa piltuvē ir regulāri jātīra ar alkoholu (spirtu). Ja optiskā kabeļa (1) gaismas ieeju (3) sabojā, to var atjaunot, Pavelkot līdz gaismas ieejai un saīsinot. Lai to izdarītu, jāatskrūvē optiskā kabeļa skrūve pie lodāmura paliktņa.

Lai nomainītu tīkla drošinātāju, vadības iekārta jāatslēdz no strāvas un jāatskrūvē vadības iekārtas korpusa 4 skrūves. Stikla drošinātāja (5x20) turētājs atrodas uz plates.

## 5. Darba norāde

Papildu šai lietošanas pamācībai ieteicams lietot WELLER lodēšanas instrumentu lietošanas pamācības.

## 6. Piegādes komplekts

Vadības iekārta

Lodāmura paliktņi un optiskais kabelis

Karstā gaisa vārsts

Drošības pasākumu instrukcija

**Iespējamās tehniskas izmaiņas!**

### Tehniskie rādītāji:

Tīkla spriegums:	230V AC (maiņstrāva)
Patērētā jauda:	6 W
Pieslēguma spiediens:	3,5 - 7 bar
Tīkla drošinātājs:	T 0,4 A (5x20)
Aizsardzības klase:	2
Vadības iekārtas mērijumi:	137 x 75 x 90

**COOPER Hand Tools**  
[www.cooperhandtools.com](http://www.cooperhandtools.com)

**Cooper Tools GmbH**  
Carl-Benz-Str. 2  
74354 Besigheim  
Germany  
Tel.: (07143) 580-0  
Fax: (07143) 580-108

**Cooper Tools S.A.S.**  
25 Rue Maurice Chevalier BP 46  
77832 Ozoir-la-Ferrière Cedex  
France  
Tel.: (01) 60 18 55 40  
Fax: (01) 64 40 33 05

**Cooper Tools**  
Suite 15, Coniston House  
Town Centre  
Washington, Tyne & Wear  
NE38 7RN  
Great Britain  
Tel.: (0191) 419 7700  
Fax: (0191) 417 9421

**Cooper Italia S.p.A.**  
Viale Europa 80  
20090 Cusago (MI)  
Italy  
Tel.: (02) 90 33 101  
Fax: (02) 90 39 42 31

**Erem S.A.**  
8, Rue de la Roselière  
1400 Yverdon les Bains  
Switzerland  
Tel.: (024) 4 26 12 06  
Fax: (024) 4 25 09 77

Copyright by Cooper Tools GmbH, Germany

005 56 069 03 / 02.05